

SIMPLY CLEVER



Škoda Roomster

NÁVOD K OBSLUZE



Úvod

Rozhodli jste se pro vozidlo Škoda, srdečně Vám děkujeme za Vaši důvěru.

S novým vozidlem Škoda získáváte vozidlo s moderní technikou a rozsáhlým vybavením, které budete chtít jistě často používat. Proto Vám doporučujeme přečíst si pečlivě tento Návod k obsluze, abyste se s Vaším vozidlem rychle a dobře seznámili.

Pokud budete mít v souvislosti s Vaším vozidlem další dotazy nebo nějaké problémy, obraťte se, prosím, na servisního partnera Škoda, nebo kontaktujte Vašeho importéra. Dotazy i jakékoli podněty vždy uvítají.

Odlišná národní zákonná ustanovení mají přednost před informacemi uvedenými v tomto Návodu k obsluze.

Přejeme Vám mnoho radosti s Vaším vozidlem Škoda a vždy šťastnou cestu.

Vaše **Škoda** Auto



Dokumentace vozidla

V dokumentaci Vašeho vozidla naleznete kromě tohoto „**Návodu k obsluze**“ rovněž „**Zkrácený návod**“, „**Servisní knížku**“, „**Technická data**“ a „**Pomoc na cestách**“. Kromě uvedené dokumentace bude dokumentace Vašeho vozidla podle jeho provedení a výbavy doplněna dalšími návody a dodatky (jako je např. návod k obsluze autorádia).

Budete-li některý z uvedených dokladů postrádat, obraťte se, prosím, ihned na servisního partnera Škoda, kde Vám jistě rádi pomohou.

Veźměte, prosím, na vědomí skutečnost, že údaje uvedené v technické dokumentaci vozidla mají přednost před údaji uvedenými v tomto návodu.

Návod k obsluze

Tento návod popisuje **rozsah vybavení vozidla v době jeho vydání**. Některá z uvedených vybavení budou k dispozici až později nebo se dodávají pouze na některé trhy. **Vyobrazení** se mohou v detailech lišit od provedení Vašeho vozidla, jsou chápána jako obecné informace.

Kromě informací o obsluze obsahuje návod i důležité pokyny k péči a provozu, pro Vaši bezpečnost i k zachování hodnoty Vašeho vozidla a přináší také cenné tipy a rady. Navíc se můžete dozvědět, jak lze vozidlo provozovat **bezpečně, hospodárně a ekologicky**.

Z důvodů bezpečnosti si, prosím, podrobně přečtete informace o příslušenství, úpravách a výměnách dílů

⇒ strana 231.

Stejně tak jsou důležité i ostatní kapitoly tohoto návodu, poněvadž odborné zacházení s vozidlem - včetně pravidelného ošetřování a údržby - prodlužuje životnost vozidla a kromě jiného je v mnoha případech jednou z podmínek pro poskytnutí případného záručního plnění.

Zkrácený návod

Obsahuje přehled nejdůležitějších ovládacích prvků Vašeho vozidla.

Servisní knížka

Obsahuje:

- údaje o Vašem vozidle;
- servisní intervaly;
- přehled servisních úkonů;
- potvrzení o provádění servisních prohlídek;
- potvrzení záruky mobility;
- důležité pokyny vztahující se k záruce vozidla.

Potvrzení o provedených servisních pracích jsou jednou z podmínek pro poskytnutí případného záručního plnění.

Servisní knížku předložte vždy, když přijedete s Vaším vozidlem do servisu Škoda.

V případě ztráty, zcizení nebo poškození Servisní knížky se obraťte na servisního partnera Škoda, kde je prováděna pravidelná údržba Vašeho vozidla. Zde obdržíte duplikát, do kterého Vám servis dle svých záznamů zpětně potvrdí provedené údržby vozidla. ▶

Pomoc na cestách

obsahuje adresy a telefonní čísla importérů Škoda.

Technická data

obsahují důležité údaje o Vašem vozidle.

Obsah

Uspořádání tohoto Návodu k obsluze (vysvětlivky)	8	Světla a viditelnost	55	Pomoc při parkování*	114
Obsluha	9	Světla	55	Tempomat (zařízení udržující rychlost)*	115
Interiér	11	Vnitřní osvětlení	61	Automatická převodovka	118
Přehled	11	Viditelnost	62	6stupňová automatická převodovka*	118
Přístroje a kontrolní světla	13	Stěrače a ostříkovače	63	Komunikace	125
Přehled panelu přístrojů	13	Zpětná zrcátka	66	Ovládání autorádia	125
Otáčkoměr	14	Sedadla a odkládací prostory	68	Ovládání autorádia a telefonu	126
Ukazatel teploty chladicí kapaliny*	14	Přední sedadla	68	Univerzální příprava pro telefon s hlasovým ovládním*	127
Ukazatel zásoby paliva*	14	Hlavové opěrky	70	Nasazení telefonu s adaptérem	128
Počítadlo ujeté vzdálenosti	15	Vyhřívání předních sedadel*	71	Ovládání telefonu	129
Ukazatel intervalů servisních prohlídek	16	Zadní sedadla	72	Hlasové příkazy	130
Digitální hodiny	17	Pedály	76	Zadání kódu PIN	131
Vícefunkční ukazatel (Auto počítáč)*	17	Zavazadlový prostor	77	Volba čísla	132
Informační displej*	21	Držák jízdních kol*	81	Opakovaná volba	132
Systém vlastní kontroly vozidla	24	Střešní nosič*	85	Interní hlasový seznam*	132
Kontrolní světla	27	Držák na nápoje vpředu	86	Bluetooth™*	135
Odemykání a zamykání	39	Držák na nápoje vzadu*	86	Mobilní telefony a vysílací zařízení	136
Klíče	39	Držák na lístky	87	Vstup AUX-IN*	137
Zamykání	41	Popelníky*	88	CD - měnič*	137
Dětská pojistka	42	Zapalovač cigaret* a zásuvky*	89		
Centrální zamykání*	42	Odkládací schránky	90	Bezpečnost	141
Dálkové ovládání*	47	Topení a klimatizace	97	Pasivní bezpečnost	141
Varovné zařízení proti odcizení vozidla*	49	Topení	97	Zásadně platí	141
Hlídnání vnitřního prostoru*  a ochrana proti odtazeni vozidla*	50	Climatic (poloautomatická klimatizace)*	100	Správná poloha sedadel	143
Elektrické ovládání oken*	51	Climatronic (automatická klimatizace)*	104	Bezpečnostní pásy	147
Panoramatická střecha*	54	Rozjezd a jízda	109	Proč bezpečnostní pásy?	147
		Nastavení polohy volantu*	109	Fyzikální zákony čelního nárazu	148
		Spínací skříňka	110	Důležité pokyny k použití bezpečnostních pásů	149
		Startování motoru	111	Jak správně připnout bezpečnostní pás?	150
		Vypnutí motoru	112	Předepínače pásů	152
		Řazení (mechanická převodovka)	113		
		Ruční brzda	113		

Systém airbag	154	Provozní pokyny	195	Pojistky a žárovky	247
Popis systému airbag	154	Péče o vozidlo a jeho čištění	195	Elektrické pojistky	247
Čelní airbagy	156	Všeobecně	195	Žárovky	251
Boční airbagy*	158	Péče o vozidlo zvenku	195	Technická data	261
Hlavové airbagy*	160	Péče o vnitřek vozidla	201	Všeobecně	261
Vypínání airbagů	162	Pohonné hmoty	204	Identifikační údaje	261
Bezpečná přeprava dětí	165	Benzin	204	Věcný rejstřík	263
Nepřehlédněte, přepravujete-li děti!	165	Motorová nafta	204		
Dětská sedačka	169	Čerpání pohonných hmot	206		
Upevnění dětské sedačky se systémem „ISOFIX“*	173	Kontrola a doplňování	208		
Upevnění dětské sedačky se systémem „Top Tether“	174	Motorový prostor	208		
Pokyny k jízdě	175	Chladicí systém	214		
Inteligentní technika	175	Brzdová kapalina	217		
Elektronický stabilizační systém (ESP)*	175	Akumulátor	218		
Brzdy	178	Ostřikovače	222		
Posilovač brzd	179	Kola a pneumatiky	224		
Protiblokovací systém (ABS)*	179	Kola	224		
Brzdový asistent*	180	Příslušenství, úpravy a výměny dílů	231		
Servořízení*	180	Příslušenství a náhradní díly	231		
Sledování tlaku vzduchu v pneumatikách*	181	Technické změny	231		
Jízda a životní prostředí	183	Svépomoc	233		
Prvních 1 500 kilometrů - a potom	183	Svépomoc	233		
Katalyzátor	184	Lékárnička* a výstražný trojúhelník*	233		
Hospodárná a ekologická jízda	185	Hasicí přístroj*	233		
Ekologické parametry	189	Palubní nářadí	234		
Jízdy do zahraničí	189	Sada na opravu pneumatik*	234		
Předcházení škod na vozidle	190	Rezervní kolo*	235		
Jízda s přívěsem	191	Výměna kola	235		
Jízda s přívěsem	191	Pomoc při startování	241		
		Roztahování a vlečení	243		

Uspořádání tohoto Návodu k obsluze (vysvětlivky)

Tento Návod k obsluze je členěn podle zcela přesných pravidel tak, aby Vám ulehčil hledání a čerpání potřebných informací.

Členění kapitol, obsahu a věcného rejstříku

Text návodu je rozdělen do relativně krátkých odstavců, které jsou přehledně spojené do jednotlivých **kapitol**. Aktuální kapitola je zvýrazněna vždy na dolním okraji pravé stránky.

Obsah, členěný podle kapitol, a podrobný **věcný rejstřík** na konci Návodu k obsluze Vám pomohou rychle najít požadovanou informaci.

Odstavce

Většina **odstavců** platí pro všechna vozidla.

Protože možností vybavení Vašeho vozidla příslušenstvím je celá řada, nelze se vyhnout tomu, že i přes členění do odstavců může být někde popisováno příslušenství, které Vaše vozidlo nemá.

Součásti výbavy označené * jsou sériově montovány jen na určité modely nebo jsou dodávány jen jako mimořádná výbava.

Krátká informace a instrukce

Každý odstavec má svůj **nadpis**.

Následuje **krátká informace** (velká kurzíva) o obsahu odstavce.

Na příslušné vyobrazení navazuje **instrukce** (větší písmo), která Vám přímo vysvětluje potřebné úkony. **Činnosti**, které je třeba vykonat, jsou uvozeny pomlčkou.

Poznámky

Všechny čtyři typy poznámek, které jsou v textu používány, jsou zařazovány vždy souborně na konec příslušné části textu.

POZOR!

Nejdůležitější jsou poznámky nadepsané **Pozor**. Poznámky nadepsané **Pozor** Vás upozorňují na vážné nebezpečí nehody či poranění. V textu se často setkáte s dvojitou šípkou odkazující na symbol malého trojúhelníku s vykřičníkem. Tento symbol upozorňuje na poznámku **Pozor** na konci odstavce, kterou je nutné respektovat.

Upozornění!

Poznámka nadepsaná **Upozornění** Vás upozorňuje na možná poškození Vašeho vozidla (např. závada na převodovce) nebo na obecné nebezpečí nehody.

Životní prostředí

Poznámka nadepsaná **Životní prostředí** Vás upozorňuje na nutnost ochrany životního prostředí. Takto označené jsou například rady pro snížení spotřeby pohonných hmot.

Poznámka

Poznámka jako taková Vás upozorňuje zcela obecně na informace důležité k provozu Vašeho vozidla.

Směrová označení v textu

Všechny údaje jako „vlevo“, „vpravo“, „vpředu“, „vzadu“ jsou vztaženy ke směru jízdy.

Jednotky

V některých zemích mohou být hodnoty udávány v britských jednotkách. ■

Obsluha

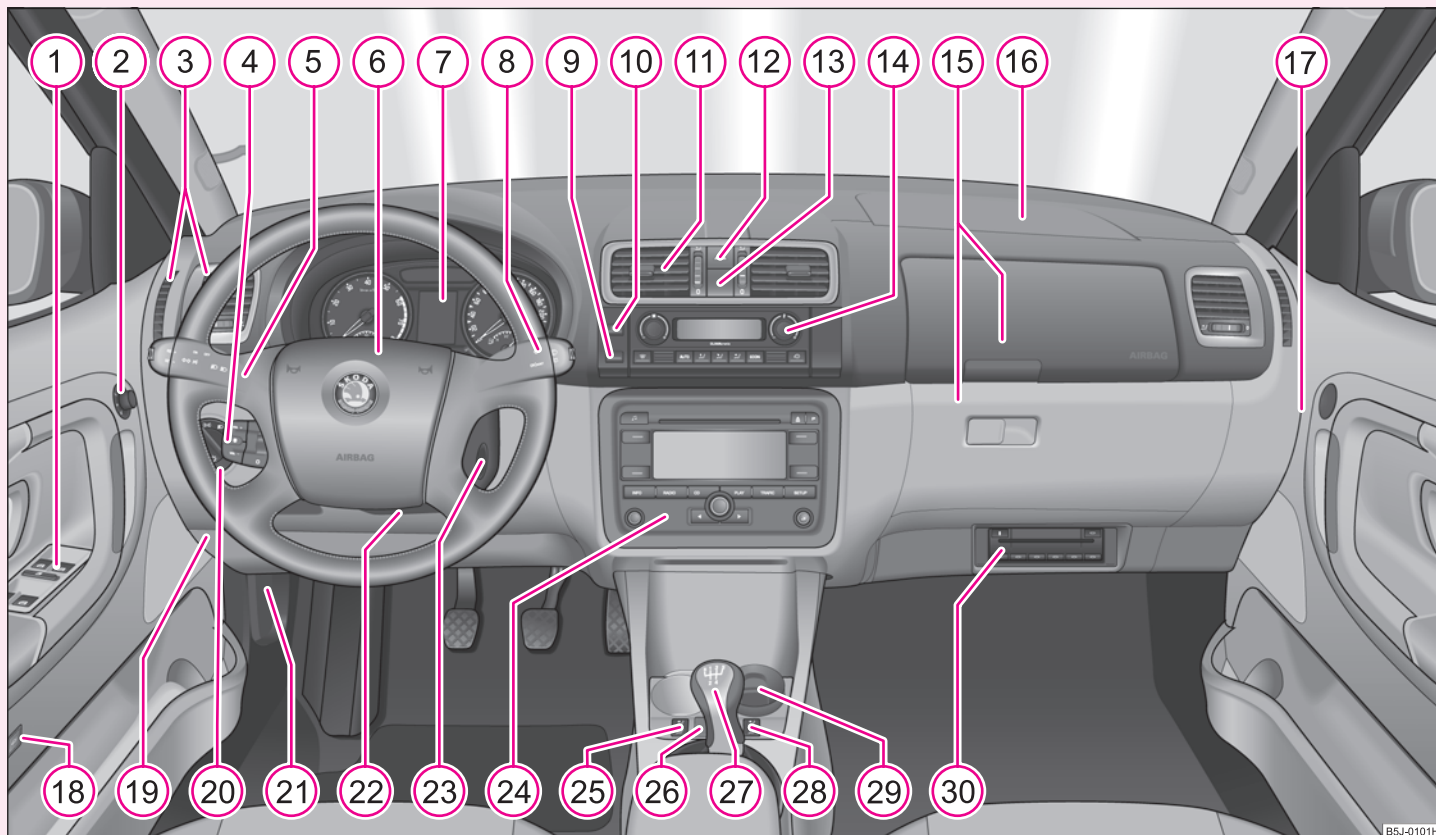

B5J-0101H

Obr. 1 Některá vybavení zobrazená na tomto obrázku patří jen k určitým modelům nebo jsou součástí rozšířeného vybavení.

Interiér

Přehled

Tento přehled Vám pomůže rychle se seznámit s ukazateli a ovládacími prvky vozidla.

1	Elektrické ovládání oken*	51	15	Odkládací schránky na straně spolujezdce*	91
2	Ovládání el. nastavitelných vnějších zrcátek*	66	16	Airbag spolujezdce*	156
3	Ofukovací otvory	99	17	Vypínač airbagu(ů) spolujezdce*	163
4	Multifunkční modul*	125	18	Spínače podle výbavy:	
5	Páčka vícefunkčního přepínače:		– odjištění víka zavazadlového prostoru*	46	
– směrová, dálková a parkovací světla, světelná houkačka	59		– hlídání vnitřního prostoru*	50	
– tempomat*	115	19	Pojistkový box v přístrojové desce	247	
6	Zvuková houkačka, airbag řidiče	156	20	Spínač světel a nastavení sklonu hlavních světlometů	55, 58
7	Panel přístrojů: ukazatele a kontrolní světla	13	21	Páčka otvírání víka motorového prostoru	208
8	Páčka vícefunkčního přepínače:		22	Páčka nastavitelného volantu	109
– vícefunkční ukazatel*	17	23	Spínací skříňka	110	
– stěrače a ostříkovače	63	24	Autorádio*		
9	Spínač vyhřívání zadního skla	62	25	Kolébkový přepínač vyhřívání sedadla řidiče*	71
10	Podle výbavy:		26	Spínače centrálního zamykání*	45
– spínač ESP*	175	27	Podle výbavy:		
– spínač ASR*	176	– řadicí páka (mechanická převodovka)	113		
11	Ofukovací otvory	99	– volicí páka (6stupňová automatická převodovka*)	119	
12	Spínač varovných světel	59	28	Kolébkový přepínač vyhřívání sedadla spolujezdce*	71
13	Kontrolní světlo vypnutého airbagu spolujezdce*	163	29	Podle výbavy:	
14	Podle výbavy:		– popelník*	88	
– ovládání topení	97	– odkládací schránka	93		
– ovládání Climatiqu*	100	30	CD-měnič*	137	
– ovládání Climatronicu*	104				



Poznámka

- Součásti výbavy označené * jsou sériově montovány jen na určité modely nebo jsou dodávány jen jako mimořádná výbava. ▶

- U vozidel, která jsou z výrobního závodu vybavena autorádiem, telefonem, navigačním systémem, CD měničem apod., je přiložen zvláštní návod k obsluze těchto přístrojů.
- Uspořádání ovládacích prvků vozidel s řízením vpravo se částečně odlišuje od zobrazeného uspořádání na ⇒ [strana 10, obr. 1](#). Symboly však odpovídají jednotlivým ovládacím prvkům. ■

Přístroje a kontrolní světla

Přehled panelu přístrojů

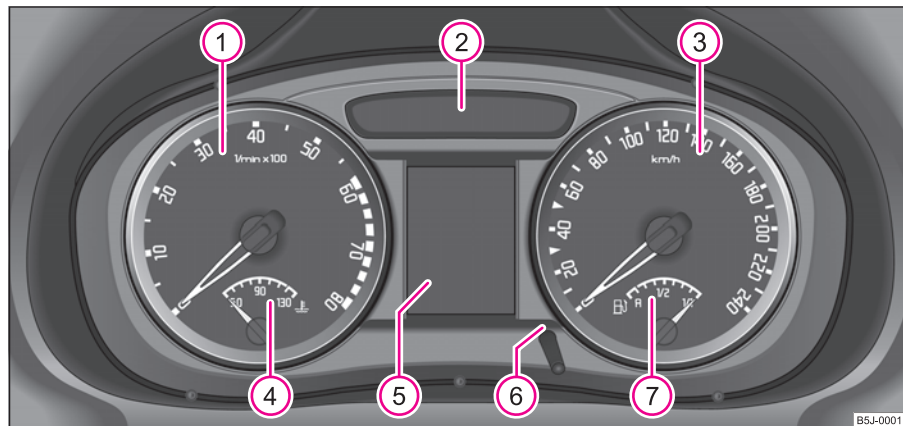

B5L-0001H

Obr. 2 Panel přístrojů

- ① Otáčkoměr ⇒ strana 14
- ② Displej:
 - s digitálními hodinami ⇒ strana 17
 - s počítadlem ujeté vzdálenosti ⇒ strana 15
- ③ Rychloměr
- ④ Ukazatel teploty chladicí kapaliny* ⇒ strana 14
- ⑤ Displej:
 - s ukazatelem intervalů servisních prohlídek ⇒ strana 16
 - s vícefunkčním ukazatelem* ⇒ strana 17

- s informačním displejem* ⇒ strana 21
- ⑥ Kolík pro nastavení hodin / nulovací tlačítko
- ⑦ Ukazatel zásoby paliva* ⇒ strana 14

Jsou-li zapnutá světla, je panel přístrojů osvětlen.

U jednotlivých výbav se provedení panelu přístrojů liší. ■

Otáčkoměr

Začátek červené části stupnice na otáčkoměru ① ⇒ strana 13, obr. 2 označuje u všech rychlostních stupňů nejvyšší přípustný počet otáček pro motor, který je zajetý a zahřátý na provozní teplotu. Před dosažením této oblasti přeřadte na nejbližší vyšší rychlostní stupeň, popř. zvolte polohu **D** volicí páky automatické převodovky.

Na nižší rychlostní stupeň je nutno přeřadit, jakmile vozidlo přestává jet plynule.

Během záběhu se vyhněte vyšším otáčkám motoru ⇒ strana 183.

! Upozornění!

Ručička otáčkoměru se nesmí v žádném případě dostat do červeně označeného pole stupnice otáčkoměru - nebezpečí poškození motoru!

✿ Životní prostředí

Včasně zařazení vyššího převodového stupně pomáhá snižovat spotřebu paliva a snižuje hluk způsobený provozem vozidla. ■

Ukazatel teploty chladicí kapaliny*

Ukazatel teploty chladicí kapaliny ④ ⇒ strana 13, obr. 2 je funkční pouze při zapnutém zapalování.



Předejděte poškození motoru tím, že budete respektovat následující pokyny k teplotním rozsahům na stupnici.

Oblast nízké teploty

Dokud je ručička v levé oblasti stupnice*, motor ještě nedosáhl provozní teploty. Vyhněte se jízdě s vysokými otáčkami, na plný plyn a silnému zatížení motoru.

Oblast provozní teploty

V okamžiku, kdy se ručička dostane do střední části stupnice*, dosáhl motor své provozní teploty. Při silnějším zatížení motoru a vysokých vnějších teplotách se může ručička vychýlit doprava. Toho si nemusíte všimnat, dokud nezačne blikat varovný symbol  na panelu přístrojů.

Pokud symbol  na panelu přístrojů bliká, je **teplota** chladicí kapaliny příliš vysoká, nebo je její **hladina** příliš nízká. Dbejte následujících pokynů ⇒ strana 31, „Teplota, množství chladicí kapaliny “.

POZOR!

Před otevřením víka motorového prostoru a kontrolou chladicí kapaliny dbejte následujících pokynů ⇒ strana 209, „Práce v motorovém prostoru“.

! Upozornění!

Přidavné reflektory a jiné doplňkové díly umístěné před přívody čerstvého vzduchu do motorového prostoru zhoršují účinnost chlazení motoru. Při vysokých vnějších teplotách a silném zatížení motoru pak vzniká nebezpečí přehřátí motoru. ■

Ukazatel zásoby paliva*

Ukazatel zásoby paliva ⑦ ⇒ strana 13, obr. 2 je funkční pouze při zapnutém zapalování. ▶

Palivová nádrž má objem asi 55 litrů. Když ručička ukazatele klesne do oblasti rezervy, zobrazí se na panelu přístrojů varovný symbol . V tomto okamžiku zbývá v nádrži ještě asi 7 litrů paliva. Tento symbol Vám připomene nutnost **načerpání pohonných hmot**.

Na informačním displeji* se zobrazí:

PLEASE REFUEL (NAČERPEJTE PALIVO)

Jako varovný signál zazní i akustická signalizace (1 pípnutí).

Upozornění!

Nikdy palivovou nádrž zcela nevyčerpajte! Nepravidelným zásobením palivového systému může docházet k nepravidelným zážehům, popř. vznětům v motoru. Nespálené palivo se může dostat do výfukové soustavy a způsobit poškození katalyzátoru. ■

Počítadlo ujeté vzdálenosti

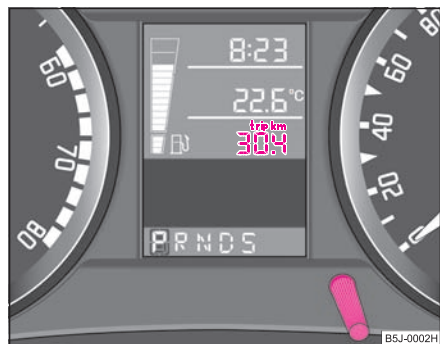



Obr. 3 Displej: počítadlo ujeté vzdálenosti

Ujetá vzdálenost se udává v kilometrech (km). U některých provedení se používá jako jednotka „mile“.

Při vypnutém zapalování je na displeji zobrazeno počítadlo celkové ujeté vzdálenosti. Po zapnutí zapalování se na displeji zobrazí počítadlo denní ujeté vzdálenosti. Počítadla pak můžete přepínat nulovacím tlačítkem.

Nulovací tlačítko

Krátkým stisknutím nulovacího tlačítka  ⇒ strana 13, obr. 2 můžete přepínat mezi počítadlem denní a celkové ujeté vzdálenosti. Které počítadlo je na displeji právě zobrazeno, rozpoznáte podle toho, že u počítadla denní ujeté vzdálenosti se nad údajem ujeté vzdálenosti zobrazí **trip** ⇒ obr. 3.

Držíte-li tlačítko  asi 1 s stisknuté, dojde k vymazání počítadla denní ujeté vzdálenosti.

Stisknete-li tlačítko  na více než 3 s, zobrazí se údaj o zbývajícím počtu kilometrů a dnů do servisní prohlídky (počítadlo denní ujeté vzdálenosti se přitom nevymaže) .

Hlášení závad

Pokud došlo v panelu přístrojů k závadě, zobrazí se na displeji denního počítadla ujeté vzdálenosti trvale **DEF**. Závadu nechte co nejdříve odstranit v odborném servisu.

Signalizace překročení rychlosti*

Při překročení rychlosti 120 km/h budete na tuto skutečnost upozorněni akustickou signalizací. Klesne-li rychlost pod tuto hranici, bude akustická signalizace překročení rychlosti vypnuta.

Tato funkce platí pouze pro některé země.

POZOR!

Počítadlo denní ujeté vzdálenosti nenulujte z bezpečnostních důvodů za jízdy, ale pouze u stojícího vozidla. ▶



Poznámka

U vozidel s informačním displejem se na displeji zobrazují obě počítadla současně. ■

Ukazatel intervalů servisních prohlídek

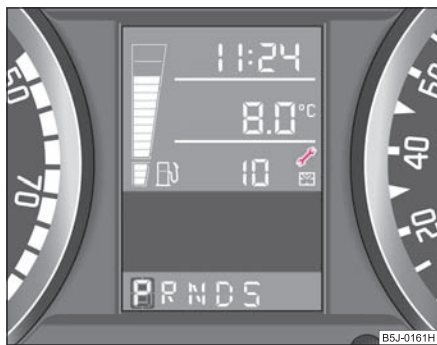

Obr. 4 Ukazatel intervalů servisních prohlídek: upozornění

Podle výbavy vozidla se může zobrazení na displeji mírně odlišovat.

Ukazatel intervalů servisních prohlídek

Asi 30 dnů před dosažením intervalu servisní prohlídky se na displeji počítadla ujeté vzdálenosti zobrazí symbol klíče ⇒ obr. 4. Vedle symbolu klíče se zobrazí na 10 s údaj o zbývajícím počtu kilometrů, a poté na 10 s údaj o zbývajícím počtu dnů do servisní prohlídky.

Na informačním displeji* se zobrazí:

SERVICE IN ... KM OR ... DAYS (SERVIS ZA ... KM NEBO ... DNÍ)

Údaj o kilometrech, popř. o době do servisní prohlídky, se postupně snižuje v krocích po 100 km, popř. po 1 dnu.

Jakmile je dosažen interval servisní prohlídky, zobrazí se na displeji blikající symbol klíče a nápis:

INSP

Na informačním displeji* se zobrazí:

SERVICE NOW (SERVIS NYNÍ)

Údaj zmizí asi po 20 s po zapnutí zapalování. Denní počítadlo se objeví i po stisknutí nulovacího tlačítka denního počítadla na déle než 1 s.

Zobrazení zbývajících počtu kilometrů a dnů do servisní prohlídky

Zbývajících počet kilometrů a dnů do servisní prohlídky můžete kdykoli zobrazit následujícím způsobem:

- Stiskněte na déle než 3 s nulovací tlačítko .

Na displeji počítadla ujeté vzdálenosti se zobrazí symbol klíče . Vedle symbolu klíče se zobrazí na 10 s údaj o zbývajícím počtu kilometrů, a poté na 10 s údaj o zbývajícím počtu dnů do servisní prohlídky.

Vynulování ukazatele intervalů servisních prohlídek

Vynulování doporučujeme nechat provést v odborném servisu.

Odborný servis:

- vynuluje paměť ukazatele po provedení příslušné prohlídky;
- provede záznam v Servisní knížce;
- nalepí na bok přístrojové desky na straně řidiče nálepku, kde je vyznačen termín příští servisní prohlídky.

Vynulování ukazatele intervalů servisních prohlídek můžete provádět i pomocí nulovacího tlačítka následujícím způsobem:

- Při vypnutém zapalování stiskněte nulovací tlačítko a držte je. ▶

- Zapněte zapalování, nulovací tlačítko uvolněte a pootočte jím vpravo. Tím dojde k vynulování ukazatele.

Upozornění!

Vynulování ukazatele intervalů servisních prohlídek nedoporučujeme provádět svépomocí, neboť by mohlo dojít k chybnému nastavení intervalů servisních prohlídek, a tím i k možným závadám na vozidle.

Poznámka

- Ukazatel nikdy nenulujte mezi servisními prohlídkami, jinak mohou být udávané hodnoty chybné.
- Dojde-li k odpojení akumulátoru vozidla, zůstávají hodnoty ukazatele intervalů servisních prohlídek zachované.
- Pokud byl v rámci opravy vyměněn panel přístrojů, je nutno ukazatel intervalů servisních prohlídek znovu nakódovat. Tuto práci provádí odborný servis.
- Po vynulování ukazatele s prodlouženými proměnlivými servisními intervaly (QG1) pomocí nulovacího tlačítka se budou údaje zobrazovat jako u vozidel s prodlouženými pevnými servisními intervaly (QG2). Z tohoto důvodu doporučujeme provádět nulování servisních prohlídek pouze v servisu Škoda, který provede správné vynulování pomocí diagnostického přístroje.
- Podrobnější informace k servisním intervalům viz brožura Servisní knížka. ■

Digitální hodiny

Hodiny nastavujte ovládacím knoflíkem, který je umístěn vlevo dole vedle rychloměru → [strana 13, obr. 2](#).

Nastavení hodin

- Pootočte ovládacím knoflíkem směrem doleva.

Nastavení minut

- Pootočte ovládacím knoflíkem směrem doprava.

	POZOR!
Hodiny nenastavujte z bezpečnostních důvodů za jízdy, ale pouze u stojícího vozidla. ■	

Vícefunkční ukazatel (Auto počítáč)*

Úvod

Údaje vícefunkčního ukazatele se zobrazují dle provedení vozidla na displeji → [strana 18, obr. 5](#), nebo na informačním displeji → [strana 21, obr. 8](#).

Vícefunkční ukazatel poskytuje celou řadu užitečných informací:

Venkovní teplotu	⇒ strana 19
Dojezd	⇒ strana 20
Okamžitou spotřebu pohonných hmot	⇒ strana 20
Průměrnou spotřebu pohonných hmot	⇒ strana 20
Dobu jízdy	⇒ strana 20
Ujetou vzdálenost	⇒ strana 21
Průměrnou rychlost jízdy	⇒ strana 21 ▶



Poznámka

Modely pro určité země mohou mít hodnoty udávané v britských jednotkách. ■

Paměť

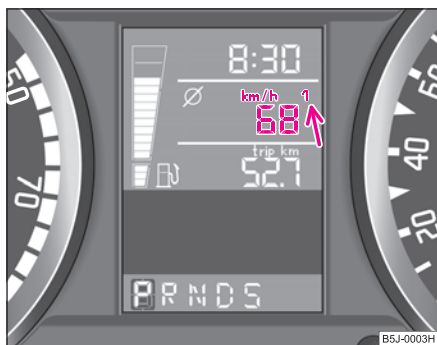

Obr. 5 Panel přístrojů: vícefunkční ukazatel

Vícefunkční ukazatel je vybaven dvěma automaticky pracujícími paměťmi. V zobrazovacím poli uprostřed je zobrazena zvolená paměť ⇒ obr. 5.

Údaje paměti pro jednotlivou jízdu (paměť č. 1) jsou zobrazovány tehdy, když se na displeji objeví č. 1. Pokud se na displeji objeví č. 2, jsou zobrazovány údaje paměti pro celkovou jízdu (paměť č. 2).

Přepínání pamětí se provádí pomocí tlačítka **(B)** ⇒ strana 19, obr. 6.

Paměť pro jednotlivou jízdu (paměť č. 1)

Paměť pro jednotlivou jízdu shromažďuje informace o jízdě od zapnutí zapalování až po jeho vypnutí. Pokud v jízdě **v průběhu 2 hodin** po vypnutí zapalování pokračujete, vyhodnocují se nové hodnoty spolu s předcházejícími. Přerušíte-li jízdu na **více než 2 hodiny**, paměť se automaticky vynuluje.

Paměť pro celkovou jízdu (paměť č. 2)

Paměť pro celkovou jízdu shromažďuje informace o jízdě z libovolného počtu jednotlivých jízd až do celkové doby 100 hodin nebo ujeté vzdálenosti 10 000 km. Po překročení některé z uvedených hodnot se paměť vynuluje a výpočet se provádí od začátku.

Na rozdíl od paměti pro jednotlivou jízdu se tato paměť po přerušení jízdy nad 2 hodiny nevynuluje.



Poznámka

Pokud byl odpojen akumulátor, jsou všechny uložené hodnoty vynulovány. ■

Obsluha

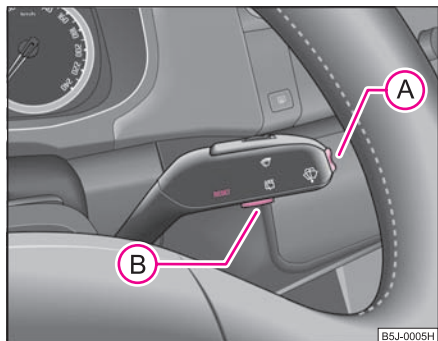

Obr. 6 Vícefunkční ukazatel: ovládací prvky

Přepínač funkcí (A) a nulovací tlačítko (B) jsou umístěny na páčce stěračů ⇒ obr. 6.

Volba paměti

- Opakovaným krátkým stisknutím tlačítka (B) zvolíte požadovanou paměť.

Výběr funkcí

- Stiskněte kolébkové tlačítko (A) nahoře nebo dole. Tím na displeji postupně vyvoláte jednotlivé funkce vícefunkčního ukazatele.

Nulování

- Zvolte požadovanou paměť.
- Stiskněte tlačítko (B) na déle než 1 s.

Tlačítkem (B) se vynulují následující hodnoty zvolené paměti:

- průměrná spotřeba pohonných hmot;
- ujetá vzdálenost;
- průměrná rychlost jízdy;
- doba jízdy.

Vícefunkční ukazatel můžete obsluhovat pouze při zapnutém zapalování. Po zapnutí zapalování se zobrazí funkce, která byla zvolena jako poslední před vypnutím.

Pokud venkovní teplota klesne pod +4 °C, zobrazí se údaj venkovní teploty se symbolem sněhové vločky (varovná signalizace náledí) ⇒ obr. 7 a zazní akustická signalizace* na 10 s. Symbol upozorňuje řidiče na možnost tvorby náledí. Displej se automaticky přepne na původně navolenou funkci po uplynutí 10 s. ■

Venkovní teplota

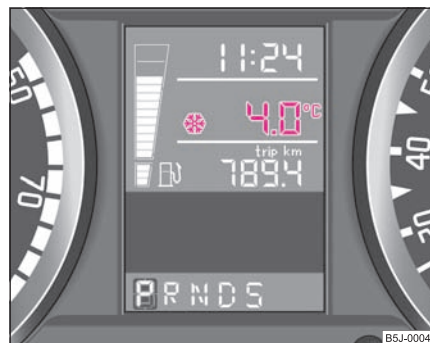

Obr. 7 Vícefunkční ukazatel: venkovní teplota

Venkovní teplota se zobrazuje na displeji při zapnutém zapalování.

Správná hodnota se zobrazuje se zpožděním asi 5 minut. U stojícího vozidla nebo za velmi nízké jízdní rychlosti může být udávána teplota vyšší než venkovní teplota z důvodů uvolněného tepla z motoru.

Pokud venkovní teplota klesne pod +4 °C, zobrazí se údaj venkovní teploty se symbolem sněhové vločky (varovná signalizace náledí) → strana 19, obr. 7 a zazní akustická signalizace* na 10 s.

POZOR!

Nikdy se plně nespolehejte pouze na základě údaje ukazatele venkovní teploty, že na silnici není náledí. Mějte na paměti, že již při venkovní teplotě +4 °C se může tvořit náledí - varování před náledím!

Poznámka

Jestliže jsou právě zobrazovány navigační pokyny (během navádění k cíli), údaj o venkovní teplotě se nezobrazuje, je nutné jej vyvolat z menu (platí pro vozidla s navigačním systémem a informačním displejem). ■

Dojezd

Na displeji se objeví přibližný údaj o dojezdu v kilometrech. Udává, jakou vzdálenost může Vaše vozidlo ještě ujet se současným množstvím paliva a stejným způsobem jízdy. Dojezd se zobrazuje v krocích po 10 km.

Základem pro výpočet dojezdu je spotřeba pohonných hmot během posledních 50 km. Jedete-li úsporněji, dojezd se zvýší.

Pokud dojde k vynulování paměti (po odpojení akumulátoru), musíte najet 50 km, aby se Vám zobrazila odpovídající hodnota. ■

Okamžitá spotřeba pohonných hmot

Na displeji se objeví údaj o okamžité spotřebě v l/100 km. Pomocí tohoto údaje můžete přizpůsobit styl jízdy požadované spotřebě.

U stojícího nebo pomalu jedoucího vozidla se údaj zobrazí v l/h. ■

Průměrná spotřeba pohonných hmot

Na displeji se zobrazuje průměrná spotřeba paliva v l/100 km od posledního vynulování paměti → strana 18. Pomocí tohoto údaje můžete přizpůsobit styl jízdy požadované spotřebě.

Chcete-li zjistit průměrnou spotřebu za určité období, musíte paměť vynulovat tlačítkem  → strana 19, obr. 6 na počátku měření. Po vynulování tohoto údaje se během prvních 300 m jízdy na displeji zobrazují čárky.

Během jízdy se zobrazená hodnota aktualizuje každých 5 s.

Poznámka

Množství spotřebovaných pohonných hmot se nezobrazuje. ■

Doba jízdy

Na displeji se zobrazuje doba jízdy, která uplynula od posledního vynulování paměti → strana 18. Chcete-li měřit dobu jízdy od určitého okamžiku, musíte stisknutím tlačítka  → strana 19, obr. 6 v tomto určitém čase paměť vynulovat.

Maximální hodnota na ukazateli pro obě paměti je 99 hodin a 59 minut. Po překročení této hodnoty se paměti vynulují. ■

Ujetá vzdálenost

Na displeji se zobrazuje ujetá vzdálenost, která uplynula od posledního vynulování paměti → strana 18. Chcete-li měřit ujetou vzdálenost od určitého okamžiku, musíte stisknutím tlačítka **(B)** → strana 19, obr. 6 v tomto určitém čase paměť vynulovat.

Maximální hodnota na ukazateli pro obě paměti je 9999 km. Po překročení této hodnoty se paměti vynulují. ■

Průměrná rychlost jízdy

Na displeji se zobrazuje průměrná rychlost jízdy v km/h od posledního vynulování paměti → strana 18. Chcete-li zjistit průměrnou rychlost jízdy za určité období, musíte paměť vynulovat tlačítkem **(B)** → strana 19, obr. 6 na začátku tohoto měření.

Po vynulování tohoto údaje se během prvních 100 m jízdy zobrazují na displeji čárky. ■

Informační displej*

Úvod

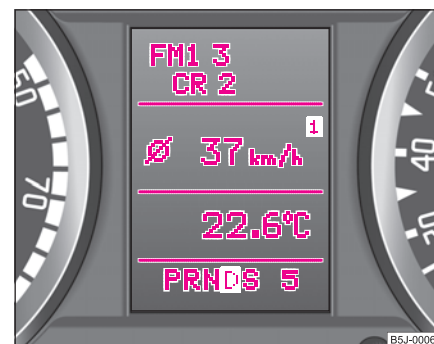

Obr. 8 Panel přístrojů: informační displej

Informační displej Vás jednoduchým způsobem informuje o **aktuálním provozním stavu Vašeho vozidla**. Kromě toho poskytuje informační displej (podle výbavy vozidla) údaje z autorádia, vícefunkčního ukazatele a navigačního systému.

Při zapnutí zapařování a za jízdy jsou ve vozidle neustále kontrolovány určité funkce a stav vozidla.

Funkční závady, popř. nutnost provedení opravy a další pokyny signalizují červené symboly → strana 25 a žluté symboly → strana 25.

Rozsvícení symbolu je doprovázeno akustickým signálem.

Navíc se na displeji zobrazí **informační a varovné texty** → strana 27.

Zobrazení textů je možné v některém z těchto jazyků: ▶

čeština, angličtina, němčina, francouzština, italština, španělština, portugalská.

Příslušný jazyk si můžete změnit v menu informačního displeje.

Na displeji se mohou (podle výbavy vozidla) zobrazovat následující údaje:

Menu	⇒ strana 22
Varovná signalizace otevřených dveří, víka zavazadlového prostoru a víka motorového prostoru	⇒ strana 23
Údaje o rozhlasové stanici	⇒ strana 24
Ukazatel intervalů servisních prohlídek	⇒ strana 16
Telefon	⇒ strana 127
Polohy volicí páky 6stupňové automatické převodovky	

Menu

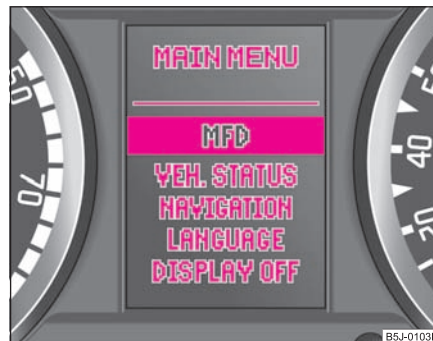

Obr. 9 Informační displej: menu

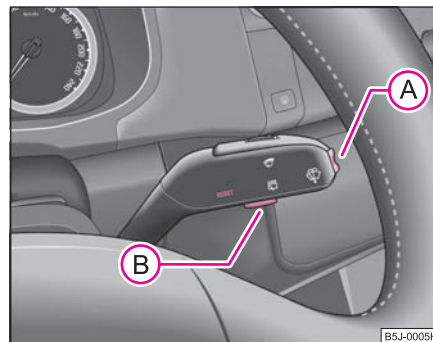

Obr. 10 Informační displej: ovládací prvky

- Menu vyvoláte stisknutím kolébkového tlačítka **A** ⇒ obr. 10 na dobu delší než 1 s. ▶

- Tlačítkem **A** můžete volit jednotlivé položky. Po krátkém stisknutí tlačítka **B** nebo po uvolnění tlačítka **A** (asi po 4 s) bude zobrazen navolený údaj.

Volit můžete (podle výbavy vozidla) následující položky:

MFD (MFA)	⇒ strana 17
VEH. STATUS (STAV VOZU)	⇒ strana 24
NAVIGATION (NAVIGACE)	⇒ strana 26
LANGUAGE (JAZYK)	⇒ strana 21
DISPLAY OFF (VYPNUTÍ DISPLEJE)	

Po zvolení položky **DISPLAY OFF (VYPNUTÍ DISPLEJE)** se displej vypne. Displej opět zapnete stisknutím kolébkového tlačítka **A** na dobu delší než 1 s.

V případě, že stav vozidla není zcela v pořádku (např. signalizace nedostatku paliva), bliká v menu položka **VEH. STATUS (STAV VOZU)**. Po přepnutí na **VEH. STATUS (STAV VOZU)** se zobrazí první ze signalizovaných varování a následně můžete kolébkovým tlačítkem zobrazovat i další provozní stavy (např. nedostatek kapaliny v ostřikovačích). ■

Varovná signalizace otevřených dveří, víka zavazadlového prostoru a víka motorového prostoru

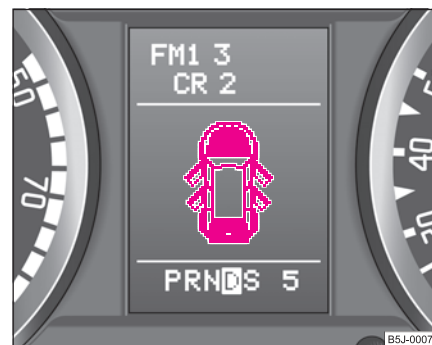

Obr. 11 Informační displej: signalizace otevřených dveří

Varovná signalizace se rozsvítí, pokud zůstaly otevřeny min. jedny dveře nebo víko zavazadlového, popřípadě motorového prostoru. Symbol zobrazuje **otevřené** příslušné dveře, víko zavazadlového prostoru nebo víko motorového prostoru ⇒ [obr. 11](#).

Symbol zhasne po úplném zavření dveří, víka zavazadlového prostoru a víka motorového prostoru.

Jsou-li otevřené dveře nebo víko zavazadlového prostoru a je-li rychlost vozidla vyšší než 6 km/h, zazní i akustická signalizace (1 pípnutí). ■

Údaje o rozhlasové stanici

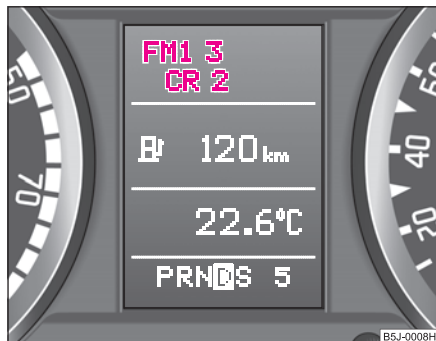

Obr. 12 Informační displej: údaje o rozhlasové stanici

Tyto údaje **zobrazují** běžné informace z displeje autorádia. ■

Systém vlastní kontroly vozidla

Stav vozidla

Systém vlastní kontroly vozidla kontroluje určité funkce a stav jednotlivých systémů vozidla. Kontrola probíhá nepřetržitě při zapnutém zapalování jak u stojícího vozidla, tak i za jízdy.

Funkční závady, naléhavě nutné opravy, servisní úkony nebo jiné pokyny se zobrazují na displeji panelu přístrojů. Tato sdělení jsou rozdělena podle priority na červené a žluté symboly.

Červené symboly upozorňují na vážná **ohrožení** (priorita 1), zatímco žluté signalizují **varování** (priorita 2). Navíc se k symbolům zobrazují také pokyny pro řidiče ⇒ strana 27.

Zobrazené závady pokud možno co nejdříve zkontrolujte. Vyskytne-li se zároveň více hlášení, příslušné symboly se rozsvěcí postupně po 10 s.

Hlášení jsou zobrazena a uloží se pod položku **VEH. STATUS (STAV VOZU)**.

Pokud v menu bliká položka **VEH. STATUS (STAV VOZU)**, existuje alespoň jedno hlášení závady. Existuje-li více hlášení, na displeji se rozsvítí např. **STATUS 1/2 (STAV 1/2)**. To znamená, že právě zobrazené hlášení je první z celkem dvou hlášení.

Stisknutím kolébkového spínače (A) postupně vyvoláte jednotlivá hlášení.

Vyskytne-li se závada, kromě zobrazení symbolu a textu zazní i zvukový varovný signál:

- Priorita 1 - tři varovné tóny;
- Priorita 2 - jeden varovný tón. ■

Červené symboly

Červený symbol signalizuje vážné ohrožení.



Obr. 13 Informační displej: nízký tlak oleje

Pokud se na displeji zobrazí červený symbol, proveďte následující:

- Zastavte.
- Vypněte motor.
- Zkontrolujte signalizované funkce.
- V případě nutnosti přivolejte odbornou pomoc.

Význam červených symbolů:

	Hladina chladicí kapaliny příliš nízká / teplota chladicí kapaliny příliš vysoká	⇒ strana 31
	Tlak motorového oleje příliš nízký	⇒ strana 32

Objeví-li se červený symbol, zazní tři varovné signály.

Pokud existuje zároveň několik funkčních závad priority 1, symboly se objevují postupně a svítí vždy asi 5 s. ■

Žluté symboly





Žlutý symbol signalizuje varování.



Obr. 14 Informační displej: malá zásoba pohonných hmot

Význam žlutých symbolů:



	Malá zásoba pohonných hmot	⇒ strana 32
	Kontrola hladiny motorového oleje, snímač motorového oleje je vadný	⇒ strana 32
	Opotřebované brzdové obložení	⇒ strana 33
	Nízká hladina kapaliny ostřikovačů	⇒ strana 33

Objeví-li se žlutý symbol, zazní **jeden** varovný signál.

Pokud existuje zároveň více funkčních závad priority 2, symboly se objevují postupně a svítí vždy asi 10 s.

Zkontrolujte signalizované funkce co nejdříve. ■

Navigační systém*

Obslužné prvky navigace, autorádia, přehrávače CD jsou umístěny po obou stranách obrazovky na středové konzole. Údaje o navigaci se zobrazují také na informačním displeji panelu přístrojů.

Při zapnutém navigačním systému se informační a varovné texty informačního displeje zobrazují přednostně.

Obsluha navigačního systému je popsána ve zvláštním návodu, který jste obdrželi při koupi vozidla. ■

Kontrolní světla



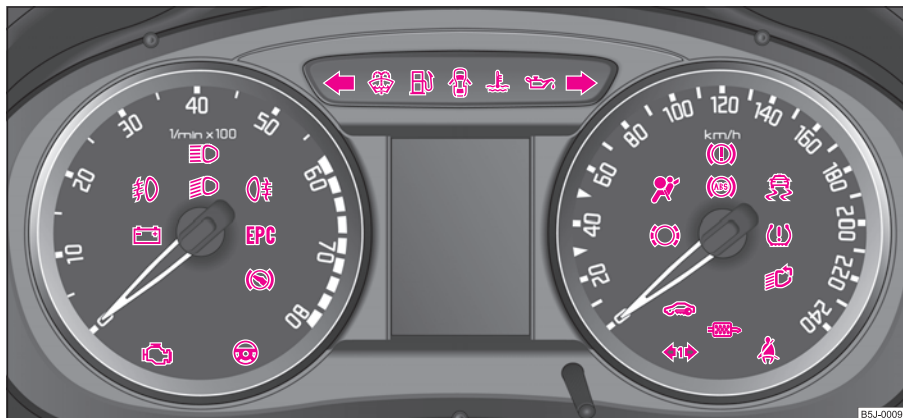

Přehled

Kontrolní světla signalizují určité funkce, popř. závady.





Obr. 15 Panel přístrojů s kontrolními světly

	Směrová světla (vlevo)	⇒ strana 29
	Směrová světla (vpravo)	⇒ strana 29
	Dálková světla	⇒ strana 29
	Potkávací světla	⇒ strana 29

	Koncové světlo do mlhy	⇒ strana 29
	Dobíjení	⇒ strana 29
	Světlomety do mlhy*	⇒ strana 29
	Dynamické přední světlomety*	⇒ strana 29

	Elektrohydraulické servořízení	⇒ strana 30
EPC	Kontrola elektroniky motoru (zážehový motor)	⇒ strana 30
	Žhavení (vznětový motor)	⇒ strana 30
	Směrová světla pro vozidlo s přívěsem*	⇒ strana 31
	Teplota, množství chladicí kapaliny	⇒ strana 31
	Zabezpečovací zařízení proti nastartování (imobilizér)	⇒ strana 32
	Rezerva paliva	⇒ strana 32
	Motorový olej	⇒ strana 32
	Tloušťka brzdového obložení*	⇒ strana 33
	Otevření dveří*	⇒ strana 33
	Hladina kapaliny v nádržce ostřikovačů*	⇒ strana 33
	Systém kontroly výfukových plynů	⇒ strana 33
	Regulace prokluzu (ASR)*	⇒ strana 34
	Tlak v pneumatikách*	⇒ strana 34
	Zámek volicí páky* (automatická převodovka)	⇒ strana 34

	Elektronický stabilizační systém (ESP)*	⇒ strana 34
	Protiblokovací systém (ABS)*	⇒ strana 35
	Brzdový systém	⇒ strana 35
	Systém airbag	⇒ strana 36
	Filter pevných částic* (vznětový motor)	⇒ strana 37
	Připnutí bezpečnostních pásů*	⇒ strana 38



POZOR!

- Pokud nebudete respektovat rozsvícená kontrolní světla, příslušné popisy a varovné pokyny, může to vést k vážným zraněním nebo k poškození vozidla.
- Motorový prostor vozidla je nebezpečná zóna. Při pracích v motorovém prostoru, např. při kontrole a doplňování provozních kapalin, může dojít k poranění, opaření, nehodě nebo požáru. Proto bezpodmínečně dodržujte varovné pokyny ⇒ strana 209.

Poznámka

- Rozmístění kontrolních světel závisí na provedení modelu a typu motoru. Texty k jednotlivým funkcím najdete na následujících stranách pod příslušným symbolem.
- Funkční závady jsou signalizovány na panelu přístrojů jako červené symboly (priorita 1 - vážné ohrožení) nebo jako žluté symboly (priorita 2 - varování). ■

Směrová světla

Podle polohy páčky směrových světel bliká levé  nebo pravé  kontrolní světlo.

V případě poruchy směrového světla bliká kontrolní světlo asi dvakrát rychleji. Tento údaj se nevztahuje pro jízdu s přívěsem.

Jsou-li zapnutá varovná světla, blikají všechna směrová světla i obě kontrolní světla směrových světel.

Další pokyny k směrovým světlům ⇒ strana 59. ■

Dálková světla

Kontrolní světlo  svítí při zapnutých dálkových světlech nebo při použití světelné houkačky.

Další pokyny k dálkovým světlům ⇒ strana 59. ■

Potkávácí světla

Kontrolní světlo  svítí při zapnutých potkávácích světlech ⇒ strana 55. ■

Koncové světlo do mlhy

Kontrolní světlo  svítí při zapnutém koncovém světle do mlhy ⇒ strana 57. ■

Dobíjení



Kontrolní světlo  se rozsvítí po zapnutí zapalování. Po nastartování motoru musí světlo zhasnout.

Pokud kontrolní světlo po nastartování motoru nezhasne nebo se rozsvítí během jízdy, jeďte k nejbližšímu odbornému servisu. Vzhledem k tomu, že akumulátor není dobíjen, vypněte všechny elektrické spotřebiče, které bezpodmínečně nepotřebujete.

Text zobrazený na informačním displeji*:

ALTERNATOR WORKSHOP! (DOBÍJENÍ - DO DÍLNÝ!)

Upozornění!

Rozsvítí-li se během jízdy na displeji ke kontrolnímu světlu  ještě kontrolní světlo  (závada chladicího systému), musíte okamžitě zastavit a vypnout motor - nebezpečí poškození motoru! ■

Světlomety do mlhy*

Kontrolní světlo  svítí při zapnutých světlometech do mlhy ⇒ strana 57. ■

Dynamické přední světlomety*

Pokud kontrolní světlo  během jízdy, nebo po zapnutí zapalování 1 minutu bliká a zazní akustická signalizace, je signalizována závada.

Další informace ⇒ strana 56. ▶

POZOR!

V případě závady dynamických předních světel se světla automaticky sklopí do nouzové polohy. Tím se zkrátí osvětlená délka vozovky. Jeďte opatrně a neprodleně vyhledejte pomoc v odborném servisu. ■

Elektrohydraulické servořízení

Kontrolní světlo  se rozsvítí na několik sekund po zapnutí zapalování.

Rozsvítí-li se kontrolní světlo během jízdy nebo po zapnutí zapalování nezhasne, došlo k závadě v elektrohydraulickém servořízení.



- Jestliže se rozsvítí **žluté** kontrolní světlo, došlo k částečnému, nebo celkovému výpadku servořízení a může dojít ke snížení posilovacího účinku.

Další informace ⇒ strana 180.

POZOR!

Pokud je servořízení vadné, vyhledejte odborný servis.

Poznámka

- Pokud po novém nastartování a krátké jízdě žluté kontrolní světlo  zhasne, není nutné odborný servis vyhledat.
- Jestliže byl odpojen a znovu připojen akumulátor, rozsvítí se po zapnutí zapalování žluté kontrolní světlo . Po ujetí krátké vzdálenosti musí kontrolní světlo zhasnout.
- Při vlečení se stojícím motorem nebo při závadě na servořízení, servořízení nepracuje. Vozidlo však zůstává i nadále plně říditelné. Pouze se musí k řízení vynaložit větší síla. ■

Kontrola elektroniky motoru EPC (zážehový motor)

Kontrolní světlo **EPC** (Electronic Power Control) se rozsvítí na několik sekund po zapnutí zapalování.

Pokud kontrolní světlo **EPC** po nastartování motoru nezhasne nebo rozsvítí-li se, popř. bliká během jízdy, je v systému elektronického řízení výkonu motoru závada. Nouzový program navolený řídicí jednotkou motoru Vám umožní dojet se zvýšenou opatrností do nejbližšího odborného servisu.

Text zobrazený na informačním displeji*:

ENGINE FAULT WORKSHOP! (ZÁVADA NA MOTORU DO DÍLNÝ!) ■

Žhavení (vznětový motor)

Pokud je motor **studený**, kontrolní světlo  se rozsvítí po otočení klíče ve spínací skříňce do polohy **2** ⇒ strana 110. Po zhasnutí kontrolního světla můžete startovat.

U **zahřátého** motoru, popř. při teplotách nad +5 °C, se kontrolní světlo rozsvítí asi na 1 s. To znamená, že motor můžete spouštět **okamžitě**.

Pokud se kontrolní světlo  nerozsvítí anebo svítí-li trvale, je závada ve žhavicím zařízení, a proto vyhledejte co nejdříve pomoc v odborném servisu.

Pokud kontrolní světlo  začne během jízdy blikat, je v systému elektronického řízení výkonu motoru závada. Nouzový program navolený řídicí jednotkou motoru Vám umožní dojet se zvýšenou opatrností do nejbližšího odborného servisu. ▶

Text zobrazený na informačním displeji*:

ENGINE FAULT WORKSHOP! (ZÁVADA NA MOTORU DO DÍLNÝ!) ■

Směrová světla pro vozidlo s přívěsem*

Kontrolní světlo  bliká společně s ostatními směrovými světly pouze tehdy, je-li k vozidlu připojen přívěs.

Pokud je na přívěsu nebo na vlastním vozidle některé směrové světlo nefunkční, kontrolní světlo  neblinká. ■

Teplota, množství chladicí kapaliny

Kontrolní světlo  se rozsvítí na několik sekund po zapnutí zapalování.¹⁾

Pokud kontrolní světlo  nezhasne nebo začne-li blikat během jízdy, je teplota chladicí kapaliny příliš vysoká, nebo je hladina chladicí kapaliny příliš nízká.

Jako varovný signál zazní i akustická signalizace (3 pípnutí).

V tomto případě zastavte, vypněte motor a překontrolujte hladinu chladicí kapaliny, popř. kapalinu doplňte ⇒ strana 215, „Doplnění chladicí kapaliny“.

Pokud nemůžete z jakýchkoli důvodů zajistit dostatečné množství chladicí kapaliny, **nepokračujte v jízdě. Nechte motor vypnutý** a vyhledejte pomoc odborného servisu, neboť hrozí vážné poškození motoru.

¹⁾ U vozidel s informačním displejem se kontrolní světlo  nerozsvítí po zapnutí zapalování, ale pouze v případě, jestliže je teplota chladicí kapaliny příliš vysoká, nebo je hladina chladicí kapaliny příliš nízká.

Je-li hladina chladicí kapaliny na předepsané úrovni, může být zvýšená teplota zapříčiněna závadou ve funkci ventilátoru chladicí kapaliny. Zkontrolujte pojistku ventilátoru, popř. ji vyměňte ⇒ strana 251, „Obsazení pojistek na akumulátoru“.

Pokud kontrolní světlo nezhasne, ačkoli hladina kapaliny i pojistka ventilátoru jsou v pořádku, **nepokračujte v jízdě**. Vyžádejte si pomoc u odborném servisu.

Respektujte další pokyny ⇒ strana 214, „Chladicí systém“.

Text zobrazený na informačním displeji*:

STOP CHECK COOLANT OWNER'S MANUAL! (STOP KONTROLUJTE CHL. KAPAL. NÁVOD K OBSLUZE)

POZOR!

- Jestliže musíte z technických důvodů zastavit, odstavte vozidlo v bezpečné vzdálenosti od silničního provozu, vypněte motor a zapněte varovná světla ⇒ strana 59, „Spínač varovných světel “.
- Při kontrole chladicí kapaliny a otevření víka motorového prostoru dbejte následujících pokynů ⇒ strana 209, „Práce v motorovém prostoru“.
- Vyrovnávací nádržku chladicí kapaliny otvírejte opatrně. U horkého motoru je chladicí systém pod tlakem - hrozí nebezpečí opaření. Proto před odšroubováním víčka nechte motor vychladnout.
- Nesahejte na ventilátor! Ventilátor se může i při vypnutém zapalování sám spustit. ■

Zabezpečovací zařízení proti nastartování (imobilizér)

Při zapnutí zapalování probíhá porovnávání kódu mezi klíčem a řídicí jednotkou. Správnost porovnání je potvrzena rozsvícením kontrolního světla  na dobu několika sekund.

Pokud byl použit nesprávný klíč (např. padělek), kontrolní světlo trvale bliká a motor nelze nastartovat ⇒ strana 41.

Motor lze nastartovat pouze originálním kódovaným klíčem Škoda. ■

Rezerva paliva

Kontrolní světlo  trvale svítí v případě poklesu zásoby paliva v palivové nádrži pod asi 7 litrů.

Jako varovný signál zazní i akustická signalizace (1 pípnutí).

Text zobrazený na informačním displeji*:

PLEASE REFUEL (NAČERPEJTE PALIVO) ■

Motorový olej

Kontrolní světlo  bliká červeně (nízký tlak oleje)

Kontrolní světlo se rozsvítí na několik sekund po zapnutí zapalování.²⁾

Pokud kontrolní světlo po nastartování motoru nezhasne nebo začne-li během jízdy blikat, **zastavte a vypněte motor** vozidla. Překontrolujte hladinu oleje a v případě potřeby olej doplňte ⇒ strana 212.

Jako varovný signál zazní i akustická signalizace (3 pípnutí).

Pokud nemůžete z jakýchkoli důvodů zajistit dostatečné množství oleje, **nepokračujte v jízdě. Nechte motor vypnutý** a vyhledejte pomoc odborného servisu, neboť hrozí vážné poškození motoru.

Bliká-li kontrolní světlo i v případě, kdy je množství oleje v pořádku, **nepokračujte v jízdě**. Neopouštějte motor vozidla v chodu ani ve volnoběžných otáčkách. Požádejte o pomoc nejbližší odborný servis.

Text zobrazený na informačním displeji*:

STOP OIL PRESS. ENGINE OFF! OWNER'S MANUAL! (STOP TLAK OLEJE VYPN. MOTOR NÁVOD K OBSLUZE)

Kontrolní světlo  svítí žlutě* (nedostatečné množství oleje)

Rozsvítí-li se kontrolní světlo žlutě, není pravděpodobně množství oleje v pořádku. Co nejdříve zkontrolujte hladinu motorového oleje, popř. olej doplňte ⇒ strana 212.

Jako varovný signál zazní i akustická signalizace (1 pípnutí).

Text zobrazený na informačním displeji*:

CHECK OIL LEVEL (KONTROLUJTE HLADINU OLEJE)

Otevřete-li víko motorového prostoru na déle než 30 s, kontrolní světlo zhasne. Pokud nebyl motorový olej doplněn, kontrolní světlo se asi po 100 km opět rozsvítí.

Kontrolní světlo  bliká žlutě* (vadný snímač hladiny motorového oleje)

Vyskytne-li se závada na snímači hladiny motorového oleje, je tato skutečnost po zapnutí zapalování oznámena akustickým signálem a několikanásobným bliknutím kontrolního světla. ►

²⁾ U vozidel s informačním displejem se kontrolní světlo  nerozsvítí po zapnutí zapalování, ale pouze v případě závady nebo nedostatku motorového oleje.

Motor je nutno nechat neprodleně zkontrolovat v odborném servisu.

Text zobrazený na informačním displeji*:

OIL SENSOR WORKSHOP! (SNÍMAČ OLEJE DO DÍLNÝ!)



POZOR!

- Jestliže musíte z technických důvodů zastavit, odstavte vozidlo v bezpečné vzdálenosti od silničního provozu, vypněte motor a zapněte varovná světla ⇒ strana 59.
- Červené kontrolní světlo tlaku oleje  není kontrolním světlem množství oleje! Z tohoto důvodu by mělo být množství oleje kontrolováno v pravidelných intervalech, nejlépe při každém doplňování paliva.
- Při kontrole chladicí kapaliny a otevření víka motorového prostoru dbejte následujících pokynů ⇒ strana 209, „Práce v motorovém prostoru“. ■

Tloušťka brzdového obložení*

Rozsvítí-li se kontrolní světlo , okamžitě vyhledejte odborný servis a nechte si zkontrolovat brzdové obložení všech kol.

Jako varovný signál zazní i akustická signalizace (1 pípnutí).

Text zobrazený na informačním displeji*:

CHECK BRAKE PAD (KONTROLUJTE BRZDOVÉ OBLOŽENÍ) ■

Otevření dveří*

Kontrolní světlo  svítí, pokud jsou otevřeny jedny nebo více dveří, víko motorového prostoru, nebo víko zavazadlového prostoru.

Toto kontrolní světlo svítí i při vypnutém zapalování. Pokud jsou otevřeny jedny nebo více dveří, víko motorového prostoru, nebo víko zavazadlového prostoru, kontrolka zhasne 5 minut po vypnutí zapalování. Po uzavření všech dveří kontrolka zhasne ihned. ■

Hladina kapaliny v nádržce ostřikovačů*

Kontrolní světlo  svítí po zapnutí zapalování při nedostatku kapaliny v nádržce ostřikovačů. Doplnění kapaliny ⇒ strana 222.

Jako varovný signál zazní i akustická signalizace (1 pípnutí).

Text zobrazený na informačním displeji*:

REFILL WASHER LIQUID (DOPLŇTE VODU DO OSTŘIKOVAČŮ) ■

Systém kontroly výfukových plynů

Kontrolní světlo  svítí po zapnutí zapalování.

Pokud kontrolní světlo po nastartování motoru nezhasne nebo rozsvítí-li se, event. bliká během jízdy, je závada v systému kontroly výfukových plynů. Nouzový program navolený řídicí jednotkou motoru Vám umožní dojet se zvýšenou opatrností do nejbližšího odborného servisu.

Text zobrazený na informačním displeji*:

EXHAUST WORKSHOP! (EMISE DO DÍLNÝ) ■

Regulace prokluzu (ASR)

Kontrolní světlo  se rozsvítí na několik sekund po zapnutí zapalování.

Kontrolní světlo při regulačním procesu za jízdy bliká.

Je-li systém ASR vypnutý nebo je v systému závada, svítí kontrolní světlo trvale.

Protože systém ASR spolupracuje s ABS, svítí při výpadku ABS i kontrolní světlo ASR.

V případě, že se kontrolní světlo  rozsvítí hned po spuštění motoru, mohlo dojít z technických důvodů k vypnutí systému ASR. V takovém případě můžete ASR znovu zapnout vypnutím a zapnutím zapalování. Pokud kontrolní světlo zhasne, je systém ASR opět plně funkční.

Další informace k systému ASR ⇒ strana 176.



Poznámka

Jestliže byl odpojen a znovu připojen akumulátor, rozsvítí se po zapnutí zapalování kontrolní světlo . Po ujetí krátké vzdálenosti musí kontrolní světlo zhasnout. ■

Tlak v pneumatikách*

Kontrolní světlo  se rozsvítí tehdy, pokud dojde k výraznému snížení tlaku v některé pneumatice. Snižte rychlost a co nejdříve zkontrolujte, popř. upravte tlak ve všech pneumatikách ⇒ strana 225.



Jako varovný signál zazní i akustická signalizace (1 pípnutí).

Jestliže kontrolní světlo bliká, znamená to, že je v systému závada. Vyhledejte odborný servis a nechte závadu odstranit.

Další informace k systému sledování tlaku v pneumatikách ⇒ strana 181.



POZOR!

- Rozsvítí-li se kontrolní světlo , snižte okamžitě rychlost a vyvarujte se prudkým změnám směru a prudkému brzdění. Při nejbližší možnosti zastavte a zkontrolujte pneumatiky a jejich nahustění.
- Za určitých okolností (např. sportovní způsob jízdy, jízda na zimních nebo neuzpevněných vozovkách) se může kontrolní světlo  rozsvítit se zpožděním nebo může vynechat úplně.
- Systém tlaku v pneumatikách nesnímá odpovědnost z řidiče za správné nahustění pneumatik.



Poznámka

Jestliže byl odpojen akumulátor, rozsvítí se po zapnutí zapalování kontrolní světlo . Po ujetí krátké vzdálenosti musí kontrolní světlo zhasnout. ■

Zámek volicí páky* (automatická převodovka)

Když se rozsvítí kontrolní světlo , sešlápněte brzdový pedál. To je nutné, jestliže volicí páku potřebujete vyřadit z polohy P a N. ■

Elektronický stabilizační systém (ESP)*

Kontrolní světlo  se rozsvítí na několik sekund po zapnutí zapalování.

Součástí systému ESP je i regulace prokluzu ASR, elektronická uzávěrka diferenciálu EDS a protiblokovací systém ABS.

Kontrolní světlo při regulačním procesu za jízdy bliká. ►

Je-li systém ESP vypnutý nebo je-li v systému závada, svítí kontrolní světlo trvale.

Protože systém ESP spolupracuje s ABS, svítí při výpadku ABS i kontrolní světlo ESP.

Další informace k systému ESP ⇒ strana 175, „Elektronický stabilizační systém (ESP)*“.

Elektronická uzávěrka diferenciálu (EDS)*

Systém EDS je součástí ESP. Porucha systému EDS je signalizována rozsvícením kontrolního světla ESP  na panelu přístrojů. Okamžitě vyhledejte některý z odborných servisů. Další pokyny k systému EDS ⇒ strana 177. ■

Protiblokovací systém (ABS)*

Kontrolní světlo  signalizuje funkčnost ABS.

Kontrolní světlo se rozsvítí na několik sekund po zapnutí zapalování, popř. během startování. Světlo zhasne, jakmile se ukončí automatický proces kontroly.



Závada v ABS

Pokud kontrolní světlo ABS  nezhasne během několika sekund po zapnutí zapalování, nebo se vůbec nerozsvítí, nebo rozsvítí-li se během jízdy, zařazení není v pořádku, vozidlo je brzděno bez funkce ABS. U vozidla je funkční pouze normální brzdový systém. Okamžitě vyhledejte nejbližší odborný servis a přizpůsobte jízdou vzhledem k tomu, že neznáte rozsah poruch a omezení protiblokovacího účinku.

Jedná-li se o závadu většího rozsahu, zazní jako varovný signál i akustická signalizace (3 pípnutí).

Další informace k ABS ⇒ strana 179, „Protiblokovací systém (ABS)*“.



Závada v celém brzdovém systému

Rozsvítí-li se kontrolní světlo ABS  společně s kontrolním světlem brzdového systému  (při uvolněné ruční brzdě), je vadný nejen ABS, ale také jiná část brzdového systému ⇒ .

Text zobrazený na informačním displeji*:



STOP BRAKE FAULT OWNER'S MANUAL! (STOP ZÁVADA NA BRZDÁCH NÁVOD K OBSLUZE)

POZOR!

- V případě, že se rozsvítí kontrolní světlo brzdového systému  společně s kontrolním světlem ABS , okamžitě zastavte a zkontrolujte hladinu brzdové kapaliny v zásobní nádržce ⇒ strana 217, „Brzdová kapalina“. Pokud klesla hladina kapaliny pod značku MIN, nepokračujte v jízdě - nebezpečí nehody! Vyhledejte odbornou pomoc.
- Při kontrole brzdové kapaliny a otevření víka motorového prostoru dbejte pokynů ⇒ strana 209, „Práce v motorovém prostoru“.
- Je-li hladina brzdové kapaliny v pořádku, mohlo dojít k výpadku regulační funkce systému ABS. Zadní kola se pak při brzdění mohou poměrně rychle zablokovat. To může za určitých okolností způsobit vybočení zadní části vozidla - nebezpečí smyku! Opatrně dojeďte k nejbližšímu odbornému servisu a nechte závadu odstranit. ■



Brzdový systém

Kontrolní světlo  bliká, popř. svítí, pokud je malé množství brzdové kapaliny, závada v ABS nebo zatažená ruční brzda.

Jestliže kontrolní světlo  bliká (při nezatažené ruční brzdě), **zastavte** a zkontrolujte hladinu brzdové kapaliny ⇒ . ▶

Text zobrazený na informačním displeji*:

STOP BRAKE FLUID SERVICE MANUAL (STOP BRZDOVÁ KAPALINA NÁVOD K OBSLUZE)

Při poruše ABS, která má dopad i na funkci normálního brzdového systému (např. na rozložení brzdného tlaku), se rozsvítí kontrolní světlo ABS  společně s kontrolním světlem brzdového systému . Počítejte s tím, že je vadný nejen ABS, ale také jiná část brzdového systému ⇒ .

Jako varovný signál zazní i akustická signalizace (3 pípnutí).

Při opatrné jízdě do servisu musíte mít na zřeteli vyšší sílu na sešlapovaný brzdový pedál, prodlouženou dráhu sešlapovaného brzdového pedálu a musíte počítat s delší brzdou dráhou vozidla.

Text zobrazený na informačním displeji*:

STOP BRAKE FAULT OWNER'S MANUAL! (STOP ZÁVADA NA BRZDÁCH NÁVOD K OBSLUZE)

Další pokyny k brzdovému systému ⇒ strana 178, „Brzdy“.

Zatažená ruční brzda

Kontrolní světlo  svítí při zatažené ruční brzdě. Kromě toho zní akustická signalizace, pokud jedete vozidlem minimálně 3 sekundy rychlostí vyšší než 6 km/h.

Text zobrazený na informačním displeji*:

HANDBRAKE ON (RUČNÍ BRZDA ZATAŽENÁ)

POZOR!

- Při kontrole brzdové kapaliny a otevření víka motorového prostoru dbejte následujících pokynů ⇒ strana 209, „Práce v motorovém prostoru“.
- Jestliže kontrolní světlo brzdového systému  několik sekund po zapnutí zapalování nezhasne nebo rozsvítí-li se během jízdy,

POZOR! Pokračování

okamžitě zastavte a zkontrolujte hladinu brzdové kapaliny v zásobní nádržce ⇒ strana 217, „Brzdová kapalina“. Pokud klesla hladina kapaliny pod značku MIN, nepokračujte v jízdě - nebezpečí nehody! Vyhledejte odbornou pomoc. ■

Systém airbag

Kontrola systému airbag

Kontrolní světlo  se rozsvítí na několik sekund po zapnutí zapalování.

Pokud kontrolní světlo nezhasne nebo se rozsvítí, popř. bliká během jízdy, došlo v systému k závadě ⇒ . To platí také pro případ, že se kontrolní světlo po zapnutí zapalování nerozsvítí.

Text zobrazený na informačním displeji*:

AIRBAG FAULT (ZÁVADA NA AIRBAGU)

Funkční pohotovost systému airbag se kontroluje elektronicky i pokud je některý z airbagů vypnut.

Pokud byl čelní, popř. i boční airbag spolujezdce vypnut diagnostickým přístrojem:

- kontrolní světlo  se po zapnutí zapalování rozsvítí na 3 s a dále ještě asi 12 s bliká v intervalu 2 s.

Pokud byl čelní, popř. i boční airbag spolujezdce vypnut vypínačem airbagu* na boku přístrojové desky u spolujezdce:

- kontrolní světlo  se po zapnutí zapalování rozsvítí na 3 s;
- vypnutí airbagu je signalizováno rozsvícením kontrolního světla **PASSENGER AIRBAG OFF (airbag vypnut)** ve středním panelu přístrojové desky ⇒ strana 163.

! POZOR!

V případě závady nechte systém airbag neprodleně zkontrolovat v odborném servisu. Jinak hrozí nebezpečí, že se systém airbag při nehodě neaktivuje.

i Poznámka

Další informace k vypínání airbagů ⇒ strana 162, „Vypínání airbagů“.

Filtr pevných částic* (vznětový motor)

Ve filtru pevných částic se shromažďují a spalují pevné částice (saze), které vznikají spalováním nafty.



Obr. 16 Datový štítek

To, zda je Vaše vozidlo vybaveno filtrem pevných částic, poznáte podle kódu **7GG** na datovém štítku, viz ⇒ obr. 16. Datový štítek

⇒ strana 261, obr. 195 je umístěn na podlaze zavazadlového prostoru a je také nalepen v Servisní knížce.

Pevné částice (saze), které vznikají spalováním nafty, se usazují ve **filtru pevných částic**. Jakmile se filtr zaplní, automaticky se v případě vhodných provozních podmínek vyčistí. Pokud řídicí jednotka motoru zjistí, že provozní podmínky nejsou pro regeneraci filtru pevných částic (spálení usazených sazí) vhodné, např. při pomalé jízdě po městě, rozsvítí se na panelu přístrojů kontrolní světlo ☹.

Aby byla zahájena regenerace filtru, jeďte po dobu 15 min rovnoměrnou rychlostí minimálně 60 km/h. Regenerace probíhá neefektivněji při zařazeném 4. nebo 5. rychlostním stupni a pouze v rozmezí 2000 - 3000 1/min.

Pokud nejsou tyto provozní podmínky splněny, kontrolní světlo ☹ nezhasne a po 10 minutách začne blikat kontrolní světlo ☹. Na informačním displeji se objeví nápis **ENGINE FAULT WORKSHOP! (ZÁVADA NA MOTORU DO DÍLNY!)**. Následně řídicí jednotka motoru přepne automaticky motor do nouzového režimu, který sníží výkon motoru. Po vypnutí a zapnutí zapalování se rozsvítí kontrolní světlo ☹.

Neprodleně vyhledejte odborný servis.

! POZOR!

- Dodržujte pravidla silničního provozu a respektujte dopravní značky omezující rychlost.
- Filtr pevných částic dosahuje velmi vysokých teplot. Proto neparkujte v místech, kde by se mohl dostat do přímého kontaktu se suchou trávou nebo hořlavými materiály - nebezpečí požáru!
- Nikdy nepoužívejte ochranné nátěry podvozku vozidla nebo prostředky proti korozi na výfukové potrubí, tepelné kryty nebo na filtr pevných částic. Vysoké teploty by mohly způsobit vznícení těchto látek!



Poznámka

- U vozidel se vznětovým motorem, která jsou vybavena filtrem pevných částic je použití biopaliva a směsné motorové nafty (RME) zakázáno.
- Používáním motorové nafty se zvýšeným obsahem síry se může výrazně snížit životnost filtru pevných částic. V odborném servisu zjistíte ve kterých zemích se používá motorová nafta se zvýšeným obsahem síry. ■

Připnutí bezpečnostních pásů*

Kontrolní světlo  po zapnutí zapalování svítí jako upozornění, abyste si připnuli bezpečnostní pás.

V případě, že nejste připoutáni bezpečnostním pásem a rychlost vozidla překročí 25 km/h, kontrolka po dobu cca 90 s bliká a současně zní akustická signalizace.

Text zobrazený na informačním displeji*:

FASTEN SEAT BELT (PŘIPNĚTE BEZP. PÁS)

Další informace k bezpečnostním pásům ⇒ strana 147, „Proč bezpečnostní pásy?“ ■

Odemykání a zamykání

Klíče

Popis

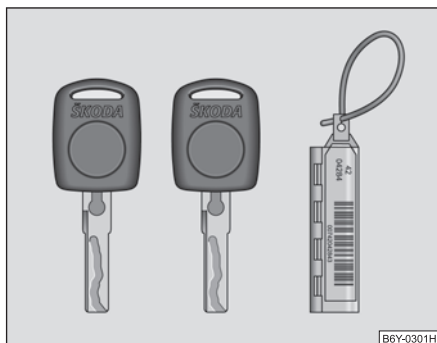

Obr. 17 Sada klíčů bez dálkového ovládní

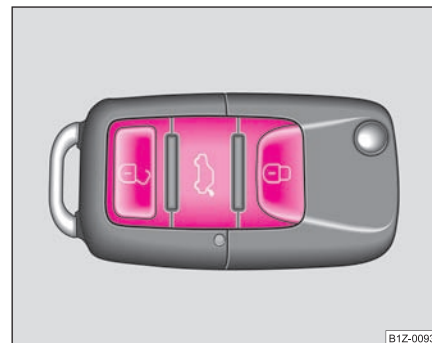

Obr. 18 Klíče s dálkovým ovládním

S vozidlem jsou dodávány dva klíče bez dálkového ovládní ⇒ obr. 17, popř. dva klíče s dálkovým ovládním* ⇒ obr. 18. Těmito klíči můžete odemknout všechny zámky vozidla.

Přívěsek

K jednomu z klíčů je připevněn plastový přívěsek s označením čísla klíče. Podle tohoto označení můžete u servisů Škoda kdykoli požádat o náhradní klíč.

Přívěsek s číslem obzvláště pečlivě **opatrujte**, neboť jen podle tohoto čísla je možné si v případě ztráty nebo poškození klíče objednat náhradní klíč. Z tohoto důvodu předejte, prosím, při prodeji vozidla přívěsek novému majiteli. ▶

POZOR!

- Pokud vozidlo třeba i jenom na okamžik opouštíte, nenechávejte klíče ve vozidle. To platí zejména v případě, že ve vozidle zůstávají děti. Děti by mohly nastartovat motor nebo zapnout elektrické vybavení (např. elektrické ovládání oken) - nebezpečí poranění!
- Klíč vyjměte ze spínací skříňky až po úplném zastavení vozidla. Jinak by se zámek volantu mohl náhle zablokovat - nebezpečí nehody!

Upozornění!

- Každý klíč obsahuje elektronické součásti, a proto ho chraňte před vlhkem a silnými otřesy.
- Drážky klíče udržujte v naprosté čistotě, neboť nečistoty (textilní vlákna, prach apod.) negativně ovlivňují funkce zámeků, spínací skříňky apod.

Poznámka

V případě ztráty klíče se obraťte na servisního partnera Škoda, který Vám zajistí náhradní klíč. ■

Výměna baterie

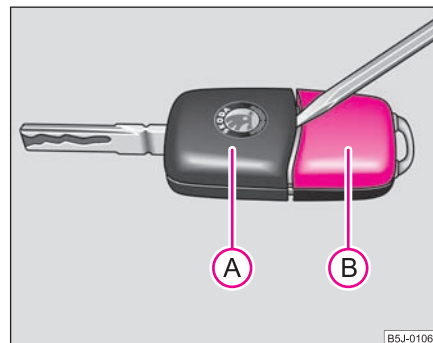

Obr. 19 Rozpojení klíče s dálkovým ovládáním

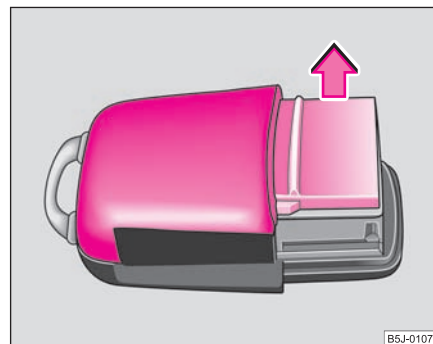

Obr. 20 Víčko pouzdra vysílače

Každý klíč s dálkovým ovládáním obsahuje jednu baterii, která je uložena ve víčku pouzdra vysílače  ⇒ obr. 19. Doporučujeme, abyste si baterii nechávali vyměnit v servisu Škoda. Budete-li ►

chtít vybitou baterii vyměnit sami, postupujte následujícím způsobem:

- Vyklopte klíč.
- Šroubovákem opatrně odtlačte část klíče (A) ⇒ strana 40, obr. 19 od pouzdra vysílače (B).
- Sejměte víčko pouzdra vysílače ⇒ strana 40, obr. 20 ve směru šipky.
- Z víčka vyjměte vybitou baterii.
- Vložte novou baterii. Dbejte na to, aby označení „+“ na baterii směřovalo dolů. Správná polarita je vyznačená na víčku pouzdra vysílače.
- Víčko se vsazenou baterií nasadte dozadu na pouzdro vysílače a obě části stiskněte.
- Nasadte pouzdro vysílače do klíče tak, aby obě části zaklaply do sebe.



Životní prostředí

Prázdnou baterii zlikvidujte v souladu s předpisy na ochranu životního prostředí.



Poznámka

- Náhradní baterie musí odpovídat specifikaci originální baterie.
- Jestliže nebude možné po výměně baterie vozidlo odemkat, popř. zamykat dálkovým ovládním, je nutné zařízení synchronizovat ⇒ strana 49. ■

Zabezpečovací zařízení proti nastartování (imobilizér)

Elektronický immobilizér brání neoprávněnému uvedení Vašeho vozidla do provozu.

V hlavě klíče je zabudován elektronický čip. Elektronický immobilizér je při vsunutí klíče do spínací skříňky pomocí tohoto čipu deaktivován. Jakmile vyjmete klíč ze spínací skříňky, elektronický immobilizér se automaticky aktivuje.



Poznámka

Motor lze startovat pouze originálním kódovaným klíčem Škoda ⇒ strana 32. ■

Zamykání

Pro vozidla bez centrálního zamykání platí:

Zamykání zvenčí

Při odemykání, popř. zamykání klíčem se pohybuje pojistné tlačítko ve dvou směrech nahoru, popř. dolů.

Zamykání zevnitř

Zevnitř vozidla můžete zajistit všechny zavřené dveře zatlačením pojistných tlačítek. Při zatlačených pojistných tlačítkách nejdou dveře zvenčí otevřít. Zevnitř vozidla můžete dveře otevřít následujícím způsobem:

- po jednom zatažení kliky se dveře odemknou;
- po druhém zatažení kliky se dveře otevřou. ▶



Poznámka

- Otevřené přední dveře na straně řidiče nelze zajistit pojistným tlačítkem. Tímto je zabráněno event. možnosti zapomenutí klíče zasunutého ve spínací skříňce v uzamknutém vozidle.
- Otevřené zadní dveře a dveře spolujezdce lze zajistit zatlačením pojistného tlačítka a přibouchnutím dveří.
- Respektujte bezpečnostní pokyny ⇒ ⚠ v „Popis“ na straně 42. ■

Dětská pojistka

Dětská pojistka znemožňuje otevření zadních dveří pomocí vnitřní kliky.

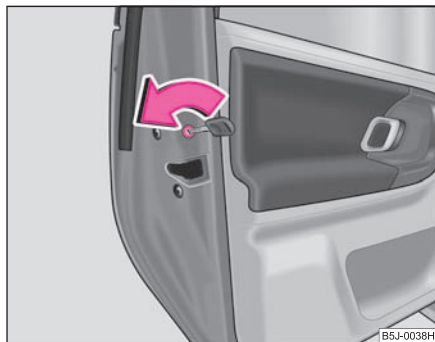

Obr. 21 Dětská pojistka zadních dveří

Zadní dveře jsou vybavené dětskou pojistkou. Pojistku zapínáte a vypínáte klíčem od vozidla.

Zapnutí dětské pojistky

- Otočte zářez pojistky ve směru šipky na dveřích ⇒ obr. 21.

Vypnutí dětské pojistky

- Otočte zářez pojistky proti směru šipky na dveřích.

Je-li dětská pojistka zapnutá, je zablokováno otevírání dveří klikou zevnitř vozidla. Dveře můžete otevřít pouze zvenčí. ■

Centrální zamykání*

Popis

Při použití centrálního zamykání či odemykání se současně zamknou či odemknou **všechny** dveře. Víko zavazadlového prostoru se při odemykání odjistí. Víko můžete poté otevřít stisknutím madla v horní části prulisu pro registrační značku.

Obsluha centrálního zamykání je možná:

- zvenčí pomocí klíče vozidla ⇒ strana 44;
- spínači centrálního zamykání ⇒ strana 45;
- dálkovým ovládáním ⇒ strana 47.

Kontrolní světlo ve dveřích řidiče u vozidel bez varovného zařízení proti odcizení

Po uzamknutí vozidla začne kontrolní světlo po asi 2 s blikat.

Po uzamknutí vozidla s vyřazenou bezpečnostní pojistkou začne kontrolní světlo po asi 30 s blikat. ▶

Kontrolní světlo ve dveřích řidiče u vozidel s varovným zařízením proti odcizení

Po uzamknutí vozidla bliká kontrolní světlo asi 2 s rychle, dále pak pomalu.

Pokud je vozidlo uzamknuto s vyřazenou bezpečnostní pojistkou ⇒ strana 43, kontrolní světlo ve dveřích řidiče nejprve bliká asi 2 s rychle, potom zhasne a asi po 30 s začne blikat pomalu.

Jestliže kontrolní světlo nejprve bliká asi 2 s rychle, potom se rozsvítí nepřerušovaným světlem a asi po 30 s začne blikat pomalu, je závada v centrálním zamykání nebo v hlídání vnitřního prostoru* ⇒ strana 50. Vyhledejte pomoc servisu Škoda.

Komfortní ovládání oken

Při odemykání a zamykání vozidla lze okna s el. ovládáním oken otevírat a zavírat ⇒ strana 53, „Komfortní ovládání oken“.

Odemykání jednotlivých dveří*

Tato volitelná funkce umožňuje odemykání jen dveří řidiče. Ostatní dveře zůstávají zamknuté a odemykají se až dalším povelům (odemknutí). Tuto funkci lze navolit překódováním řídicí jednotky centrálního zamykání. Tuto práci provádí servisní partner Škoda, který Vám podá bližší informace.

Automatické zamykání*

Při rychlosti asi 15 km/h se všechny dveře a víko zavazadlového prostoru automaticky uzamknou.

Vozidlo se opět automaticky odemkne při vyjmutí klíče ze spínací skříňky. Kromě toho může řidič vozidlo odemknout stisknutím spínače  centrálního zamykání nebo zatažením kliky dveří.

Pokud si přejete, můžete si funkci automatického zamykání nechat zapnout v některém ze servisů Škoda.



POZOR!

- Zamknutím dveří je zabráněno jejich samovolnému otevření za mimořádných okolností (nehoda). Zamknuté dveře rovněž zabraňují násilnému vniknutí do vozidla zvenčí, např. při čekání na křižovatkách. Zamknuté dveře však rovněž ztěžují přístup do vozidla v případě pomoci při dopravních nehodách - ohrožení života!



Poznámka

- Při nehodě s aktivací airbagu se zamknuté dveře automaticky odemykají, aby se do vozidla mohla dostat pomoc.
- Dojde-li k výpadku centrálního zamykání, můžete odemknout klíčem pouze přední dveře, vybavené vložkou zámku. Zadní dveře můžete ovládat ručně.
 - Nouzové zamykání dveří ⇒ strana 46. ■

Bezpečnostní pojistka

Centrální zamykání je vybaveno **bezpečnostní pojistkou**. Zamknete-li vozidlo zvenčí, automaticky se zablokují zámky dveří. Kontrolní světlo ve dveřích řidiče bliká. Žádné dveře nelze zevnitř ani zvenčí pomocí kliky otevřít. Tím je ztížena možnost nežádoucího vniknutí do vozidla.

Zamykáte-li vozidlo klíčem nebo dálkovým ovládním, můžete bezpečnostní pojistku dvojnásobným zamknutím do 2 s vyřadit z funkce.

Po dalším odemknutí a zamknutí vozidla je bezpečnostní pojistka opět funkční.

Je-li vozidlo zamknuto a bezpečnostní pojistka je deaktivována, můžete vozidlo zevnitř otevřít následujícím způsobem: ►

- po jednom zatažení kliky se dveře odemknou;
- po druhém zatažení kliky se dveře otevřou.

POZOR!

Je-li vozidlo zamknuté s aktivovanou bezpečnostní pojistkou, nesmějí ve vozidle zůstat žádné osoby a zvířata, neboť zevnitř nelze odemknout dveře ani otevřít okna. Takto zamknuté dveře znesnadňují přístup pomoci v případě nouze - ohrožení života! ■

Odemykání klíčem

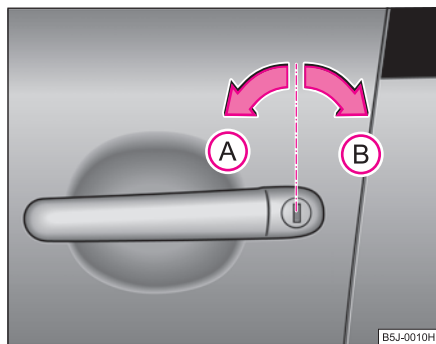

Obr. 22 Polohy klíče při odemykání a zamykání vozidla

- Otočte klíčem v zámku řidiče doleva do odemykací polohy **(A)** ⇒ obr. 22.
- Zatáhněte za kliku a dveře otevřete.

- Všechny dveře se odemknou.
- Víko zavazadlového prostoru se odjistí.
- Vnitřní světla nastavená na spínání dveřním kontaktem se rozsvítí.
- Bezpečnostní pojistka se deaktivuje.
- Okna se otevírají tak dlouho, dokud **držíte** klíč v odemykací poloze.
- Kontrolní světlo ve dveřích řidiče přestane blikat, pokud není vozidlo vybaveno varovným zařízením proti odcizení* ⇒ strana 49.



Poznámka

Pokud je vozidlo vybaveno varovným zařízením proti odcizení*, musíte do 15 s po odemknutí dveří zasunout klíč do spínací skříňky a zapnout zapalování, aby se varovné zařízení vypnulo. Jestliže do 15 s zapalování **nezapnete, spustí se alarm.** ■

Zamykání klíčem

- Otočte klíčem v zámku řidiče doprava do zamykací polohy **(B)** ⇒ obr. 22.
- Dveře i víko zavazadlového prostoru se zamknou.
- Vnitřní světla nastavená na spínání dveřním kontaktem zhasnou.
- Okna se zavírají tak dlouho, dokud **držíte** klíč v zamykací poloze.
- Bezpečnostní pojistka se ihned aktivuje.
- Kontrolní světlo ve dveřích řidiče začne blikat.



Poznámka

Otevřené dveře řidiče nelze zamknout. Po zavření se musí zamknout odděleně. ■

Spínač centrálního zamykání*

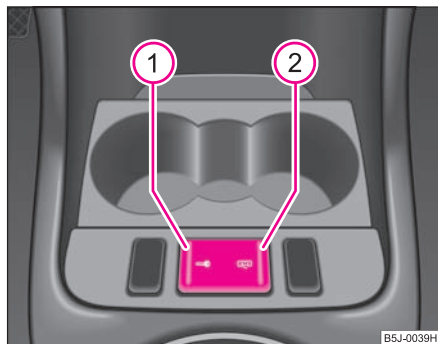

Obr. 23 Spínač centrálního zamykání

Pokud vozidlo není zamknuto zvenčí, můžete vozidlo odemkat, popř. zamykat spínači ①, resp. ② i bez zapnutého zapalování.

Zamknutí všech dveří a víka zavazadlového prostoru

- Stiskněte spínač ① ⇒ obr. 23. Ve spínači se rozsvítí symbol .

Odemknutí všech dveří a víka zavazadlového prostoru

- Stiskněte spínač ② ⇒ obr. 23. Ve spínači zhasne symbol .

Pokud bylo Vaše vozidlo zamknuto spínačem ①, platí následující:

- Otevření dveří a víka zavazadlového prostoru zvenčí není možné (zajištění např. při zastavení na křižovatce).
- Dveře můžete zevnitř odemknout a otevřít zatažením za kliku.

- Jsou-li dveře řidiče otevřené, nelze je zamknout, aby nemohlo dojít k neúmyslnému zamknutí se ve vozidle. Po zavření musíte dveře zamknout odděleně.
- Při nehodě s aktivací airbagu se dveře zamknuté zevnitř automaticky odemknou, aby se do vozidla mohla dostat pomoc.

POZOR!

Centrální zamykání je funkční i při vypnutém zapalování. Dveře i víko zavazadlového prostoru se zamykají. Protože je však při zamknutých dveřích ztížen přístup pomoci v nouzi do vozidla, nikdy nenechávejte děti ve vozidle bez dozoru. Zevnitř zamknuté dveře znesnadňují přístup pomoci v případě nutnosti - ohrožení života!

Poznámka

- Je-li bezpečnostní pojistka aktivována, jsou kliky a spínač centrálního zamykání vždy nefunkční. ■

Nouzové zamykání dveří

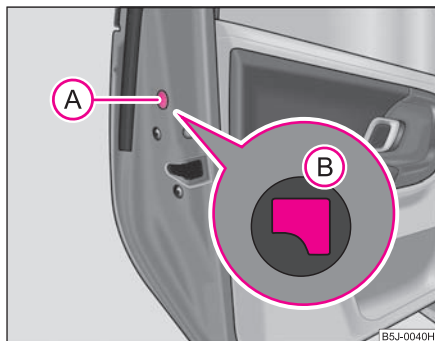

Obr. 24 Nouzové zamknutí dveří

Na boční straně dveří se nachází nouzový uzamykací mechanismus viditelný pouze po otevření dveří (platí pouze pro vozidla s centrálním zamykáním).

Zamknutí

- Odstraňte krytku (A) ⇒ obr. 24.
- Nasadte klíč do otvoru pod krytkou a zatlačte aretační páčku (B) na doraz dovnitř.
- Opět nasadte krytku.

Po zavření dveří není už možné jejich otevření zvenčí. Pokud není dětská pojistka zapnutá, je možné dveře otevřít zevnitř dvojitým zatažením za kliku. Je-li dětská pojistka zapnutá, je nutné kromě dvojitého zatažení za vnitřní kliku otevřít dveře ještě zvenčí. ■

Víko zavazadlového prostoru

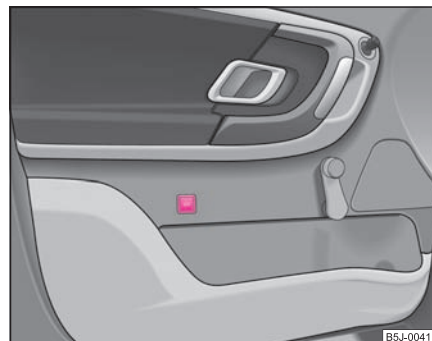

Obr. 25 Odjistění víka zavazadlového prostoru

Otevření víka

- Stiskněte horní část prolisu pro registrační značku a současně víko zvedněte.

Zavření víka

- Sklopte víko dolů a lehce je přibouchněte ⇒ ⚠.

U vozidel bez centrálního zamykání víko odjistíte stisknutím tlačítka ve dveřích řidiče ⇒ obr. 25.

U vozidel s centrálním zamykáním víko odjistíte stiskem tlačítka v horní části prolisu pro registrační značku.

Na vnitřním obložení víka zavazadlového prostoru je madlo, které usnadňuje jeho sklopení. ▶

POZOR!

- Ujistěte se, že po zavření víka zavazadlového prostoru je zámek opravdu zajistěn. Jinak by se mohlo víko během jízdy náhle otevřít, a to i v případě, že je zámek zamknutý - nebezpečí nehody!
- Nikdy nejezděte se zcela otevřeným ani pootevřeným víkem zavazadlového prostoru, neboť by se do vozidla mohly dostat výfukové plyny - nebezpečí otravy!
- Při zavírání víka zavazadlového prostoru netlačte rukou na sklo, mohlo by se rozbit - nebezpečí poranění!

Poznámka

- Po zavření víka zavazadlového prostoru se víko do 1 s uzamkne a varovné zařízení proti odcizení vozidla* se aktivuje. Platí pouze v případě, že vozidlo bylo před zavřením víka uzamknuto.
- Po rozjezdu, popř. při rychlosti vyšší než 5 km/h se deaktivuje funkce madla v horní části prolisu pro registrační značku. Po zastavení vozidla a otevření dveří bude funkce madla opět aktivována.
- Při otvírání víka zavazadlového prostoru rukou přidržujte. ■

Nouzové otevření zavazadlového prostoru

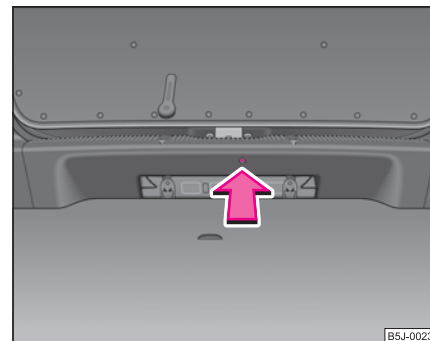

Obr. 26 Nouzové otevření zavazadlového prostoru

Je-li závada v centrálním zamykání, můžete víko zavazadlového prostoru odemknout takto:

- Sklopte krajní zadní sedadlo.
- Pomocí tenkého předmětu, např. šroubováku, zatlačte ovládací páčku na doraz ve směru šipky, víko se odjistí.
- Otevřete zvenčí víko zavazadlového prostoru. ■

Dálkové ovládání*

Popis

Dálkovým ovládáním můžete:



- odemknout a zamknout vozidlo;
- odjistit víko zavazadlového prostoru.

Vysílač včetně baterie je zabudován v pouzdře hlavního klíče. Příjímač je zabudován uvnitř vozidla. Účinný dosah dálkového ovládání je asi 10 m. Pokud jsou slabé baterie, účinný dosah se snižuje.

Hlavní klíč má výklopný dřík, který slouží k mechanickému odemykání a zamykání vozidla a také k nastartování motoru.

Při náhradě ztraceného klíče, stejně jako po opravě nebo výměně přijímací jednotky, je nutné zařízení přizpůsobit v servisu Škoda. Teprve potom můžete dálkové ovládání znovu používat.



Poznámka

- Je-li zapnuté zapalování, dálkové ovládání se automaticky deaktivuje.
- Funkce dálkového ovládání může být dočasně omezena v důsledku překrytí jinými vysílači v blízkosti vozidla, které pracují ve stejném kmitočtovém pásmu (např. mobilní telefon, televizní vysílač).
- Pokud centrální zamykání, resp. varovné zařízení, nereaguje na dálkové ovládání na vzdálenost větší než 3 m, musí být baterie vyměněna. Výměnu doporučujeme provést v servisu Škoda. ■

Odemknutí a zamknutí vozidla

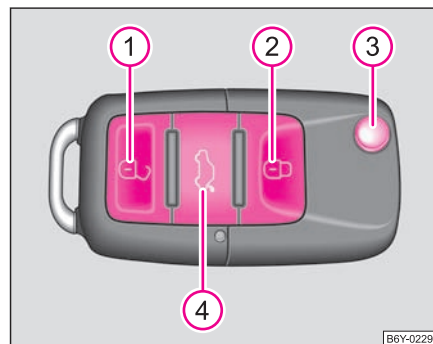

Obr. 27 Klíč s dálkovým ovládáním

Provedení dálkového ovládání se liší podle výbavy vozidla.

Odemknutí vozidla

- Stiskněte tlačítko **1** asi na 1 s.

Zamknutí vozidla

- Stiskněte tlačítko **2** asi na 1 s.

Deaktivace bezpečnostní pojistky

- Stiskněte dvakrát do 2 s tlačítko **2**. Bližší informace ⇒ strana 42.

Odjistění víka zavazadlového prostoru

- Stiskněte tlačítko **4** asi na 1 s ⇒ obr. 27.



Vyklopení klíče

- Stiskněte tlačítko ③.

Sklopení klíče

- Stiskněte tlačítko ③, a poté klíč sklopte do původní polohy.

Odemknutí vozidla je signalizováno dvojným bliknutím směrových světel. Pokud vozidlo odemknete tlačítkem ① a během 30 s neotevřete žádné dveře ani víko zavazadlového prostoru, vozidlo se automaticky zamkne. Tato funkce zabraňuje tomu, aby vozidlo zůstalo neúmyslně odemknuto.

Během těchto 30 s je však bezpečnostní pojistka s varovným zařízením proti odcizení vozidla* vyražena z funkce.

Při odemykání a zamykání vozidla se vnitřní světla zapnutá na spínání dveřním kontaktem automaticky rozsvítí, popř. zhasnou.

Správné uzamknutí vozidla je signalizováno jedním bliknutím směrových světel.

Pokud směrová světla neblíknu, překontrolujte dveře, víko motorového prostoru a zavazadlového prostoru. Jestliže zůstanou po zapnutí varovného zařízení proti odcizení* otevřené dveře, víko motorového prostoru nebo zavazadlového prostoru, blíknu směrová světla až po jejich zavření.



POZOR!

Je-li vozidlo zamknuté zvenčí s aktivovanou bezpečnostní pojistkou, nesmějí ve vozidle zůstat žádné osoby, neboť nelze zevnitř odemknout dveře ani otevřít okna. Takto zamknuté dveře znesnadňují přístup pomoci v případě nouze - ohrožení života!



Poznámka

- Dálkové ovládání používejte pouze tehdy, když jsou dveře a víko zavazadlového prostoru zavřené a vozidlo máte na dohled.
- Ve vozidle nesmíte stisknout zamykací tlačítko ② hlavního klíče před zasunutím do spínací skříňky, abyste nedopatřením vozidlo nezamkli a neaktivovali varovné zařízení proti odcizení*. Pokud se tak stane, stiskněte odemykací tlačítko ① hlavního klíče. ■

Synchronizace dálkového ovládání

Nelze-li vozidlo otevřít dálkovým ovládním, je možné, že nesouhlasí kód klíče a řídicí jednotky. K tomu může dojít za předpokladu, že tlačítka na dálkovém ovládním byla vícekrát stisknuta mimo účinný dosah dálkového ovládním, anebo byla-li vyměněna baterie dálkového ovládním.

Proto je nutné provést synchronizaci kódu následujícím způsobem:

- stiskněte libovolné tlačítko na dálkovém ovládním;
- do jedné minuty od stisknutí tlačítka odemkněte dveře klíčem. ■

Varovné zařízení proti odcizení vozidla*

Varovné zařízení zvyšuje ochranu před vloupáním do vozidla. Při neoprávněném vnikání do vozidla vydává zařízení zvukové a světelné varovné signály.

Jak se varovné zařízení zapíná?

Varovné zařízení se automaticky zapíná zamknutím vozidla klíčem ve dveřích řidiče nebo při zamknutí dálkovým ovládním v klíči. Varovné zařízení se aktivuje asi 30 s po zamknutí. ▶

Jak se varovné zařízení vypíná?

Varovné zařízení se při odemykání vozidla vypíná pouze tehdy, použijete-li dálkové ovládání. Jestliže vozidlo během 30 s po vyslání rádiového signálu neotevřete, varovné zařízení se opět automaticky zapne.

Pokud vozidlo odemknete klíčem ve dveřích řidiče, musíte do 15 s po odemčení dveří zasunout klíč do spínací skříňky a zapnout zapalování, aby se varovné zařízení vypnulo. Jestliže do 15 s zapalování **nezapnete, spustí se alarm.**

Kdy se spustí alarm?

Kontrolují se tyto oblasti zamknutého vozidla:

- víko motorového prostoru;
- víko zavazadlového prostoru;
- dveře;
- spínací skříňka;
- vnitřní prostor vozidla* ⇒ strana 50;
- náklon vozidla*;
- pokles napětí v palubní síti vozidla.

Jestliže dojde při zapnutém varovném zařízení k odpojení jednoho z pólů akumulátoru, alarm se okamžitě spustí.

Jak se alarm vypíná?

Alarm vypnete stisknutím odemykacího tlačítka dálkového ovládání nebo zapnutím zapalování.



Poznámka

- Životnost zdroje sirény varovného zařízení je 5 let. Bližší informace Vám sdělí v servisu Škoda.
- Aby byla zaručena plná funkčnost varovného zařízení proti odcizení, zkontrolujte před opuštěním vozidla, zda jsou všechna okna a dveře zavřená.

- Kódování dálkového ovládání a přijímače vylučuje ovládání varovného zařízení dálkovým ovládáním patřícím jinému vozidlu. ■

Hlídaní vnitřního prostoru* a ochrana proti odtažení vozidla*

Hlídaní vnitřního prostoru a ochrana proti odtažení vozidla spouští alarm, jakmile zaznamená pohyb uvnitř vozidla.

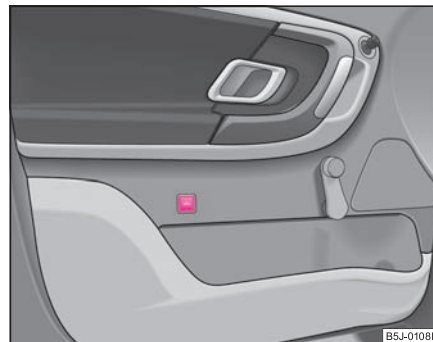

Obr. 28 Tlačítko hlídání vnitřního prostoru

Tlačítkem  se ovládá hlídání vnitřního prostoru i ochrana proti odtažení. Hlídaní vnitřního prostoru a ochranu proti odtažení je nutno vypnout, pokud by mohlo dojít k alarmu v důsledku pohybu, např. dětí nebo zvířat uvnitř vozidla, resp. v případě přepravy vozidla (např. vlakem nebo lodí) nebo při vlečení vozidla. ▶

Vypnutí hlídání vnitřního prostoru a ochrany proti odtažení

- Vypněte zapalování.
- Stiskněte tlačítko  na dveřích řidiče ⇒ strana 50, obr. 28.
- Do 30 s uzamkněte vozidlo. Hlídání vnitřního prostoru a ochrana proti odtažení vozidla je vypnuta.

Při příštím zamknutí vozidla se hlídání vnitřního prostoru a ochrana proti odtažení vozidla opět automaticky zapne.

Poznámka

- Hlídání vnitřního prostoru a ochranu proti odtažení také vypnete, pokud vyřadíte z funkce bezpečnostní pojistku ⇒ strana 43.
- Po vytažení klíče ze spínací skříňky nebo otevření dveří se podsvětlení tlačítka červeně rozsvítí.
- Podsvětlení tlačítka nesignalizuje, zda je hlídání vnitřního prostoru a ochrana proti odtažení vozidla zapnutá. ■

Elektrické ovládání oken*

Spínače elektrického ovládání oken

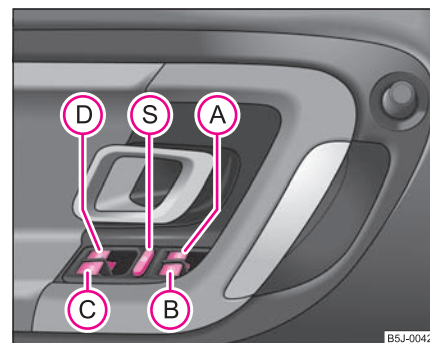

Obr. 29 Spínače ve dveřích řidiče

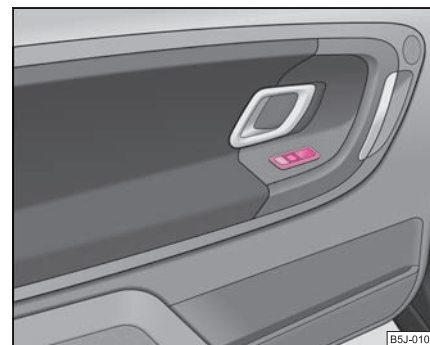

Obr. 30 Spínač v zadních dveřích

Elektrické ovládání oken můžete používat pouze při zapnutém zapalování.

Otevírání oken

- Okno otevřete lehkým stisknutím příslušného spínače. Po uvolnění spínače se otevírání okna zastaví.
- Okna můžete navíc otevírat automaticky (úplné otevření) stisknutím spínače až na doraz. Po opětovném stisknutí spínače se okno okamžitě zastaví.





Zavírání oken

- Okno zavřete lehkým povytažením za horní hranu příslušného spínače. Po uvolnění spínače se zavírání okna zastaví.
- Okna můžete navíc zavřít automaticky (úplné zavření) vytažením spínače až na doraz. Po opětovném povytažení spínače se okno okamžitě zastaví.



Spínače jednotlivých oken jsou umístěny v ovládacím panelu ve dveřích řidiče ⇒ [strana 51, obr. 29](#), ve dveřích spolujezdce a v zadních dveřích*.

Pokud jsou spínače v zadních dveřích vyřazeny z funkce, svítí kontrolní světlo  v bezpečnostním spínači .

Spínače ovládání oken v ovládacím panelu ve dveřích řidiče

-  Spínač ovládání okna ve dveřích řidiče
-  Spínač ovládání okna ve dveřích spolujezdce
-  Spínač ovládání okna v pravých zadních dveřích*
-  Spínač ovládání okna v levých zadních dveřích*
-  Bezpečnostní spínač*

Bezpečnostní spínač*

Stisknutím bezpečnostního spínače  ⇒ [strana 51, obr. 29](#) můžete spínače v zadních dveřích vyřadit z funkce. Po opětovném stlačení bezpečnostního spínače  budou spínače ovládání zadních oken znovu funkční.



POZOR!

- Při uzamykání vozidla zvenčí dbejte na to, aby nikdo nezůstal ve vozidle, protože okna pak už nelze v případě nouze zevnitř otevřít.
- Systém je vybaven pojistkou proti sevření. Při sevření části těla se posuv skla zastaví a sklo se vrátí o několik cm zpět. Přesto okna zavírejte opatrně! Jinak si můžete způsobit vážné pohmožděliny!
- Pokud jsou na zadních sedadlech přepravovány děti, doporučujeme pro jejich bezpečnost použít bezpečnostní spínač  ⇒ [strana 51, obr. 29](#), který vyřadí z funkce spínače ovládání zadních oken.
- V případě že jsou skla zamrzlá, odstraňte nejprve námrazu ⇒ [strana 198 a až poté ovládejte okna - nebezpečí poškození spouštěcích mechanismů.](#)



Poznámka

- Když vypnete zapalování, můžete okna ještě asi 10 minut otevřít a zavírat. V této době nefunguje automatické ovládání oken. Teprve když otevřete dveře řidiče či spolujezdce, ovládání oken se úplně vypne.
- K větrání vnitřního prostoru vozidla za jízdy využívejte v maximální možné míře topný, popř. chladič systém vozidla. Jsou-li okna otevřená, může do vozidla pronikat prach a jiné nečistoty a při určité rychlosti může docházet k nepříjemným zvukovým projevům. ■

Pojistka proti sevření

El. ovládaná okna jsou vybavena pojistkou proti sevření. To snižuje nebezpečí poranění při zavírání oken.

Pokud nějaká překážka brání zavření, zastaví se posuv skla a sklo se vrátí o několik cm zpět.

Pokud se do 10 s pokusíte okno opět zavřít a překážka není odstraněna, posuv skla se zastaví. V této době není možné okna automaticky zavírat. Pojistka proti sevření je ale funkční.

Pojistka proti sevření bude vyřazena z funkce, pokud se během dalších 10 s pokusíte okno opět zavřít - **okno zavírá plnou silou!**

Počkáte-li déle než 10 s, bude pojistka proti sevření opět funkční.



POZOR!

Okna zavírejte opatrně! Jinak můžete způsobit vážné pohmožděniný! ■

Komfortní ovládání oken

Při odemykání a zamykání vozidla můžete okna s el. ovládaním otevírat a zavírat následujícím způsobem:

Otevírání oken klíčem

- Podržte klíč v zámku řidiče v odemykací poloze, dokud se všechna okna neotevřou.

Zavírání oken klíčem

- Podržte klíč v zámku řidiče v zamykací poloze, dokud se všechna okna nezavřou.

Uvolněním klíče můžete zavírání, popř. otevírání oken okamžitě přerušit.



POZOR!

- **Během komfortního ovládání není pojistka proti sevření aktivní**
⇒ **! v „Spínače elektrického ovládání oken“ na straně 51.**
- **Okna zavírejte opatrně! Jinak můžete způsobit vážné pohmožděniný! ■**

Poruchy funkce

Automatika spouštění oken mimo provoz

Po odpojení a opětovném připojení akumulátoru je automatika spouštění oken nefunkční. Systém je nutno aktivovat. Postup obnovení funkčnosti je následující:

- podržte klíč v zámku řidiče v zamykací poloze, dokud se všechna okna nezavřou;
- klíč uvolněte;
- znovu podržte klíč v zamykací poloze ještě asi 3 s.

Zimní provoz

V zimním období může dojít při zavírání oken k většímu odporu následkem námrazy a okno se při zavírání zastaví a vrátí o několik cm zpět.

Aby bylo možné okno zavřít, je nutné provést následující postup: ►

- podržte klíč v zámku řidiče v zamykací poloze, dokud se všechna okna nezavřou;
- pokud se zavírání oken zastaví, cyklus nutno opakovat.

! POZOR!

- Během zavírání oken není pojistka proti sevření aktivní ⇒ **!** v „Spínače elektrického ovládání oken“ na straně 51.
- Okna zavírejte opatrně! Jinak můžete způsobit vážné pohmožděninny! ■

⇒ obr. 31. Pro úplné zakrytí tónovaného skla panoramatické střechy musí být sluneční clona zatažena až na doraz.

Přepravujete-li náklady na střeše vozidla, respektujte, prosím, následující doporučení viz ⇒ **!** v „Zatížení střechy“ na straně 85. ■

Panoramatická střecha*

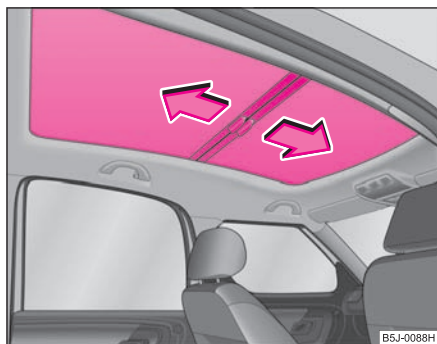

Obr. 31 Panoramatická střecha: odkrytí sluneční clony

Panoramatická střecha z tónovaného skla prosvětluje vnitřní prostor vozidla. Střechu lze odkryt resp. zakrýt sluneční clonou

Světla a viditelnost

Světla

Zapnutí a vypnutí světel



Obr. 32 Přístrojová deska: spínač světel

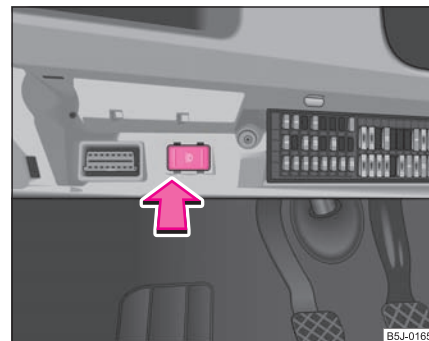

Obr. 33 Pojistkový prostor: spínač světel pro denní svícení

Zapnutí obrysových světel

- Spínač světel ⇒ obr. 32 otočte do polohy \Rightarrow .

Zapnutí potkávacích a dálkových světel

- Spínač světel otočte do polohy \mathbb{D} .
- Dálková světla zapnete tak, že páčku dálkových světel zatlačíte směrem dopředu ⇒ strana 59, obr. 37.

Vypnutí všech světel

- Spínač světel otočte do polohy O.

Zapnutí denního svícení*

- Vyjměte kryt pojistek na levé straně přístrojové desky ⇒ strana 247.



- Spínač světel otočte do polohy O ⇒ [strana 55, obr. 32](#).
- Zapněte spínač pro denní svícení ⇒ [strana 55, obr. 33](#).
- Po zapnutí zapalování dojde k rozsvícení obrysových světel.
- Po nastartování motoru dojde k rozsvícení potkávacích světel.

Vypnutí denního svícení*

- Vypněte spínač pro denní svícení ⇒ [strana 55, obr. 33](#).
- Přepněte spínač světel do polohy obrysových ⇒[☞] nebo potkávacích světel ⇒[☞] ⇒ [strana 55, obr. 32](#).

Potkávací světla svítí jen při zapnutém zapalování. Během startování motoru a po vypnutí zapalování se potkávací světla automaticky vypínají a zůstávají svítit obrysová světla.

Uspořádání spínačů u vozidel s řízením vpravo* se částečně odlišuje od zobrazeného uspořádání na ⇒ [strana 55, obr. 32](#). Symboly označující jednotlivé polohy spínačů zůstávají ale zachovány.

POZOR!

Nikdy nejezděte jen s obrysovými světly - nebezpečí nehody! Obrysová světla nemají dostatečnou intenzitu, aby osvětlila vozovku před Vámi nebo aby Vás viděli i ostatní účastníci silničního provozu. Proto vždy za tmy a špatné viditelnosti zapínejte potkávací světla.

Poznámka

- Pokud při zapnutých světlech vyjmete klíč ze spínací skříňky a otevřete dveře řidiče, zní akustická signalizace.

- Po zavření dveří řidiče (zapalování vypnuto) bude akustická signalizace zapnutých světel vypnuta, což umožňuje odstavení vozidla se zapnutými obrysovými světly.
- Při dlouhodobém stání vozidla doporučujeme vypnout všechna světla, případně nechat zapnutá pouze obrysová světla.
- Používejte popsaná světla v souladu se zákonnými ustanoveními.
- Za chladného popř. vlhkého počasí se mohou světlomety zevnitř na přechodnou dobu orosit.
 - Rozhodující vliv na orosení má velikost rozdílu teplot uvnitř světlometu a před světlometem.
 - Po zapnutí světel se v krátké době orosení ztratí. Může případně ještě zůstat na okrajích světlometů.
 - Orosení se může vyskytnout i na zpětných a směrových světlech.
 - Orosení světlometů nemá vliv na jejich životnost. ■

Dynamické přední světlomety* ⇒[☞]

Dynamické přední světlomety se na základě okamžité rychlosti a úhlu natočení volantu nastavují do optimální polohy pro lepší osvětlení v zatáčce.

Pokud kontrolní světlo ⇒[☞] během jízdy, nebo po zapnutí zapalování 1 minutu bliká a zazní akustická signalizace, je signalizována závada.

POZOR!

V případě závady dynamických předních světlometů bliká v panelu přístrojů kontrolní světlo ⇒[☞]. Dynamické přední světlomety se automaticky sklopí do nouzové polohy, která zamezí možnému oslnění protijedoucích vozidel. Tím se zkrátí osvětlená délka vozovky. Jedte opatrně a neprodleně vyhledejte pomoc v odborném servisu. ■

Světlomety do mlhy* ㊦

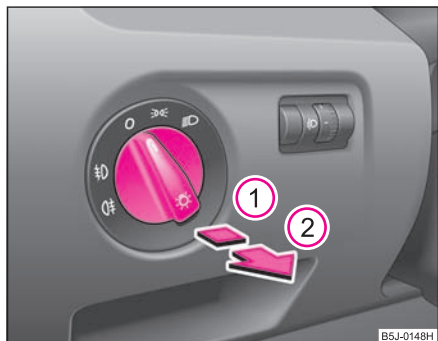

Obr. 34 Přístrojová deska: spínač světel

Zapnutí světlometů do mlhy ㊦

- Spínač světel otočte nejprve do polohy ㊦ nebo ㊧
⇒ obr. 34.
- Spínač povytáhněte do **první** polohy ①.

Jsou-li zapnuté světlomety do mlhy, svítí v panelu přístrojů kontrolní světlo ㊦ ⇒ strana 27. ■

Světlomety do mlhy s integrovanou funkcí rohového světla*

Rohové světlo je určeno pro lepší osvětlení míst v blízkosti vozu při odbočování, parkování apod.

Rohové světlo je řízeno podle úhlu natočení volantu, popř. podle zapínání směrových světel za splnění následujících podmínek:

- rychlost vozu je max. 40 km/h;
- jsou zapnuta potkávací světla;
- není zařazen zpětný chod;
- nejsou aktivována varovná světla.

Porucha systému rohových světlometů je signalizována rozsvícením nebo blikáním kontrolního světla ㊧.





Poznámka

V případě, že jsou zapnuta přední mlhová světla není funkce rohových světel aktivní. ■

Koncové světlo do mlhy ㊦

Zapnutí koncového světla do mlhy ㊦

- Spínač světel otočte nejprve do polohy ㊦ nebo ㊧
⇒ obr. 34.
- Spínač světel povytáhněte až do **druhé** polohy ②. Současně svítí i světlomety do mlhy*.

Pokud vozidlo není vybaveno světlomety do mlhy*, zapíná se koncové světlo do mlhy po otočení spínače světel do polohy  a vytažením přímo do polohy  2. Tento spínač nemá dvě polohy, ale pouze jednu.

Je-li zapnuté koncové světlo do mlhy, svítí v panelu přístrojů kontrolní světlo  ⇒ strana 27.

Pokud zapnete koncové světlo do mlhy při jízdě s přívěsem, který je připojen na **tažné zařízení, které je dodáváno ze sortimentu Škoda Originálního příslušenství**, svítí koncové světlo do mlhy jen na přívěsu.

Upozornění!

Aby nedocházelo k oslňování řidičů jedoucích za Vámi, měli byste koncové mlhové světlo zapínat jen za zhoršené viditelnosti (respektujte odlišná zákonná ustanovení). ■

Nastavení sklonu hlavních světlometů

Jsou-li zapnutá potkávavcí světla, můžete dosah světlometů přizpůsobit zatížení vozidla.







Obr. 35 Přístrojová deska: nastavení sklonu světlometů

- Otáčejte regulátorem ⇒ obr. 35, dokud nenastavíte sklon světlometů tak, aby Vaše vozidlo neoslňovalo ostatní účastníky silničního provozu, zejména řidiče protijedoucích vozidel.

Polohy nastavení

Polohy světlometů odpovídají přibližně následujícímu stavu zatížení:

-  Přední sedadla jsou obsazena, zavazadlový prostor je prázdný.
-  Vozidlo je plně obsazeno, zavazadlový prostor je prázdný.
-  Vozidlo je plně obsazeno, zavazadlový prostor je naložený.
-  Sedadlo řidiče je obsazeno, zavazadlový prostor je naložený. ▶

⚠ Upozornění!

Nastavte sklon světlometů vždy tak, aby nedocházelo k oslňování protijedoucích vozidel. ■

Spínač varovných světel ⚠



Obr. 36 Přístrojová deska: spínač varovných světel

- Varovná světla zapnete, popř. vypnete stisknutím spínače ⚠ ⇒ obr. 36.

Jsou-li zapnutá varovná světla, blikají současně se směrovými světly příslušná kontrolní světla včetně kontrolního světla ve spínači. Varovná světla můžete zapnout i při vypnutém zapalování.

Při používání varovných světel respektujte zákonná ustanovení.

i Poznámka

Varovná světla zapněte, pokud například:

- dojedete na konec dopravní zácpy;
- máte nějakou technickou poruchu nebo jste v nouzové situaci. ■

Páčka směrových světel ⇄ a dálkových světel ⏸

Páčkou směrových a dálkových světel ovládáte také parkovací světla a světelnou houkačku.



Obr. 37 Páčka směrových světel a přepínání dálkových světel

Páčka směrových a dálkových světel má tyto funkce:

Směrové světlo vpravo ⇄ a vlevo ⇄

- Zatlačte ovládací páčku nahoru, popř. dolů ⇒ obr. 37. ▶

- Chcete-li jen třikrát zablikat (tzv. komfortní blikání*), zatlačte páčku před horní, popř. dolní aretační polohu a uvolněte ji.
- Jestliže potřebujete sami určit dobu, po kterou budou směrová světla pracovat, např. při přejíždění z jednoho jízdního pruhu do jiného, podržte páčku před horní, popř. dolní aretační polohou.

Dálková světla

- Zapněte potkávací světla.
- Ovládací páčku odtlačte od volantu - dálkové a kontrolní světlo v panelu přístrojů se rozsvítí.
- Dálková světla vypnete, když vrátíte páčku zpět do původní polohy.



Světelná houkačka

- Páčku přitáhněte k volantu (odpružená poloha) - dálkové a kontrolní světlo v panelu přístrojů se rozsvítí.

Parkovací světla

- Vypněte zapalování.
- Zatlačte páčku nahoru, popř. dolů - rozsvítí se pravá, popř. levá parkovací světla.

Poznámky k funkci světel

- **Směrová světla** pracují jen při zapnutém zapalování. Současně bliká příslušné kontrolní světlo  nebo  v panelu přístrojů.
- Po průjezdu zatáčkou a po odbočení se směrová světla automaticky vypnou.

- Zapnete-li **parkovací světla**, rozsvítí se na příslušné straně vozidla obrysově světlo. Parkovací světla svítí jen při vypnutém zapalování.
- Není-li páčka po vyjmutí klíče ze zapalování ve střední poloze, zní po otevření dveří řidiče akustická signalizace. Po zavření dveří se akustická signalizace vypne.

Upozornění!

Používejte dálková světla, popř. světelnou houkačku jen tehdy, pokud jimi neoslňujete ostatní účastníky silničního provozu.

Poznámka

Používejte popsané osvětlovací a signalizační funkce v souladu se zákonnými ustanoveními. ■

Vnitřní osvětlení

Vnitřní osvětlení vozidla vpředu a odkládací schránky na straně spolujezdce

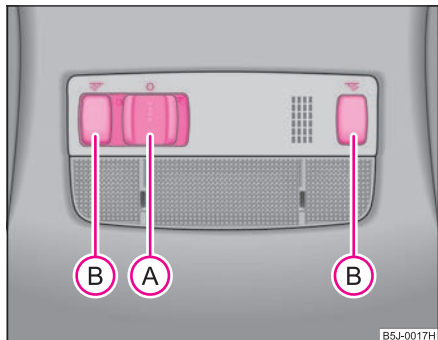

Obr. 38 Výřez z podhledu stropu: vnitřní osvětlení vpředu

Spínání dveřním kontaktem (přední a zadní* dveře)

- Přepněte spínač **A** doprava do polohy ⇒ obr. 38.
- U provedení bez světel na čtení přepněte spínač **A** do střední polohy .

Zapnutí vnitřního světla

- Přepněte spínač **A** doleva do polohy .

Vypnutí vnitřního světla

- Přepněte spínač **A** do střední polohy **O**.

- U provedení bez světel na čtení přepněte spínač **A** doprava, objeví se symbol **O**.

Světla na čtení

- Světla na čtení vpravo či vlevo zapnete, popř. vypnete stisknutím spínače **B** ⇒ obr. 38.

Osvětlení odkládací schránky na straně spolujezdce

- Otevřete víko odkládací schránky, osvětlení schránky se rozsvítí.
- Zavřete odkládací schránku, světlo zhasne.

U vozidel s centrálním zamykáním se vnitřní osvětlení rozsvítí asi na 20 s po odemknutí vozidla, po otevření dveří nebo po vytažení klíče ze spínací skříňky (pokud je příslušný spínač v poloze spínání dveřním kontaktem). Po zapnutí zapalování vnitřní osvětlení okamžitě zhasne.



U vozidel bez centrálního zamykání osvětlení interiéru vozidla se zpožděným vypnutím* zajišťuje osvětlení po dobu několika sekund po uzavření dveří. Po zapnutí zapalování světlo okamžitě zhasne.

Zůstanou-li dveře otevřené, vnitřní světlo se do 30 minut vypne, aby se nevybil akumulátor. ■

Vnitřní osvětlení zadní části vozidla*



Obr. 39 Zadní stropní lampička

Vnitřní osvětlení zadní části vozidla ⇒ obr. 39 se ovládá přesunutím spínače k symbolu , O nebo do střední polohy .

Pro vnitřní osvětlení zadní části vozidla platí stejné zásady jako u vnitřního osvětlení přední části vozidla ⇒ strana 61.



Poznámka

Výměnu žárovky doporučujeme nechat provést v odborném servisu. ■

Osvětlení zavazadlového prostoru

Osvětlení se automaticky zapne, když otevřete víko zavazadlového prostoru. Zůstane-li víko otevřeno déle než 30 minut, osvětlení zavazadlového prostoru se automaticky vypne. ■

Viditelnost

Vyhřívání zadního skla



Obr. 40 Spínač vyhřívání zadního skla

- Vyhřívání zadního skla zapnete stisknutím spínače  ⇒ obr. 40.

Vyhřívání zadního skla můžete zapnout jen při běžícím motoru. Je-li vyhřívání zapnuté, svítí ve spínači kontrolní světlo.

Vyhřívání zadního skla se po asi 20 minutách samo **vypne**. Pokud opětovně stisknete spínač , vyhřívání zadního skla se **zapne na trvalo** - nedojde již k automatickému vypnutí.



Životní prostředí

Jakmile se sklo rozmrazí nebo odmlží, vyhřívání vypněte. Snížená spotřeba elektrického proudu působí příznivě na spotřebu pohonných hmot ⇒ strana 188, „Šetřte elektrickou energii“. ■

Sluneční clony

Používání slunečních clon může zvýšit bezpečnost jízdy.

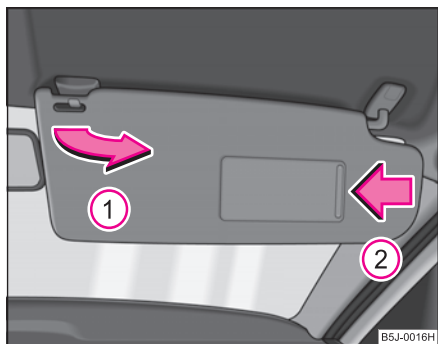

Obr. 41 Sluneční clona: vyklopení

Sluneční clony na místě řidiče a spolujezdce můžete vyjmout z úchytu a přiklonit je ke dveřím ve směru šipky ① ⇒ obr. 41.

Ve sluneční cloně spolujezdce je zabudované kosmetické zrcátko* opatřené krytem. Kryt odsunete ve směru šipky ②.

! POZOR!

Sluneční clony nesmějí být vyklopené k bočním oknům do oblasti rozpínání hlavových airbagů, obzvláště jsou-li na nich upevněné nějaké předměty, např. kuličkové pero atd. Při aktivaci hlavových airbagů by mohlo dojít ke zranění cestujících. ■

Stěrače a ostřikovače

Stěrače

Stěrače a omývací automatiku ovládáte páčkou stěračů.

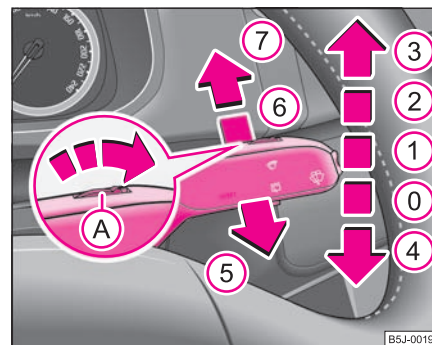

Obr. 42 Páčka stěračů

Páčka stěračů ⇒ obr. 42 má tyto polohy:

Jednorázové setřetí skla

- Chcete-li pouze **krátce** setřít čelní sklo, zatlačte páčku dolů do polohy ④ - odpružená poloha.

Stírání v intervalech

- Zatlačte páčku nahoru do pevné polohy ①.
- Spínačem **A** nastavte požadovaný interval mezi jednotlivým stíráním skla. ▶

Pomalé stírání

- Zatlačte páčku nahoru do pevné polohy ②.

Rychlé stírání

- Zatlačte páčku nahoru do pevné polohy ③.

Omývací a stírací automatika čelního skla

- Přitáhněte páčku k volantu do polohy ⑤, ostřikovače a stěrače pracují - odpružená poloha.
- Páčku uvolněte. Ostřikovače přestanou pracovat a stěrače provedou ještě 1 až 3 setření (podle délky ostřiku).

Stírání zadního skla*

- Zatlačte páčku směrem od volantu do polohy ⑥ ⇒ strana 63, obr. 42, stěrač stírá každých 6 s.

Omývací a stírací automatika zadního skla*

- Zatlačte páčku směrem od volantu do vzdálenější polohy ⑦, stěrač a ostřikovač pracují - odpružená poloha.
- Páčku uvolněte, ostřikovač přestane pracovat a stěrač provede ještě 1 až 3 setření (podle délky ostřiku). **Po uvolnění zůstane páčka v poloze ⑥.**

Vypnutí stěračů

- Vraťte páčku do základní polohy ①.

Stěrače a ostřikovače pracují jen při zapnutém zapalování.

Po zařazení zpětného chodu dojde, pokud jsou zapnuté stěrače, k jednomu setření zadního skla.

Trysky ostřikovačů čelního skla jsou při zapnutém zapalování vyhřívány*.

Doplnění kapaliny v ostřikovačích ⇒ strana 222.

POZOR!

- Pro dobrý výhled a bezpečnou jízdu je bezpodmínečně nutné zajistit bezvadný stav stíracích lišt ⇒ strana 65.
- Při nízkých teplotách použijte ostřikovače teprve tehdy, až bude čelní sklo zahřáté. Prostředek na čištění skel by mohl přimrznout ke sklu a omezit výhled.
- V případě že jsou skla zamrzlá, odstraňte nejprve námrazu ⇒ strana 198 a až poté spusťte stěrače - nebezpečí poškození stíracích lišt.

Upozornění!

Před prvním zapnutím stěračů za mrazu nejdříve vyzkoušejte, zda nepřimrzly! Pokud byste přimrzlé stěrače zapnuli, mohli byste tím poškodit jak stírací lišty, tak motorek stěračů. ■

Ostřikovače světlometů*

K ostříknutí světlometů dochází vždy po každém pátém ostříknutí čelního skla, pokud jsou zapnutá potkávací nebo dálková světla, po asi 1 s od přitažení páčky do polohy ⑤ ⇒ strana 63, obr. 42, a to po dobu cca 1 s.

Nečistoty pevně ulpělé na světlometech (jako např. hmyz) je nutno ze světlometů v pravidelných intervalech odstraňovat ručním čištěním (např. při doplňování paliva). Respektujte následující pokyny ⇒ strana 199, „Skla předních světlometů“.

Aby byla zajištěna správná funkce tohoto zařízení i v zimním období, pravidelně odstraňujte z trysek nánosy sněhu a ledu rozmrazovacím sprejem. ■

Výměna stíracích lišt předního skla

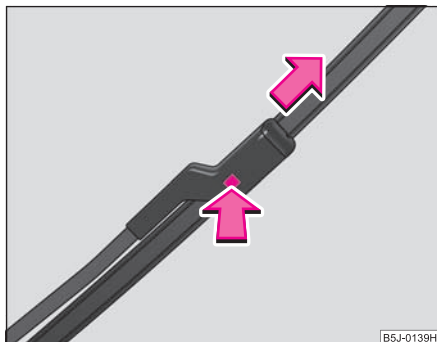

Obr. 43 Stírací lišta předního skla

Výměna stírací lišty

- Odklopte raménko stěrače od skla.
- Odjistěte stírací lištu stisknutím pojistky a vysuňte ji ve směru šipky.

Přípevnění stírací lišty

- Nasuňte stírací lištu na doraz, až zaklapne.
- Přezkoušejte, zda je stírací lišta správně upevněná.

- Sklopte raménko stěračů na sklo.

Pro zajištění dokonalého výhledu je nutný bezvadný stav stíracích lišt. Stírací gummy nesmí být znečištěny prachem, pozůstatky hmyzu, zbytky konzervačních vosků apod.

Příčinou drhnutí stíracích lišt, případně jejich špatné funkce, bývá velmi často znečištění zbytky konzervačního vosku z automatických myček. Proto je **nutné očištění** a odmaštění břitů stíracích gum a skel **po každém projetí mycím boxem**.

! POZOR!

- Při neopatrné manipulaci se stěračem hrozí nebezpečí poškození čelního skla raménkem stěrače.
- Aby stěrače nezanechávaly na skle stopy, pravidelně čistěte stírací lišty prostředkem na čištění oken. Pokud je znečištění silnější, např. zbytky hmyzu, vyčistěte stírací lišty houbou nebo hadrem.
- Z bezpečnostních důvodů měňte stírací lišty jednou až dvakrát ročně. Zakoupit je můžete v servisech Škoda. ■

Výměna stírací lišty zadního skla

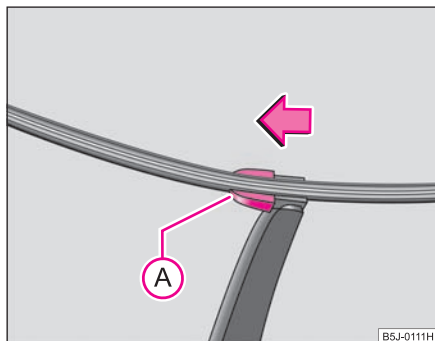

Obr. 44 Stírací lišta zadního skla

Vyjmutí stírací lišty

- Odklopte raménko stěrače od skla a stírací lištu nastavte do vodorovné polohy ⇒ obr. 44.
- Uchopte jednou rukou raménko stěrače v jeho horní části.
- Druhou rukou odjistíte pojistku (A) ve směru šipky a stírací lištu vyjměte.

Upevnění stírací lišty

- Nasadte stírací lištu na raménko stěrače a zajistěte pojistku (A).
- Přezkoušejte, zda je stírací lišta správně upevněná.

Zde platí ty samé zásady jako ⇒ strana 65. ■

Zpětná zrcátka

Vnější zrcátka můžete elektricky nastavit*.

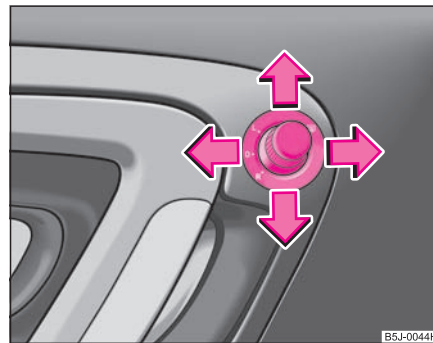

Obr. 45 Vnitřní část dveří: ovládací kolečko

Zpětná zrcátka musí být před začátkem jízdy nastavena tak, aby řidiči za všech okolností umožňovala výhled za vozidlo.

Zaclonění vnitřního zrcátka

- Překlopte páčku na spodní hraně zrcátka směrem k sobě (v základním nastavení polohy vnitřního zrcátka musí páčka směřovat dopředu).

Vyhřívání vnějších zrcátek*

- Nastavte ovládací kolečko do polohy  ⇒ obr. 45.

Nastavení levého vnějšího zrcátka*

- Nastavte ovládací kolečko do polohy . Pohyb skla je shodný s pohybem ovládacího kolečka. ▶

Nastavení pravého vnějšího zrcátka*

- Nastavte ovládací kolečko do polohy **R**. Pohyb skla je shodný s pohybem ovládacího kolečka.

Vyhřívání vnějších zrcátek je funkční pouze při běžícím motoru.



POZOR!

- **Konvexní (vypouklá) nebo asférická (nestejně zakřivená) zrcátka rozšiřují výhled dozadu. Objekty se však zobrazují zmenšené. Z tohoto důvodu je možno tato zrcátka používat pro odhad vzdálenosti jen v omezené míře.**
- **Pokud je to možné, používejte k odhadu vzdálenosti vozidel jedoucích za Vámi vnitřní zrcátko.**



Poznámka

- Nedotýkejte se skel vnějších zrcátek, pokud jsou právě vyhřívána.
- Pokud dojde k závadě elektrického nastavování, můžete obě skla zrcátek nastavit rukou zatlačením na jejich okraj.
- V případě poruchy ovládní zrcátek se obraťte na odborný servis. ■

Sedadla a odkládací prostory

Přední sedadla

Zásadně platí

Přední sedadla můžete nastavovat různými způsoby, a tím je přizpůsobit tělesným rozměrům řidiče a spolujezdce. Správné nastavení sedadel je zvláště důležité pro:

- bezpečné a rychlé dosažení ovládacích prvků;
- uvolněné, neunavující držení těla;
- **maximální ochranný účinek bezpečnostních pásů a systému airbag.**

V následujících kapitolách je popsáno, jakým způsobem můžete sedadla nastavit.

POZOR!

- Nikdy nevozte více osob, než kolik je ve vozidle míst k sezení.
- Každý cestující musí mít správně připnutý a vedený bezpečnostní pás, který patří k jeho sedadlu. Děti musí být jištěny vhodnými zádržnými systémy ⇒ strana 165, „Bezpečná přeprava dětí“.
- Přední sedadla, hlavové opěrky a bezpečnostní pásy je vždy nutné nastavit podle tělesné výšky, aby Vám a Vaším spolucestujícím poskytly optimální ochranu.
- Za jízdy mějte nohy vždy v prostoru určeném pro nohy - nikdy je nepokládejte na přístrojovou desku, do oken nebo na sedadla! To se týká zejména spolujezdce. V případě brzdění nebo nehody byste se tak vystavovali zvýšenému nebezpečí poranění. Při akti-

POZOR! Pokračování

vaci airbagu si při nesprávném sezení můžete přivodit smrtelná zranění!

- Je důležité, aby řidič i spolujezdec stále udržovali odstup minimálně 25 cm od volantu, popř. přístrojové desky. Jestliže tato minimální vzdálenost není dodržena, nemusí systém airbag splnit svou ochrannou funkci - při aktivaci může být životu nebezpečný! Kromě toho musí být přední sedadla a opěrky hlavy vždy ve správné poloze vzhledem k tělesné výšce.
- V prostoru určeném pro nohy se nesmějí ukládat žádné předměty, protože při náhlé změně jízdy nebo brzdění se mohou dostat do prostoru pedálů. Pak byste nebyli schopni sešlápnout spojku, brzdit nebo přidat plyn. ■

Nastavení předních sedadel

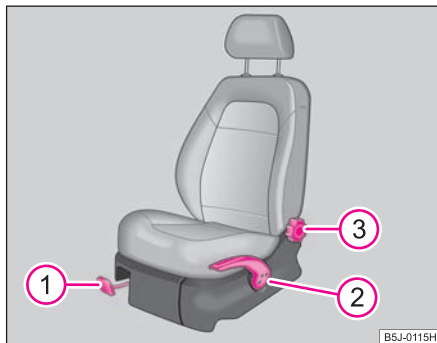

Obr. 46 Ovládací prvky nastavení sedadla

Nastavení sedadla v podélném směru

- Zatáhněte ovládací páku ① ⇒ strana 69, obr. 46 nahoru a posuňte sedadlo do požadované polohy.
- Po uvolnění ovládací páky ① posuňte sedadlo tak, aby slyšitelně zapadla pojistka aretace polohy sedadla.

Nastavení výšky sedadla*

- Opakovaně zatáhněte ovládací páku ② nahoru a uvolněte, dokud nedosáhnete požadovaného zvýšení polohy sedadla.
- Opakovaně zatlačte ovládací páku ② dolů a uvolněte, dokud nedosáhnete požadovaného snížení polohy sedadla.

Nastavení sklonu zádové opěry

- Odlehčete zádovou opěru (neopírejte se o ni) a otáčejte kolečkem ③ tak, abyste nastavili její požadovaný sklon.

Sedadlo řidiče by mělo být nastaveno tak, aby řidič mohl mírně pokrčenýma nohama sešlápnout pedály na doraz.

Sklon zádové opěry řidiče by měl být nastaven tak, aby mohl řidič mírně pokrčenýma rukama dosáhnout na nejvyšší bod volantu.

! POZOR!

- Sedadlo řidiče nastavujte pouze u stojícího vozidla - nebezpečí nehody!
- Výšku nastavujte opatrně! Nepozorné nastavování může způsobit pohmožděninny.
- Během jízdy nesmějí být zádové opěry sklopeny příliš dozadu, protože by tím byla omezena účinnost bezpečnostních pásů a systému airbag - nebezpečí poranění! ■

Hlavové opěrky

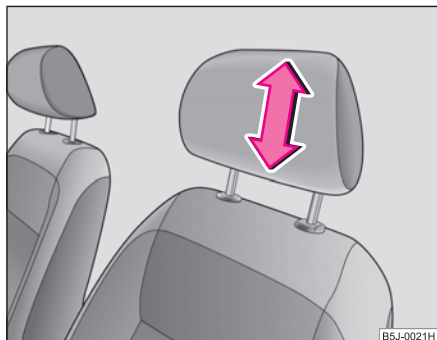

Obr. 47 Hlavová opěrka: nastavení

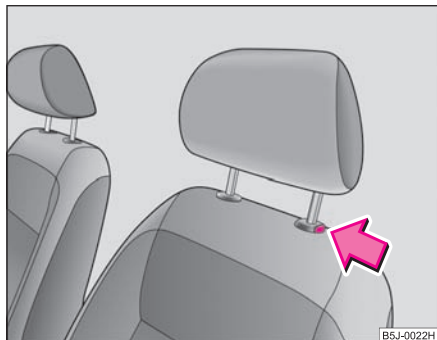

Obr. 48 Vyjmutí hlavové opěrky

Nejúčinnější ochranu poskytuje hlavová opěrka tehdy, je-li její horní hrana v jedné přímce s temenem Vaší hlavy.

Nastavení výšky opěrek

- Uchopte opěrku oběma rukama ze stran a posuňte ji podle potřeby nahoru nebo dolů v ose kovových vodicích tyčí ve směru šipky ⇒ strana 70, obr. 47.
- Chcete-li posunout opěrku dolů, musíte stisknout pojistku ⇒ strana 70, obr. 48 a druhou rukou tlačít opěrku dolů.

Demontáž a montáž opěrky

- Vysuňte opěrku ze zádové opěry až na doraz.
- Stlačte pojistku ve směru šipky ⇒ strana 70, obr. 48 a opěrku vytáhněte.
- Při zpětné montáži zasunujte opěrku směrem dolů do zádové opěry do doby, než pojistka slyšitelně zaklapne.

Poloha předních opěrek, zadních krajních opěrek a zadní prostřední opěrky* je výškově nastavitelná.

Nastavení opěrek musí být přizpůsobeno fyzickým rozměrům uživatelů. Správné nastavení opěrek společně s bezpečnostními pásy vytvářejí účinnou ochranu osob cestujících ve vozidle ⇒ strana 143.

POZOR!

- Hlavové opěrky musí být správně nastaveny, aby nedošlo k ohrožení zdraví při nehodě.
- Nikdy nejezděte s demontovanými hlavovými opěrkami - nebezpečí poranění! ■

Vyhřívání předních sedadel*



Obr. 49 Kolébkový
přepínač: vyhřívání
předních sedadel



Poznámka

Doporučujeme zapínat spínače vyhřívání sedadel až po nastartování motoru. Tím se výrazně šetří kapacita akumulátoru. ■

Plochy sedáků, zadových opěr řidiče a spolujezdce mohou být při zapnutém zapalování vyhřívány.

Přední sedadla

- Přepnutím kolébkového tlačítka do polohy ① resp. polohy ② zapnete vyhřívání předního sedadla na 25 % resp. 100 % výkonu ⇒ obr. 49.
- Vyhřívání vypnete přepnutím kolébkového tlačítka do vodorovné polohy.



Upozornění!

- Abyste nepoškodili topné prvky vyhřívání sedadel, neměli byste na sedadlech klečet ani je jinak bodově zatěžovat.
- Nečistěte sedadla mokrou cestou ⇒ strana 201.

Zadní sedadla

Nastavení sedadel v podélném směru

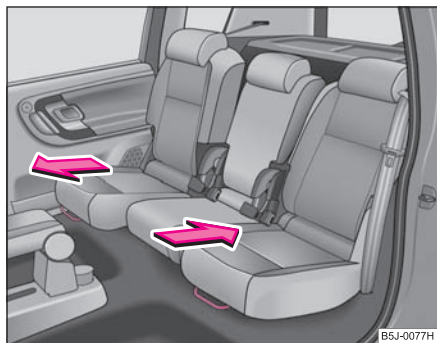

Obr. 50 Pojistka vpředu

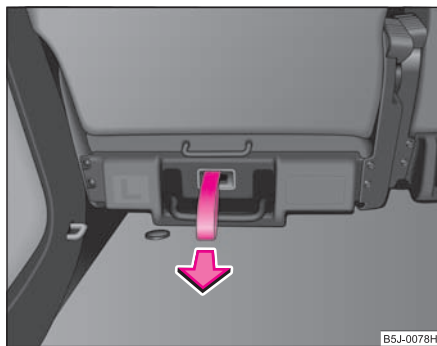

Obr. 51 Pojistka vzadu

Prostor pro náklad můžete zvětšit posunutím krajních sedadel dopředu, sklopením sedadel dopředu, popř. vyjmutím sedadel.

Posun sedadel v podélném směru

- Zatáhněte ovládací páku ⇒ obr. 50 nahoru nebo zatáhněte za odjišťovací poutko ⇒ obr. 51 a posuňte sedadlo do požadované polohy.



Poznámka

Respektujte následující pokyny ⇒ strana 145, „Správná poloha sezení spolucestujících na zadních sedadlech“. ■

Nastavení zádové opěry

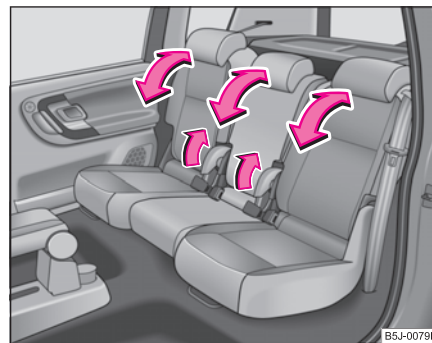

Obr. 52 Nastavení zádové opěry

Nastavení sklonu zádové opěry

- Zatáhněte ovládací páčku ⇒ **obr. 52** a nastavte požadovaný sklon zádové opěry. ■

Sklopení sedadel

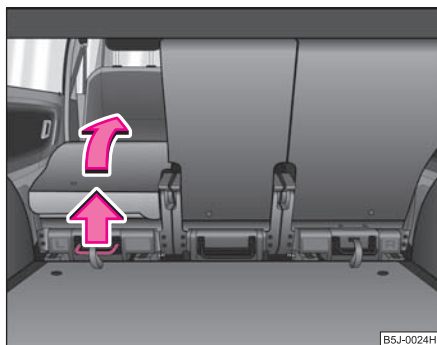

Obr. 53 Vyklopení sedadla

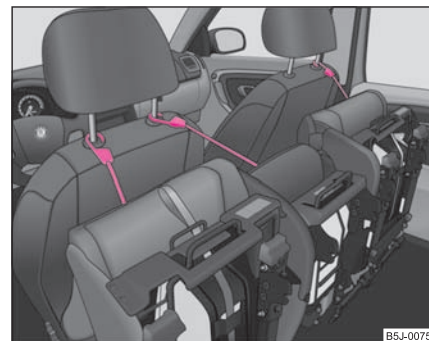

Obr. 54 Zajištění sklopených sedadel

Sklopení a zajištění sedadel

- Odcvakněte z horního boku krajních sedadel poutko přidržující bezpečnostní pásy, jazýček pásu zasuňte do otvoru na příslušném boku interiéru vozidla - bezpečnostní poloha.
- Sedadlo posuňte co nejvíce dozadu ⇒ strana 72.
- Zatáhněte ovládací páčku ⇒ **strana 72, obr. 52** a sklopte zádovou opěru zcela dopředu.
- Zatáhněte ovládací páku ⇒ **strana 73, obr. 53** nahoru a poté celé sedadlo vyklopte dopředu.
- Sklopené sedadlo zajištěte pomocí upevňovacího popruhu za vodící tyč hlavové opěrky předního sedadla ⇒ **strana 73, obr. 54**. ▶

POZOR!

- Sklopené sedadlo neprodleně zajistěte pomocí upevňovacího popruhu za vodící tyč hlavové opěrky předního sedadla - hrozí nebezpečí poranění při rozjetí vozidla vpřed.
- Pokud nebude sedadlo v zadní krajní poloze, může dojít při odjišťování sedadla k poškození zajišťovacích čepů.

Poznámka

Respektujte následující pokyny ⇒ strana 145, „Správná poloha sezení spolucestujících na zadních sedadlech“. ■

Vyjmutí sedadel

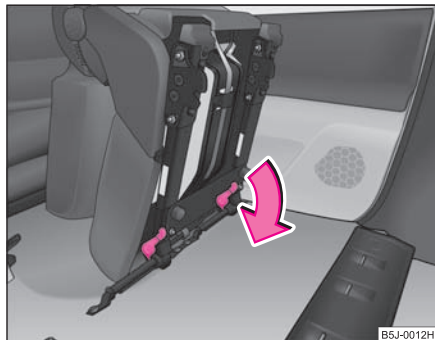

Obr. 55 Odjištění sklo-
peného sedadla

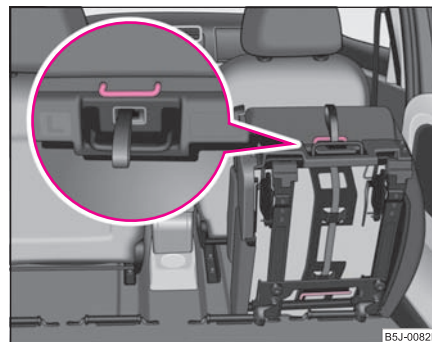

Obr. 56 Úchyt na
sedáku

Odjištění a vyjmutí sedadel

- Sklopené sedadlo odjistěte zatlačením pojistek ve směru šipky ⇒ strana 74, obr. 55.
- Sedadlo vyjměte a přenášejte za úchyt na sedáku ⇒ strana 74, obr. 56.

Poznámka

Krajní sedadla nejsou vzájemně zaměnitelná. Levé sedadlo je na zadní části označeno písmenem L, pravé sedadlo je na zadní části označeno písmenem R.

Poznámka

Respektujte následující pokyny ⇒ strana 145. ■

Nastavení sedadel v příčném směru

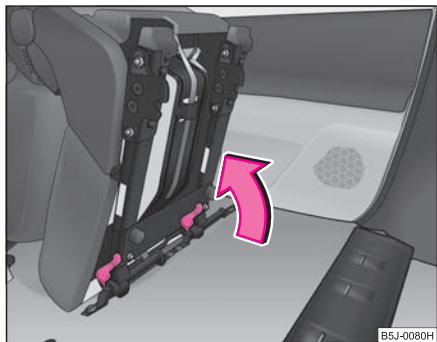

Obr. 57 Zajištění sedadla

Posun sedadel v příčném směru

- Vyměňte prostřední sedadlo ⇒ strana 74.
- Sklopte krajní sedadlo ⇒ strana 73 a odjistěte ho ⇒ strana 74, obr. 55.
- Sklopené a odjistěné krajní sedadlo posuňte až na doraz po vodicích tyčkách směrem ke středu vozidla.
- Na konci vodicích tyček sedadlo zajistěte ⇒ obr. 57. ■

Uvedení sedadel do původní polohy

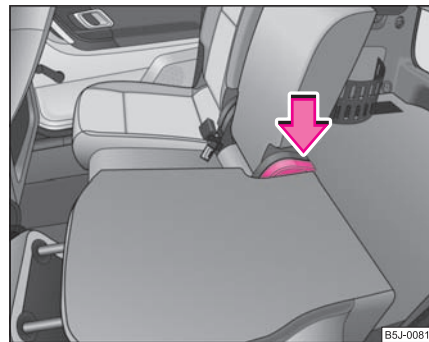

Obr. 58 Narovnání zádové opěry

Zajištění sedadel a jejich uvedení do původní polohy

- Pokud je sedadlo vyjmuté, nasadte ho nejprve na vodicí tyčky a zajistěte pojistkami ⇒ obr. 57. Takem ověřte, že sedadlo nelze vyjmout.
- Sedadlo sklopte do vodorovné polohy, musí být slyšet zaklapnutí sedadla. Takem ověřte, že se sedadlo nedá zvednout.
- Stlačte ovládací páčku ⇒ strana 75, obr. 58 a vraťte do původní polohy i zádovou opěru. Takem ověřte, že zádová opěra nejde sklopit dopředu.
- Vyměňte jazýček pásu z bezpečnostní polohy.
- Bezpečnostní pás zajistěte poutkem na horním boku zádové opěry až slyšitelně zacvakne. ▶

! POZOR!

- Po narovnání sedadel a zádových opěr musí být zámkové pásy v původní poloze - připraveny k použití.
- Zádové opěry musí být bezpečně zajištěny, aby nemohlo dojít při nenadálém zabrzdění k posunu předmětů ze zavazadlového prostoru do prostoru pro cestující - nebezpečí poranění.
- Při manipulaci se zádovou opěrou se vždy ujistěte, zda došlo k bezpečnému zajištění, které signalizuje poloha a viditelné označení na krytu ovládací páky.

i Poznámka

Bezpečnostní pásy u krajních sedadel musí být vždy prostrčeny pod pouťky vedle hlavových opěrek. Jinak by mohly bezpečnostní pásy sklouznout za sedadla. ■

Sklonný stůl na střední zádové opěře*



Obr. 59 Zadní sedadla:
loketní opěrka

- Střední zádovou opěru můžete po sklopení ⇒ strana 73, „Sklopení sedadel“ využít jako loketní opěrku i stolek s držákem nápojů ⇒ obr. 59.
- Do prolisů můžete vložit dvě dózy s nápojem.

i Poznámka

Při dlouhodobém sklopení střední zádové opěry dbejte na to, aby zámkové bezpečnostní pásy nezůstaly pod opěrou - možnost vzniku deformací pěny a látky potahu. ■

Pedály

Používejte jen takové podložky pod nohy, které nechávají oblast pedálů volnou a jsou zajištěné proti posunutí.

Doporučujeme používat podložky pod nohy z nabídky originálního příslušenství Škoda.

Ovládání pedálů nesmí být za žádných okolností omezeno!

! POZOR!

- Při poruše brzdového systému se může sešlapovaný pedál pohybovat po delší dráze.
- V prostoru pro pedály nesmí být podlaha vozidla pokryta dodatečně umístěnými podlahovými krytinami, protože všechny pedály musí být možné úplně sešlápnout a musejí se volně vrátit do své výchozí polohy - nebezpečí nehody!

 **POZOR!** Pokračování

- Na podlaze vozidla se nesmějí nacházet žádné předměty, které by se mohly dostat pod pedály. Pak byste nebyli schopni brzdít, sešlápnout spojku ani přidat plyn - nebezpečí nehody! ■

Zavazadlový prostor

Nakládání do zavazadlového prostoru

V zájmu zachování dobrých jízdních vlastností vozidla dbejte na tyto zásady:

- Náklad pokud možno rovnoměrně rozložte.
- Těžké předměty uložte co nejvíce dopředu.
- Zavazadla připevněte k upevňovacím okům nebo upínací sítí*
⇒ strana 78.

Pokud dojde k nehodě, získávají i malé a lehké předměty takovou kinetickou energii, že mohou způsobit těžká zranění. Velikost energie v rozhodující míře závisí na rychlosti vozidla a na hmotnosti předmětu. Rychlost vozidla však hraje důležitější roli.

Příklad: Nezajištěný předmět o hmotnosti 4,5 kg získá při čelním nárazu rychlostí 50 km/h energii, která odpovídá dvacetinásobku jeho hmotnosti. To znamená, že hmotnost předmětu vzroste asi na 90 kg. Můžete si představit, jaká vzniknou zranění, když takový „projektil“ letící vzduchem zasáhne cestujícího.

 **POZOR!**

- Předměty vždy ukládejte do zavazadlového prostoru a připevněte je k upevňovacím okům.
- Volné předměty se mohou při náhlém manévru nebo nehodě pohybovat vozidlem dopředu a zranit cestující nebo ostatní účastníky silničního provozu. Toto nebezpečí ještě narůstá v okamžiku, kdy jsou volně pohyblivé předměty zasazeny aktivovaným airbagem. V takovém případě mohou odmrštěné předměty zranit cestující - nebezpečí ohrožení života.
- Věnujte pozornost tomu, že při přepravě těžkého nákladu dochází v důsledku změny těžiště vozidla ke změně jeho jízdních vlastností - nebezpečí nehody! Těmto okolnostem musíte přizpůsobit rychlost vozidla a způsob jízdy.
- Náklad ukládejte tak, aby se při náhlém brzdění nemohl pohybovat dopředu - nebezpečí poranění!
- Při přepravě připevněných ostrých nebezpečných předmětů v prostoru, který vznikne sklopením nebo vyjmutím některých zadních sedadel věnujte maximální pozornost zajištění bezpečnosti přepravovaných osob na zbylých zadních sedadlech ⇒ strana 145, „Správná poloha sezení spolucestujících na zadních sedadlech“.
- V případě obsazení některých ze zadních sedadel vedle sklopeného sedadla dbejte maximální opatrnosti a zajištění bezpečnosti např. umístěním převáženého nákladu tak, aby v případě zadního nárazu náklad zabránil sklopení sedadla vzad.
- Nikdy nejezděte se zcela otevřeným ani pootevřeným víkem zavazadlového prostoru, neboť by se do vozidla mohly dostat výfukové plyny - nebezpečí otravy!
- V žádném případě nepřekračujte přípustné zatížení náprav ani přípustnou celkovou hmotnost vozidla - nebezpečí nehody!
- Nikdy nevozte žádné osoby v zavazadlovém prostoru. ▶

⚠ Upozornění!

Dbejte na to, aby nedošlo k poškození vláken vyhřívání skla víka zavazadlového prostoru ostrými hranami převážených předmětů.

ℹ Poznámka

- Tlak v pneumatikách musíte přizpůsobit zatížení vozidla ⇒ strana 225, obr. 163.
- Cirkulace vzduchu ve vozidle pomáhá snižovat zamlžování skel. Spotřebovaný vzduch uniká odvětrávacími štěrbinami umístěnými v zavazadlovém prostoru pod nárazníkem. Přesvědčte se, zda nejsou větrací otvory zakryté. ■

Upevňovací prvky

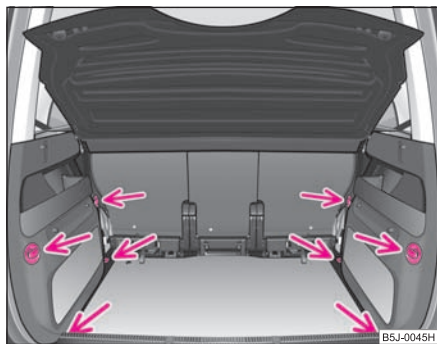

Obr. 60 Zavazadlový prostor: upevňovací oka a přichytky

Na obou bocích zavazadlového prostoru jsou umístěna oka pro upevnění zavazadel ⇒ obr. 60.

Na oka v zavazadlovém prostoru můžete také připevnit upevňovací sítě* pro přidržení menších zavazadel.

Upevňovací sítě* jsou spolu s návodem na připevnění uloženy v zavazadlovém prostoru.

⚠ POZOR!

- Přepravovaný náklad musí být upevněn tak, aby se při jízdě a brzdění vozidla nepohyboval.
- Kdybyste zavazadla nebo předměty připevnili k upevňovacím okům nevhodnými nebo poškozenými upevňovacími popruhy, mohlo by v případě brzdění nebo nehody dojít ke zranění. Aby se zavazadla nebo předměty nemohly pohybovat dopředu, vždy používejte vhodné upevňovací popruhy, které bezpečně připevníte k upevňovacím okům. K upevňovacím okům nikdy nepřipevňujte dětskou sedačku! ■

Sklopný háček

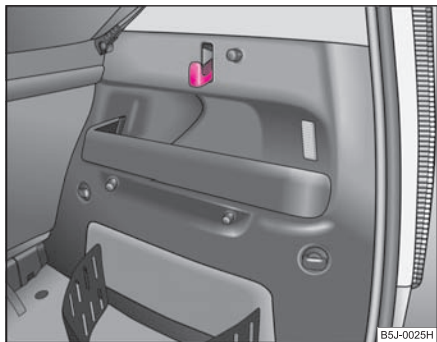

Obr. 61 Zavazadlový prostor: sklopný háček

Na obou stranách zavazadlového prostoru se nachází sklopný háček pro upevnění menších zavazadel, např. tašek apod. ⇒ obr. 61.

Na háček můžete zavěsit zavazadlo o hmotnosti do 10 kg. ■

Upevňovací sítě - síťový program*

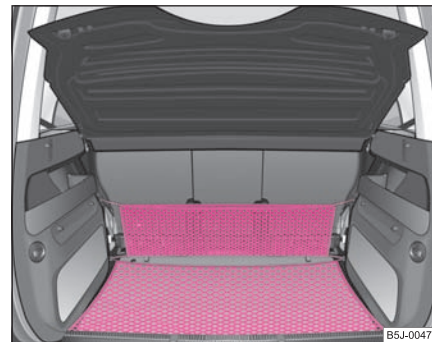

Obr. 62 Upevňovací síť: příčná dvojitá kapsa, podlahová síť

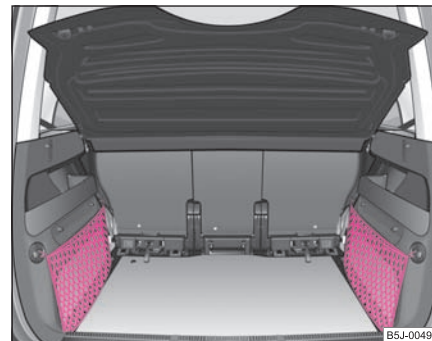

Obr. 63 Upevňovací síť: podélné dvojitě kapsy

Příklady připevnění upevňovací sítě jako příčné dvojitě kapsy, podlahové sítě ⇒ obr. 62 a podélných dvojitých kapes ⇒ obr. 63. ▶

Upevňovací sítě* jsou spolu s návodem na připevnění uloženy v zavazadlovém prostoru.

POZOR!

- Pevnost sítě umožňuje nakládat do kapsy předměty do celkové hmotnosti 1,5 kg. Těžší předměty nejsou dostatečně zajištěny - nebezpečí poranění a poškození sítě!
- Přepravovaný náklad musí být upevněn tak, aby se při jízdě a brzdění vozidla nepohyboval.

Upozornění!

Do sítě neodkládejte předměty s ostrými hranami - nebezpečí poškození sítě. ■

Upevnění koberce zavazadlového prostoru

Při manipulaci např. s rezervním kolem zvednutý koberec opřete mezi záďové opěry zadních sedadel a kryt zavazadlového prostoru. ■

Kryt zavazadlového prostoru

Kryt zavazadlového prostoru za zadními hlavovými opěrkami můžete použít pouze k odložení lehkých a měkkých předmětů.

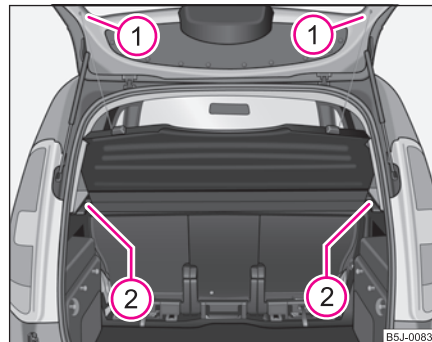

Obr. 64 Demontáž krytu zavazadlového prostoru



Obr. 65 Kryt zavazadlového prostoru v dolní poloze

Pokud chcete přepravovat objemný náklad, můžete kryt zavazadlového prostoru v případě potřeby demontovat.

- Vyvěste z víka upevňovací závěsy krytu ① ⇒ strana 80, obr. 64.
- Položte kryt do vodorovné polohy.
- Kryt z držáků ② vyjměte tahem ve vodorovném směru dozadu.
- Při zpětné montáži nejdříve zasuňte kryt zavazadlového prostoru do držáků ② a potom zavěste upevňovací závěsy ① na víko zavazadlového prostoru.

Kryt zavazadlového prostoru můžete umístit také do spodní polohy na podpěrné prvky ⇒ strana 80, obr. 65.

Postup montáže resp. demontáže je stejný.

Kryt zavazadlového prostoru je určen k odkládání drobných předmětů do hmotnosti 2,5 kg.

⚠ POZOR!

Na kryt zavazadlového prostoru nesmějí být odkládány žádné předměty, které by při náhlém brzdění nebo nárazu vozidla způsobily zranění cestujících.

⚠ Upozornění!

Dbejte na to, aby odložené předměty nepoškodily vyhřívací vlákna zadního skla.

ℹ Poznámka

Otevíráte-li víko zavazadlového prostoru, zvedá se současně kryt zavazadlového prostoru - nebezpečí sesuvu předmětů odložených na krytu zavazadlového prostoru! ■

Držák jízdních kol*

Montáž příčniku

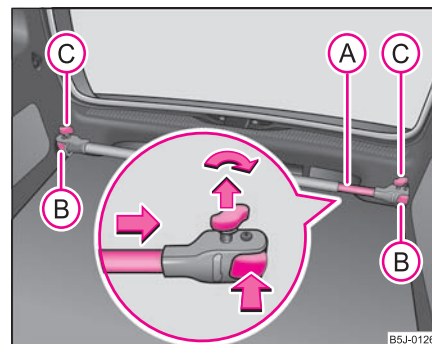

Obr. 66 Montáž příčniku

- Vyjměte popř. sklopte zadní sedadla k rozšíření potřebného místa zavazadlového prostoru ⇒ strana 74.
- Odjistěte upevňovací západky ② na koncích příčniku **povytažením** pojistných šroubů ③.

- Příčnick nasadíte nevysunovatelnou (fixní) částí na upevňovací oko v pravo ve směru jízdy a poté vysouvací část příčnicku (A) nasadíte na levé upevňovací oko.
- Zajistíte západky na obou stranách příčnicku (B), až zaklapnou upevňovací šrouby (C).
- Utáhněte upevňovací šrouby (C) na doraz.
- Tahem zkontrolujete upevnění příčnicku.

! POZOR!

Při přepravě jízdních kol v zavazadlovém prostoru věnujte maximální pozornost zajištění bezpečnosti přepravovaných osob na zadních sedadlech ⇒ strana 145, „Správná poloha sezení spolucestujících na zadních sedadlech“. ■

Montáž držáku kol

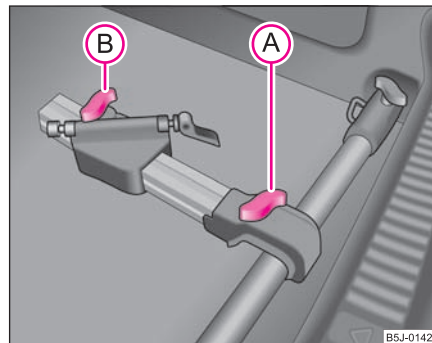

Obr. 67 Montáž držáku kol

- Povolení držák kola nasadíte na příčnick, po nadzvednutí šroubu (A) přisuňte podélník (hliníkový díl) k příčnicku a utáhněte šroub (A) do matice ⇒ obr. 67.
- Vyšroubujte a vyjměte šroub (B) na posuvné části držáku a nastavte posuvnou část držáku do jedné ze tří možných pozic podle velikosti kola.
- V požadované poloze nasadíte a utáhněte šroub (B). ■

Nasazení kola do držáku

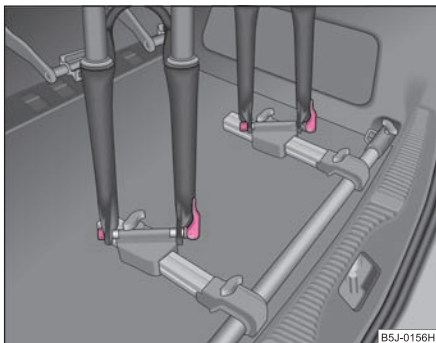

Obr. 68 Nasazení kola

- Povolte rychloupínací matice na upevňovací ose držáku podle šíře vidlice kola.
- Vidlici rámu jízdního kola nasadte na upevňovací osu a utáhněte pomocí rychloupínací matice ⇒ obr. 68.
- Vyjmuté přední kolo připevněte popruhem k některému z prvků tak, aby nedošlo k poškození obložení zavazadlového prostoru, jízdního kola nebo vložených věcí.



Poznámka

Pokud má přední kolo kotoučovou brzdou, upevněte kolo kotoučem směrem od rámu. ■



Obr. 69 Příklad připevnění předního kola

- Před montáží jízdního kola do vozidla demontujte přední kolo.

Zajištění stability kol popruhem

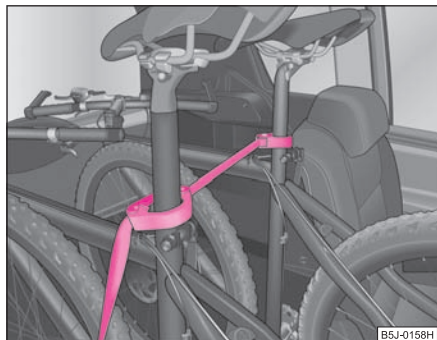

Obr. 70 Zajištění kol objímkami

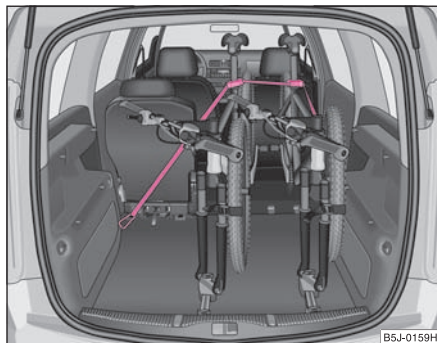

Obr. 71 Zajištění kol popruhem

- Gumovou část objímky uvolněte stisknutím obou částí objímky proti sobě a otevřete ji.

- Objímku gumovou částí nasadíte ve směru jízdy co nejnižší na tyč pod sedadlem kola a zacvaknete ji ⇒ obr. 70.
- Popruh ⇒ obr. 70 mezi sedadly při přepravě dvou kol napněte.
- Karabiny na koncích popruhu zacvaknete za upevňovací oka za zadními sedadly.
- Popruh dotáhněte přezkami na obou stranách, nejprve na jedné straně, potom na druhé.
- V případě potřeby můžete dodatečně upravit pozice kol ve vozidle.

POZOR!

- Při přepravě osob a předmětů vyžadujících odklopení sedadel věnujte maximální pozornost zajištění bezpečnosti osob na zadních sedadlech ⇒ strana 145, „Správná poloha sezení společníků na zadních sedadlech“.
- Umístěte kola do držáku v takové pozici, aby nedošlo ke kolizi mezi řídkou a oknem víka zavazadlového prostoru. ■

Střešní nosič*

Podélný střešní nosič*

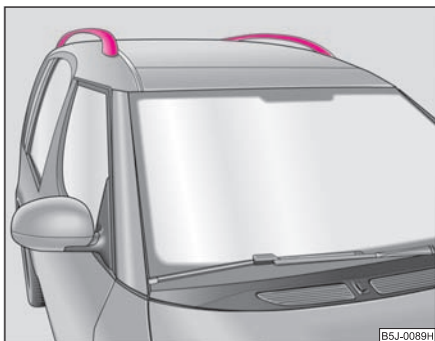

Obr. 72 Podélný střešní nosič

Přeppravujete-li náklady na střeše vozidla, respektujte, prosím, následující doporučení:

- Pro toto vozidlo byl vyvinut speciální systém uchycení střešního nosiče, a proto můžete použít jen střešní nosič schválený společností Škoda Auto.
- Podélný střešní nosič je základem kompletního systému střešních nosičů Škoda. Pro přepravu zavazadel, jízdních kol, surfových prken, lyží a člunů existují, z důvodu bezpečnosti přepravy těchto předmětů, různé nástavce základního střešního nosiče.
- Základní střešní nosič a další komponenty můžete zakoupit v servisech Škoda.

⚠ Upozornění!

- Je nutno dávat pozor na to, aby při otevření víko zavazadlového prostoru nenaráželo na náklad upevněný na střeše vozidla.

✿ Životní prostředí

Zvýšeným aerodynamickým odporem vzrůstá spotřeba pohonných hmot.

ℹ Poznámka

Není-li vozidlo vybaveno z výroby podélným střešním nosičem, je možné jej zakoupit v servisu Škoda, který provede i jeho odbornou montáž. ■

Zatížení střechy

Zátěž na střešním nosiči rozmístěte rovnoměrně. Při přepravě nákladů na střeše vozidla nesmí takto přepravovaný náklad (včetně střešního nosiče) překročit hmotnost **75 kg** a současně nesmí být překročena maximální přípustná hmotnost vozidla.

Používáte-li nosiče s nižší nosností, nemůžete přípustné zatížení střechy využít. V takovém případě můžete nosič zatížit jen do hmotnosti uvedené v jeho návodu k montáži.

⚠ POZOR!

- **Náklad musí být na nosiči bezpečně upevněn - nebezpečí nehody!**
- **V žádném případě nepřekročte přípustné zatížení střechy, přípustné zatížení nápravy ani přípustnou celkovou hmotnost vozidla - nebezpečí nehody!**

⚠ POZOR! Pokračování

- Pamatujte, že se při přepravě těžkých, popř. rozměrných předmětů na střešním nosiči mohou se změnou polohy těžiště, popř. se zvětšenou plochou měnit i jízdní vlastnosti - nebezpečí nehody! Přízpůsobte proto bezpodmínečně styl i rychlost jízdy okolnostem. ■

Držák na nápoje vpředu

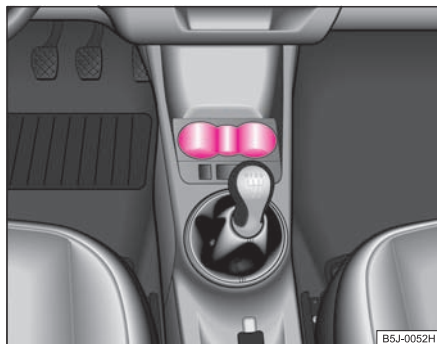

Obr. 73 Střední konzola vpředu: držák na nápoje

Do prolisů můžete vložit dvě dózy s nápojem ⇒ obr. 73.

⚠ POZOR!

- Do držáku nevkládějte horké nápoje. Při pohybu vozidla může dojít k jejich rozlítí - nebezpečí opaření!

⚠ POZOR! Pokračování

- Nepoužívejte křehké nádoby (např. sklo, porcelán). Při nehodě by mohlo dojít k poranění.

⚠ Upozornění!

Nenechávejte za jízdy v držáku otevřené nápoje. Mohly by se např. při brzdění rozlít a tak poškodit elektrickou instalaci a čalounění vozidla. ■

Držák na nápoje vzadu*

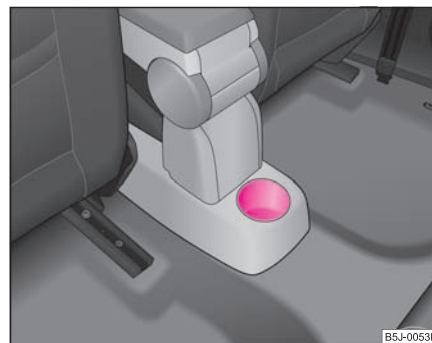

Obr. 74 Střední konzola: držák na nápoje

Do prolisu můžete vložit dózu s nápojem ⇒ obr. 74. ▶

! POZOR!

- Do držáku nevkládejte horké nápoje. Při pohybu vozidla může dojít k jejich rozliti - nebezpečí opaření!
- Nepoužívejte křehké nádoby (např. sklo, porcelán). Při nehodě by mohlo dojít k poranění.

! Upozornění!

Nenechávejte za jízdy v držáku otevřené nápoje. Mohly by se např. při brzdění rozlít a tak poškodit elektrickou instalaci a čalounění vozidla. ■

Před jízdou vždy **odstraňte** lístek z držáku, aby nebylo zakryto zorné pole řidiče. ■

Držák na lístky

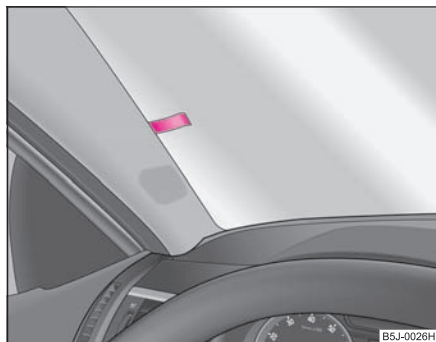

Obr. 75 Čelní sklo:
držák na lístky

Držák na lístky umožňuje uchycení např. parkovacích lístků během parkování na placených parkovištích.

Popelníky*



Obr. 76 Střední konzola: popelník vpředu

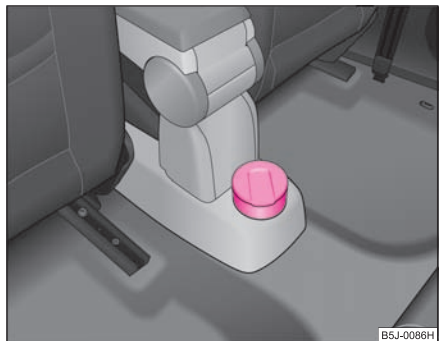

Obr. 77 Střední konzola: popelník vzadu

Vyjmutí popelníku

- Popelník ⇒ strana 88, obr. 76 vyjměte směrem nahoru. Při vyjímání nedržte popelník za víčko - nebezpečí ulomení.

Vložení popelníku

- Popelník zatlačte svisle dolů.

 **POZOR!**

Popelník nikdy nepoužívejte pro ukládání hořlavého materiálu - nebezpečí požáru! ■

Zapalovač cigaret* a zásuvky*

Zapalovač cigaret

Zásuvku zapalovače cigaret můžete použít i pro další elektrické spotřebiče.

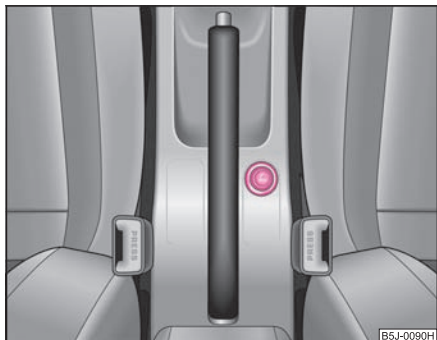

Obr. 78 Střední konzola: zapalovač cigaret

Obsluha zapalovače cigaret

- Zamáčkněte hlavu zapalovače ⇒ obr. 78.
- Vyčkejte, dokud hlava zapalovače nepovyskočí.
- Nažhavený zapalovač okamžitě vyjměte a použijte.
- Zasuňte zapalovač zpět do zásuvky.

Použití zásuvky

- Vyjměte zapalovač cigaret.

- Zasuňte zástrčku elektrického spotřebiče do zásuvky zapalovače cigaret.

Zásuvku 12 V můžete použít pro připojení jiných el. spotřebičů s příkonem do 180 W.

POZOR!

- Zapalovač cigaret používejte opatrně! Nepozorným nebo neopatrným používáním zapalovače cigaret můžete způsobit popáleniny.
- Zapalovač cigaret i zásuvka jsou funkční i při vypnutém zapalování, resp. i při vytaženém klíči ze spínací skříňky. Proto nikdy nenechávejte děti ve vozidle bez dozoru!

Upozornění!

Abyste nepoškodili zásuvku, používejte pouze zástrčky, které splňují normu DIN - ISO 4165.

Poznámka

Při vypnutém motoru a zapnutých spotřebičích se akumulátor vozidla vybíjí - nebezpečí vybití akumulátoru! ■

Zásuvka v zavazadlovém prostoru



Obr. 79 Zavazadlový prostor: zásuvka

- Otevřete kryt zásuvky ⇒ obr. 79.
- Zasuňte zástrčku elektrického spotřebiče do zásuvky.

Zásuvku, která splňuje normu DIN - ISO 4165, můžete použít pouze pro napájení schváleného elektrického příslušenství s příkonem do 240 W. Při vypnutém motoru se však vybíjí akumulátor.

Zde platí ty samé zásady jako v ⇒ strana 89, „Zapalovač cigaret“.

Další pokyny ⇒ strana 231, „Příslušenství, úpravy a výměny dílů“.

Odkládací schránky

Přehled

Ve vozidle jsou tyto odkládací prostory:

Odkládací schránky na straně spolujezdce	⇒ strana 91
Odkládací schránka u řidiče	⇒ strana 92
Odkládací schránka na brýle*	⇒ strana 92
Odkládací schránka na střední konzole	⇒ strana 93
Odkládací schránka v předním sedadle*	⇒ strana 93
Loketní opěrka předních sedadel s odkládací schránkou*	⇒ strana 94
Odkládací schránka v předních dveřích	⇒ strana 94
Odkládací schránky v zavazadlovém prostoru	⇒ strana 95
Odkládací pružná přihrádka	⇒ strana 95
Háčky na šaty*	⇒ strana 96

! POZOR!

- Na přístrojovou desku nic nepokládejte. Položené předměty by se mohly za jízdy (při akceleraci nebo při jízdě do zatáčky) pohybovat po přístrojové desce nebo z ní spadnout a odvést tak Vaši pozornost od řízení - nebezpečí nehody!
- Přesvědčte se, že se žádné předměty nemohou za jízdy dostat ze středové konzoly nebo z ostatních schránek do prostoru nohou řidiče. Pak byste nebyli schopni brzdit, sešlápnout spojku ani přidat plyn - nebezpečí nehody! ■

Odkládací schránky na straně spolujezdce

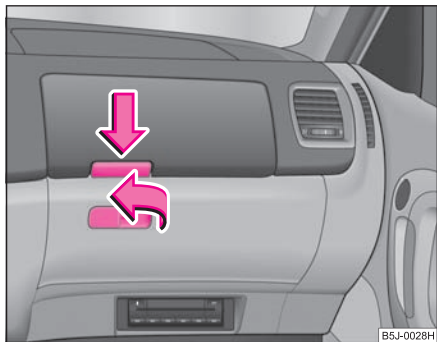

Obr. 80 Přístrojová deska: odkládací schránky na straně spolujezdce

U některých vozidel nejsou schránky vybaveny víky.

Otevření a zavření odkládacích schránek na straně spolujezdce

- Zatáhněte, resp. stiskněte madlo víka ve směru šipky ⇒ obr. 80 a odklopte.
- Přiklopte víka, až slyšitelně zaklapnou.

Vnitřní strana víka je opatřena držákem psacích potřeb.



POZOR!

Z bezpečnostních důvodů musí být schránka během jízdy vždy uzavřena. ■

Chlazení odkládací schránky na straně spolujezdce*

U vozidel s klimatizací může být odkládací schránka vybavena uzavíratelným přívodem chlazeného vzduchu.

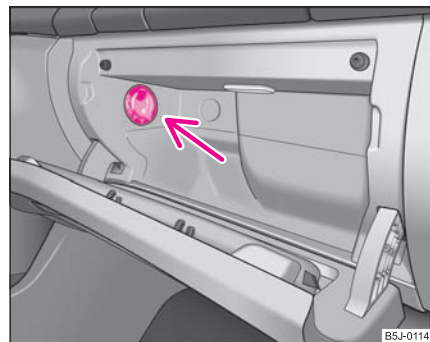

Obr. 81 Odkládací schránka: ovládání chlazení

- Chlazení zapnete, popř. vypnete otočným kolečkem ⇒ obr. 81.

Pokud je přívod vzduchu otevřen a klimatizace je vypnutá, proudí do schránky venkovní, resp. tepelně neupravený vzduch.

Odkládací schránka je ochlazována pouze v režimu chlazení. Pokud klimatizace pracuje v režimu topení anebo pokud chlazení schránky nevyužíváte, doporučujeme chlazení vypnout (zakrýt otvor). ■

Odkládací schránka u řidiče

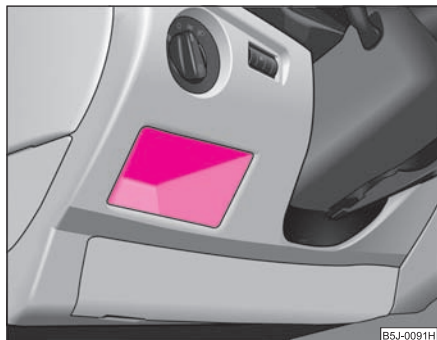

Obr. 82 Přístrojová deska: odkládací schránka řidiče

Neuzavíratelná odkládací schránka vlevo pod volantem. ■

Odkládací schránka na brýle*

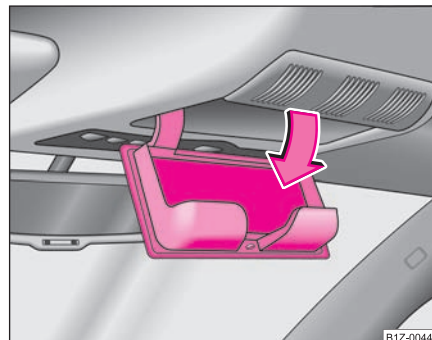

Obr. 83 Výřez z pohledu stropu: schránka na brýle

- Zatlačte na víko schránky, schránka se odklopí dolů
⇒ obr. 83.

POZOR!

Z bezpečnostních důvodů musí být schránka během jízdy vždy uzavřena - nebezpečí poranění hlavy. ■

Odkládací schránka na střední konzole

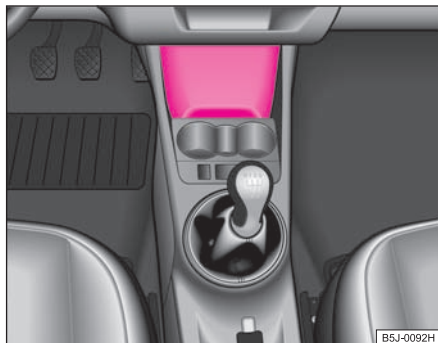

Obr. 84 Střední konzola: odkládací schránka

Neuzavíratelná odkládací schránka na střední konzole. ■

Odkládací schránka v předním sedadle*

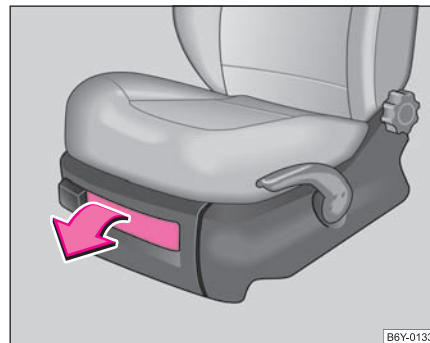

Obr. 85 Přední sedadlo: odkládací schránka

Schránka je určena k odkládání drobných předmětů do hmotnosti 1 kg.

- Schránku otevřete tahem za uzávěr schránky ⇒ obr. 85.
- Při zavírání schránky podržte uzávěr, dokud se schránka neuzavře. ■

Loketní opěrka předních sedadel s odkládací schránkou*

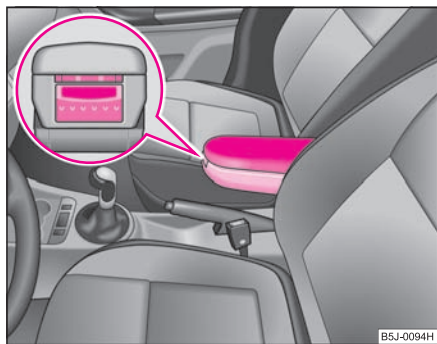

Obr. 86 Loketní opěrka: odkládací schránka



Obr. 87 Otevření odkládací schránky

Sklopení loketní opěrky

- Loketní opěrku lze sklopit po stisknutí spodního tlačítka na čelní ploše opěrky ⇒ strana 94, obr. 86. Opěrku sklopte dolů a tlačítko uvolněte.

Otevření odkládací schránky

- V loketní opěrce je odkládací schránka. Příhrádka se odjistí po stisknutí horního tlačítka a otevře směrem nahoru.



Poznámka

Při opěrce sklopené dolů může být omezen pohyb paží. V městském provozu by opěrka neměla být sklopena. ■

Odkládací schránka v předních dveřích

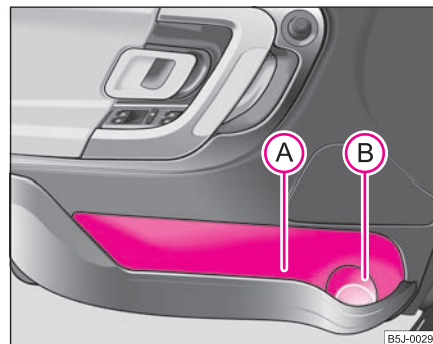

Obr. 88 Odkládací prostor v obložení dveří

V části **(B)** odkládací schránky v předních dveřích se nachází držák na láhve.



POZOR!

Aby nebyl omezen účinný dosah bočních airbagů, použijte část

(A) ⇒ **obr. 88** odkládací schránky v předních dveřích výhradně k ukládání předmětů, které z ní nevyčnívají. ■

Odkládací schránky v zavazadlovém prostoru

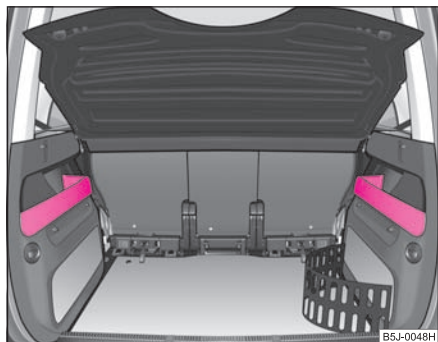

Obr. 89 Odkládací obložení

Na obou stranách zavazadlového prostoru se nacházejí odkládací schránky ⇒ **obr. 89**.

Odkládací schránky jsou určeny k odkládání drobných předmětů do hmotnosti 1,5 kg. ■

Odkládací pružná přihrádka

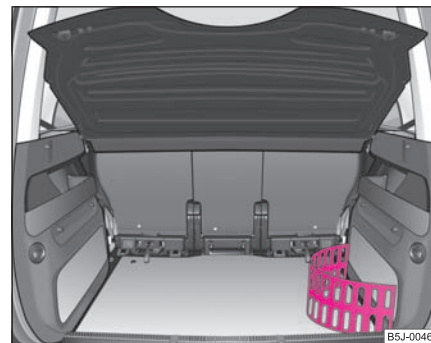

Obr. 90 Odkládací pružná přihrádka

Na pravé straně zavazadlového prostoru se nachází odkládací pružná přihrádka. Odkládací pružná přihrádka je určena k odkládání drobných předmětů do hmotnosti 8 kg.

Demontáž

- Odkládací pružnou přihrádku uchopte na obou krajích, odjistěte posunutím nahoru a tahem k sobě vyjměte.

Montáž

- Vložte oba konce odkládací pružné přihrádky do otvorů v pravém boku zavazadlového prostoru a zajistěte posunutím směrem dolů. ■

Háčky na šaty*

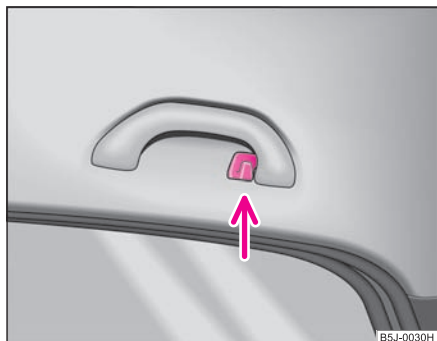

Obr. 91 Oblast nad zadními dveřmi: háček na šaty

Nad zadními dveřmi se nachází háček na šaty ⇒ obr. 91.

POZOR!

- Dávejte pozor, aby zavěšené šaty neomezovaly výhled dozadu.
- Na háčky věste jen lehké šaty a dávejte pozor, aby v kapsách nebyly těžké nebo ostré předměty. ■

Topení a klimatizace

Topení

Obsluha

Topení je zařízení, které dodává vzduch do interiéru vozidla a podle potřeby zajišťuje jeho ohřev.

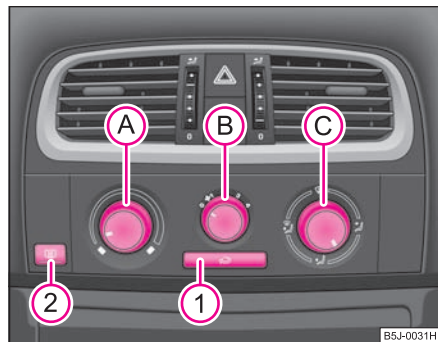

Obr. 92 Topení: ovládací prvky

Nastavení teploty

- Chcete-li zvýšit teplotu, otočte ovladač (A) ⇒ obr. 92 doprava.
- Chcete-li snížit teplotu, otočte ovladač (A) doleva.

Regulace větrání

- Chcete-li zapnout ventilátor, otočte spínač (B) do jedné z pozic 1 až 4.

- Chcete-li vypnout ventilátor, otočte spínač (B) do polohy 0.
- Chcete-li uzavřít přívod čerstvého vzduchu, použijte tlačítko (1) - recirkulace vzduchu ⇒ ⚠.

Regulace rozvodu vzduchu

- Otočením ovladače (C) nastavíte rozvod vzduchu k jednotlivým ofukovacím otvorům ⇒ strana 99.

Aby mohlo vytápění a větrání správně fungovat, nesmí být otvor pro nasávání vzduchu před čelním sklem zanesený ledem, sněhem či listím.

Všechny ovládací prvky, kromě ovladače (B), můžete nastavit do libovolné mezipolohy.

Topný výkon je závislý na teplotě chladicí kapaliny, plný výkon je tedy dosažen až po zahřátí motoru.

Abyste zabránili zamlžení skel, mějte ventilátor stále zapnutý.

⚠ POZOR!

Nikdy nepoužívejte režim recirkulace vzduchu po delší dobu, neboť se nepřivádí čerstvý vzduch zvenčí a „spotřebovaný“ vzduch může unavovat, snižovat pozornost a případně vést k zamlžení skel. Tím může stoupnout riziko nehody. Jakmile se začnou zamlžovat skla, vypněte ihned režim recirkulace vzduchu. ▶

**Poznámka**

- Nastavíte-li rozvod vzduchu na skla, je veškeré množství vzduchu využíváno k rozmrazení skel a tím není přiváděn žádný vzduch do oblasti nohou. To může mít za následek zhoršení komfortu vytápění.
- Odvětrání vnitřního prostoru vozidla je zajištěno otvory, které se nacházejí v zavazadlovém prostoru vzadu.
- Čištění klimatizace nechte provést v odborném servisu. ■

Nastavení topení



Doporučená nastavení ovládacích prvků topení pro jednotlivé režimy:

Rozmrazování čelního skla a bočních skel

- Ovladač **(A)** ⇒ strana 97, obr. 92 na doraz doprava;
- Spínač ventilátoru **(B)** do polohy **3**;
- Ovladač rozvodu vzduchu **(C)** do polohy ;
- Ofukovací otvory **4** ⇒ strana 99, obr. 93 otevřít a nasměrovat k bočnímu sklu.

Udržování čelního skla a bočních skel v nezamřazeném stavu

Pokud se při zvýšené vlhkosti vzduchu (např. za deště) skla zamřezí, doporučujeme následující nastavení:

- Ovladač **(A)**, je-li to nutné, do oblastí vytápění;
- Spínač ventilátoru **(B)** do polohy **2** nebo **3**;
- Ovladač rozvodu vzduchu **(C)** dle potřeby do polohy  nebo  anebo do kterékoli mezipolohy mezi těmito symboly;
- Ofukovací otvory **4** otevřít a nasměrovat k bočnímu sklu.





Co nejrychlejší zahřátí interiéru vozidla

- Ovladač **(A)** na doraz doprava;

- Spínač ventilátoru **(B)** do polohy **3** popř. **4**;
- Ovladač rozvodu vzduchu **(C)** do polohy ;
- Otevřít ofukovací otvory **4**;
- Doporučujeme krátkodobě zapnout recirkulaci vzduchu tlačítkem **(1)**. V této poloze může dojít k zamřezání skel vozidla.

Příjemné vytápění vozidla

Nejsou-li již skla zamřezána a bylo již dosaženo požadované teploty, doporučujeme následující nastavení:

- Ovladač **(A)** na požadovaný topný výkon;
- Spínač ventilátoru **(B)** do polohy **2** nebo **3**;
- Ovladač rozvodu vzduchu **(C)** mezi polohu  a ;
- Otevřít ofukovací otvory **4**;
- Pokud se čelní sklo opět zamřezá, ovladač **(C)** nastavte dle potřeby mezi polohu  a .

Režim čerstvého vzduchu - větrání

Při následujícím nastavení proudí z ofukovacích otvorů **3** a **4** neohřátý čerstvý vzduch.

Recirkulace vzduchu nesmí být zapnutá.

- Ovladač **(A)** ⇒ strana 97, obr. 92 na doraz doleva;
- Spínač ventilátoru **(B)** do požadované polohy;
- Ovladač rozvodu vzduchu **(C)** do polohy ;
- Otevřít ofukovací otvory **3** a **4** ⇒ strana 99, obr. 93.



Podle potřeby můžete otočný ovladač **(C)** nastavit i do jiné polohy. ■

Recirkulace vzduchu

Při recirkulaci vzduchu se vzduch nasává z interiéru vozidla a zase se do něj vrací.



Režim recirkulace vzduchu umožňuje v případě potřeby zamezit vnikání vzduchu zvenku, např. při zvýšené koncentraci škodlivin při průjezdu tunelem nebo v dopravní zácpě.

Zapnutí recirkulace vzduchu

- Stiskněte tlačítko , symbol tlačítka  se rozsvítí ⇒ strana 97, obr. 92.

Vypnutí recirkulace vzduchu

- Stiskněte opětovně tlačítko , symbol tlačítka  zhasne.

Je-li ovladač rozvodu vzduchu  v poloze  ⇒ strana 97, obr. 92, recirkulace vzduchu je automaticky vypnuta. Dalším stisknutím tlačítka  můžete recirkulaci vzduchu opět zapnout i v této poloze.



POZOR!

Nikdy nepoužívejte režim recirkulace vzduchu po delší dobu, neboť se nepřivádí čerstvý vzduch zvenčí a „spotřebovaný“ vzduch může unavovat, snižovat pozornost a případně vést k zamlžení skel. Tím může stoupnout riziko nehody. Jakmile se začnou zamlžovat skla, vypněte ihned režim recirkulace vzduchu. ■

Ofukovací otvory

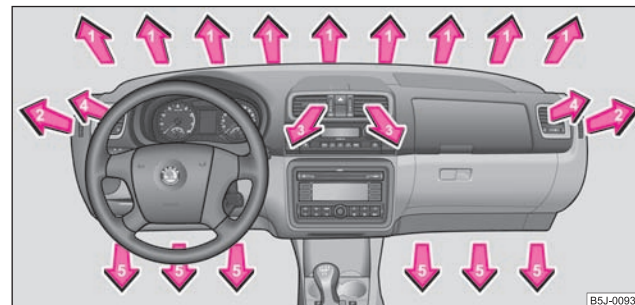

Obr. 93 Ofukovací otvory

Otevření ofukovacích otvorů

- Otočte ovládací kolečko do horní polohy.

Uzavření ofukovacích otvorů

- Otočte ovládací kolečko do dolní polohy.

Změna proudu vzduchu

- Svislé i vodorovné směřování proudu vzduchu se provádí výstupkem na středu ofukovače.

Přívod vzduchu do jednotlivých ofukovacích otvorů nastavíte ovladačem  ⇒ strana 97, obr. 92. Ofukovací otvory 3 a 4 můžete zavírat a otvírat jednotlivě.

Z otevřených ofukovacích otvorů proudí podle polohy ovladače  ⇒ strana 97, obr. 92 a podle venkovních klimatických podmínek ohřátý nebo neohřátý čerstvý vzduch. ■



Climatic (poloautomatická klimatizace)*

Popis

Climatic je kombinované chladicí a topné zařízení s elektronickou regulací komfortní teploty v interiéru. V každé roční době zajišťuje optimální teplotní úpravu vzduchu.

Popis Climaticu

Pro Vaši bezpečnost a pocit pohodlí je důležitá bezchybná funkce Climaticu.

Chladicí zařízení může pracovat jen tehdy, pokud je stisknuto tlačítko  ⇒ strana 101, obr. 94  a jsou splněny následující podmínky:

- nastartovaný motor,
- vnější teplota nad +2 °C a
- spínač ventilátoru v poloze 1 až 4.

Je-li chlazení zapnuté, klesá ve vozidle teplota a vlhkost vzduchu. Proto se ve vozidle zvyšuje při vysoké vnější vlhkosti a vysokých vnějších teplotách pocit pohodlí - v chladném ročním období se zamezuje zamražení skel.

Topný výkon je závislý na teplotě chladicí kapaliny, plný výkon je tedy dosažen až po zahřátí motoru.

Abyste zvýšili chladicí efekt, můžete krátkodobě zvolit recirkulaci vzduchu ⇒ .

Je-li zapnuté chlazení, může za určitých podmínek proudit z ofukovacích otvorů vzduch o teplotě asi 5 °C. Je-li dlouhodobě a nerovnoměrně rozložen proudící vzduch z ofukovacích otvorů (zvláště na nohy) a je-li velký rozdíl teplot, např. při vystupování z vozidla, může u citlivějších osob dojít k nachlazení.

Aby mohlo vytápění a chlazení správně fungovat, nesmí být otvor pro nasávání vzduchu před čelním sklem zanesený ledem, sněhem či listím.

Pokud je chlazení zapnuté, může ze skříně klimatizace odkapávat **kondenzovaná voda** a tvořit pod vozidlem louži. To je normální a není to projevem netěsnosti!



POZOR!

- Pro bezpečnou jízdu je důležité, aby byla všechna okna bez ledu, sněhu a aby nebyla zamražená. Důkladně se seznamte se správným ovládáním topení a větrání, s odmlžováním a odmrazováním skel, stejně jako s chlazením.
- Nikdy nepoužívejte režim recirkulace vzduchu po delší dobu, neboť se nepřivádí čerstvý vzduch zvenčí a „spotřebovaný“ vzduch může unavovat, snižovat pozornost a případně vést k zamražení skel. Tím může stoupnout riziko nehody. Jakmile se začnou zamlžovat skla, vypněte ihned režim recirkulace vzduchu.



Poznámka

- Doporúčujeme Vám při zapnuté recirkulaci vzduchu ve vozidle nekouřit, protože nasávaný kouř z interiéru vozidla se usazuje na výparníku klimatizace. To za provozu Climaticu vede k trvalému zápachu, který lze odstranit pouze s velkým úsilím a vysokými náklady na výměnu výparníku klimatizace. ■

Obsluha

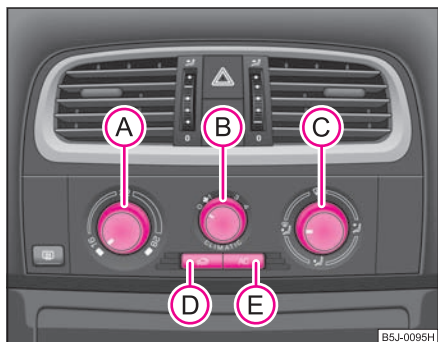

Obr. 94 Climatic: ovládací prvky

Nastavení teploty

- Chcete-li zvýšit teplotu, otočte ovladač **(A)** ⇒ obr. 94 doprava.
- Chcete-li snížit teplotu, otočte ovladač **(A)** doleva.

Regulace větrání

- Chcete-li zapnout ventilátor, otočte spínač **(B)** do jedné z pozic 1 až 4.
- Chcete-li vypnout ventilátor, otočte spínač **(B)** do polohy 0.
- Chcete-li uzavřít přívod čerstvého vzduchu, použijte tlačítko **(D)** - recirkulace vzduchu ⇒ strana 103.

Regulace rozvodu vzduchu

- Otočením ovladače **(C)** nastavíte rozvod vzduchu k jednotlivým ofukovacím otvorům ⇒ strana 103.

Zapnutí a vypnutí chlazení

- Stiskněte tlačítko **(AC)**. V tlačítku se rozsvítí symbol **AC**.
- Dalším stisknutím tlačítka **(AC)** se chlazení vypne. Symbol **AC** v tlačítku zhasne.

Nastavená teplota je automaticky udržována, kromě krajních poloh ovladače:

V pravé krajní poloze - maximální topení.

V levé krajní poloze - maximální chlazení.

Ovládací prvky **(A)** a **(C)** můžete nastavit do libovolné mezipolohy.

Abyste zabránili zamlžení skel, mějte ventilátor stále zapnutý.



Poznámka

- Nastavíte-li rozvod vzduchu na skla, je využíváno plného výkonu topení k rozmrazování čelního skla. Tím není přiváděn žádný vzduch do prostoru podlahy. To může mít za následek zhoršení komfortu vytápění.
- Odvětrání vnitřního prostoru vozidla je zajištěno otvory, které se nacházejí v zavazadlovém prostoru vzadu.
- Pokud chlazení nebylo delší dobu zapnuté, může se v důsledku usazenin na výparníku tvořit zápach. Abyste tomuto zápachu předešli, zapínejte chlazení - i ve studeném ročním období - alespoň jednou za měsíc asi na 5 minut na nejvyšší stupeň ventilace. Zároveň krátce otevřete okno.
- Dodržujte pokyny k recirkulaci vzduchu ⇒ strana 103.
- Čištění klimatizace proveďte v odborném servisu. ■

Nastavení Climaticu



Doporučená nastavení ovládacích prvků Climaticu pro jednotlivé režimy:

Rozmrazování čelního skla a bočních skel

- Ovladač **(A)** ⇒ **strana 101, obr. 94** na žádanou teplotu, kterou běžně používáte (doporučeno 22 °C)
- Spínač ventilátoru **(B)** do polohy **3** nebo **4**
- Ovladač rozvodu vzduchu **(C)** do polohy 
- Ofukovací otvory **4** ⇒ **strana 103, obr. 95** otevřít a nasměrovat k bočnímu sklu.

Udržování čelního skla a bočních skel v nezamřezaném stavu

Pokud se při zvýšené vlhkosti vzduchu (např. za deště) skla zamrzí, doporučujeme následující nastavení:

- Spínač ventilátoru **(B)** do polohy **2**
- Ovladač rozvodu vzduchu **(C)** mezi polohu  a 
- Ofukovací otvory **4** ⇒ **strana 103, obr. 95** otevřít a nasměrovat k bočnímu sklu
- Zapnout chlazení tlačítkem **(AC)**.





Co nejrychlejší zahřátí interiéru vozidla

- Ovladač **(A)** na požadovanou teplotu
- Spínač ventilátoru **(B)** do polohy **3**
- Ovladač rozvodu vzduchu **(C)** do polohy 
- Otevřít ofukovací otvory **4**
- Doporučujeme krátkodobě zapnout recirkulaci vzduchu tlačítkem **(C)**.

V této poloze může dojít k zamřezání skel vozidla.

Příjemné vytápění vozidla

Nejsou-li již skla zamřezána a bylo již dosaženo požadované teploty, doporučujeme následující nastavení:

- Ovladač **(A)** na požadovanou teplotu
- Spínač ventilátoru **(B)** do polohy **2**
- Ovladač rozvodu vzduchu **(C)** mezi polohu  a 
- Otevřít ofukovací otvory **4**
- Pokud se čelní sklo opět zamrzí, ovladač **(C)** nastavte dle potřeby mezi polohu  a .

Co nejrychlejší ochlazení interiéru vozidla

- Zavřít všechna okna
- Ovladač **(A)** na požadovanou teplotu
- Spínač ventilátoru **(B)** do polohy **4**
- Ovladač rozvodu vzduchu **(C)** do polohy 
- Otevřít ofukovací otvory **3 a 4**
- Zapnout chlazení tlačítkem **(AC)**
- Doporučujeme krátkodobě zapnout recirkulaci vzduchu tlačítkem **(C)**.

Optimální chlazení



- Ovladač **(A)** na požadovanou teplotu. Tato teplota je automaticky udržována.
- Spínač ventilátoru **(B)** do polohy **1, 2, popř. 3**
- Ovladač rozvodu vzduchu **(C)** do polohy 
- Otevřít ofukovací otvory **3 a 4**
- Zapnout chlazení tlačítkem **(AC)**
- Ofukovací otvory **3 a 4** doporučujeme nastavit nad hlavy cestujících směrem ke stropu. Nezapínejte recirkulaci vzduchu. ■

Recirkulace vzduchu



Při recirkulaci vzduchu se vzduch nasává z interiéru vozidla a zase se do něj vrací.

Režim recirkulace vzduchu umožňuje v případě potřeby zamezit vnikání vzduchu zvenku, např. při zvýšené koncentraci škodlivin při průjezdu tunelem nebo v dopravní zácpě.

Zapnutí recirkulace vzduchu

- Stiskněte tlačítko  ⇒ strana 101, obr. 94, symbol tlačítka  se rozsvítí.

Vypnutí recirkulace vzduchu

- Stiskněte opětovně tlačítko , symbol tlačítka  zhasne.

Je-li ovladač rozvodu vzduchu  v poloze  ⇒ strana 101, obr. 94, recirkulace vzduchu je automaticky vypnuta. Dalším stisknutím tlačítka  můžete recirkulaci vzduchu opět zapnout i v této poloze.



POZOR!

Nikdy nepoužívejte režim recirkulace vzduchu po delší dobu, neboť se nepřivádí čerstvý vzduch zvenčí a „spotřebovaný“ vzduch může unavovat, snižovat pozornost a případně vést k zamlžení skel. Tím může stoupnout riziko nehody. Jakmile se začnou zamlžovat skla, vypněte ihned režim recirkulace vzduchu. ■

Ofukovací otvory

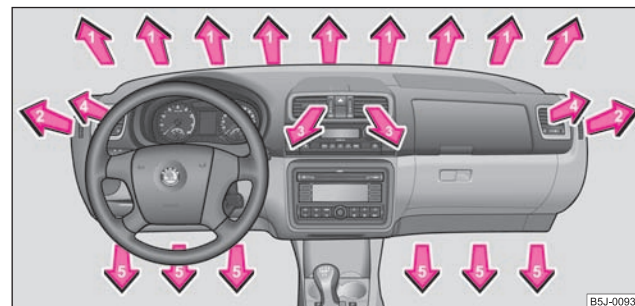

Obr. 95 Ofukovací otvory

Otevření ofukovacích otvorů

- Otočte ovládací kolečko do horní polohy.

Uzavření ofukovacích otvorů

- Otočte ovládací kolečko do dolní polohy.

Změna proudu vzduchu

- Svislé i vodorovné směřování proudu vzduchu se provádí výstupkem na středu ofukovače.

Přívod vzduchu do jednotlivých ofukovacích otvorů nastavíte ovladačem  ⇒ strana 101, obr. 94. Ofukovací otvory 3 a 4 můžete zavírat a otvírat jednotlivě:

Z otevřených ofukovacích otvorů proudí podle polohy ovladače  ⇒ strana 101, obr. 94 a podle venkovních klimatických podmínek ohřátý nebo neohřátý čerstvý, resp. chlazený vzduch. ■

Hospodárné zacházení s chlazením

V režimu chlazení ubírá kompresor Climaticu motoru jeho výkon, a tím ovlivňuje spotřebu pohonných hmot.

Pokud je v interiéru vozidla vlivem slunečního záření vysoká teplota, doporučujeme krátce vyvětrat, aby mohl horký vzduch uniknout.

Chlazení by se nemělo za jízdy zapínat, pokud jsou otevřená okna.

Jestliže můžete dosáhnout v interiéru požadované teploty bez spuštění chladicího zařízení, doporučujeme zvolit režim čerstvého vzduchu.



Životní prostředí

Šetříte-li pohonnými hmotami, snižujete vypouštění škodlivin. ■

Funkční závady

Pokud chladicí zařízení nepracuje při vnějších teplotách vyšších než +2 °C, došlo k funkční závadě. Může to mít následující důvody:

- Přepálila se pojistka Climaticu. Zkontrolujte pojistku, popř. ji vyměňte ⇒ strana 247.
- Chladicí zařízení se automaticky dočasně vypnulo, protože chladicí kapalina motoru má příliš vysokou teplotu ⇒ strana 14.

Nemůžete-li funkční závadu sami odstranit nebo se snižuje chladicí výkon, chladicí zařízení vypněte. Obratě se na odborný servis. ■

Climatronic (automatická klimatizace)*

Popis

Climatronic je kombinace automaticky pracujícího topného, větracího a chladicího zařízení, které zajišťuje optimální komfort cestujících.

Climatronic zcela automaticky udržuje nastavenou teplotu. Za tím účelem se samočinně mění teplota přiváděného vzduchu, stupeň větrání a rozvod vzduchu. Zařízení reaguje na sluneční záření, takže dodatečná ruční regulace je zbytečná. **Automatický provoz** ⇒ strana 106 zajišťuje v každé roční době maximální pohodlí.

Popis Climatronicu

Chlazení může pracovat jen tehdy, jsou-li splněny následující podmínky:

- nastartovaný motor,
- vnější teplota nad +2 °C,
- **není** stisknuto tlačítko **ECON**.

Je-li chlazení zapnuté, klesá ve vozidle teplota a vlhkost vzduchu. Proto se ve vozidle zvyšuje při vysoké vnější vlhkosti a vysokých vnějších teplotách pocit pohodlí - v chladném ročním období se zamezují zamražení skel.

Topný výkon je závislý na teplotě chladicí kapaliny, plný výkon je tedy dosažen až po zahřátí motoru.

Abyste zvýšili chladicí efekt, můžete krátkodobě zvolit recirkulaci vzduchu ⇒ .

Aby mohlo vytápění a chlazení správně fungovat, nesmí být otvor pro nasávání vzduchu před čelním sklem zanesený ledem, sněhem či listím. ►

Abyste bylo zajištěno chlazení motoru při velmi vysokém zatížení, kompresor se při příliš vysokých teplotách chladicí kapaliny vypne.

Pokud je chlazení zapnuté, může ze skříně klimatizace odkapávat **kondenzovaná voda** a tvořit pod vozidlem louži. To je normální a není to projevem netěsnosti!

Doporučené nastavení pro všechna roční období:

- Nastavte teplotu na 22 °C.
- Stiskněte tlačítko **(AUTO)** ⇒ obr. 96.
- Nastavte ofukovací otvory **3** a **4** tak, aby proud vzduchu směřoval mírně nahoru ⇒ strana 108, obr. 97.

Přepínání mezi stupni Celsia a Fahrenheita

Stiskněte a podržte tlačítko **(ECON)** a **(AUTO)** ⇒ obr. 96. Na displeji se zobrazí údaje v požadované jednotce.



POZOR!

- Pro bezpečnou jízdu je důležité, aby byla všechna okna bez ledu, sněhu a aby nebyla zamřezaná. Důkladně se seznamte se správným ovládním topení a větrání, s odmlžováním a odmrazováním skel, stejně jako s chlazením.
- Nikdy nepoužívejte režim recirkulace vzduchu po delší dobu, neboť se nepřivádí čerstvý vzduch zvenčí a „spotřebovaný“ vzduch může unavovat, snižovat pozornost a případně vést k zamřezání skel. Tím může stoupnout riziko nehody. Jakmile se začnou zamřezovat skla, vypněte ihned režim recirkulace vzduchu.



Poznámka

- Pokud chlazení nebylo delší dobu zapnuté, může se v důsledku usazenin na výparníku tvořit zápach. Abyste tomuto zápachu předešli, zapínejte chlazení - i ve studeném ročním období - alespoň jednou za

měsíc asi na 5 min na nejvyšší stupeň ventilace. Zároveň krátce otevřete okno.

- Doporučujeme Vám při zapnuté recirkulaci vzduchu ve vozidle nekouřit, protože nasávaný kouř z interiéru vozidla se usazuje na výparníku klimatizace. To za provozu klimatizace vede k trvalému zápachu, který lze odstranit pouze s velkým úsilím a vysokými náklady na výměnu výparníku klimatizace.
- Odvětrání vnitřního prostoru vozidla je zajištěno otvory, které se nacházejí v zavazadlovém prostoru vzadu.
- Hospodárné zacházení s chlazením ⇒ strana 104.
- Funkční závady ⇒ strana 104. ■

Přehled ovládacích prvků

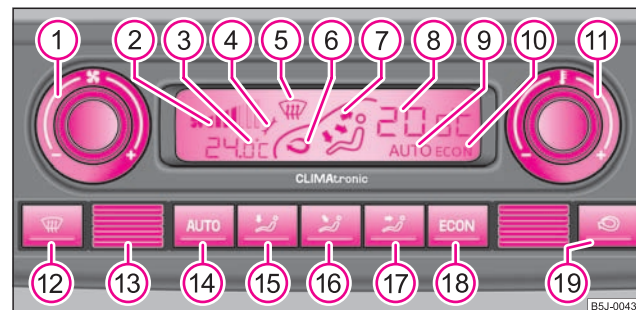

Obr. 96 Climatronic: ovládací prvky

Tlačítka / ovladače

- ① Nastavení otáček ventilátoru

Zobrazení

- ② Zvolené nastavení otáček ventilátoru
- ③ Vnější teplota
- ④ Signalizace poruchy Climatronicu, vyhledejte odborný servis
- ⑤ Proudění vzduchu na skla
- ⑥ Režim recirkulace vzduchu
- ⑦ Proudění vzduchu na horní a střední část těla a na nohy
- ⑧ Zvolená vnitřní teplota, zde +20 °C
- ⑨ Automatický provoz
- ⑩ Režim ECON

Tlačítka / ovladače

- ⑪ Nastavení vnitřní teploty
- ⑫ Proudění vzduchu na skla
- ⑭ Automatický provoz
- ⑮ Proudění vzduchu na nohy
- ⑯ Proudění vzduchu na střední část těla
- ⑰ Proudění vzduchu na horní část těla
- ⑱ Vypnutí chladicího zařízení
- ⑲ Režim recirkulace vzduchu



Poznámka

Ve spodní části přístroje je umístěn snímač vnitřní teploty ⑬. Snímač nepřeplujte ani jinak nezakrývejte, jinak byste mohli nežádoucím způsobem ovlivnit provoz Climatronicu. ■

Automatický provoz

Automatický provoz slouží k udržování konstantní teploty a k udržení nezamřezaných skel uvnitř vozidla.

Zapnutí automatického provozu

- Nastavte teplotu mezi +18 °C a +29 °C.
- Ofukovací otvory **3** a **4** ⇒ **strana 108, obr. 97** nastavte tak, aby proud vzduchu směřoval mírně nahoru.
- Stiskněte tlačítko **AUTO**, na displeji se zobrazí **AUTO**.

Automatický režim opustíte stisknutím tlačítek pro rozvod vzduchu, popř. přidáním nebo ubráním otáček ventilátoru. Teplota je však stále regulována. ■

Režim ECON

V režimu ECON se chladicí systém vypíná - vytápění a větrání se automaticky reguluje.

Zapnutí režimu ECON

- Stiskněte tlačítko **ECON**, na displeji se zobrazí **ECON**.
- Nastavte teplotu mezi +18 °C a +29 °C.

Recirkulace vzduchu v režimu ECON

- Nejprve stiskněte tlačítko , na displeji se zobrazí **AUTO**.
- Pak stiskněte tlačítko **ECON**, na displeji se zobrazí **ECON**. ▶

Režim ECON pracuje pouze v regulovatelné oblasti teplot od +18 °C do +29 °C .

Stisknete-li tlačítko  nebo , režim ECON se vypne.

Mějte na paměti, že v režimu ECON by neměla být požadovaná vnitřní teplota nižší než vnější teplota vzduchu a že nedochází k chlazení ani odvlhčování vzduchu.

Dodržujte pokyny k recirkulaci vzduchu ⇒ strana 107. ■

Rozmrazování čelního skla

Zapnutí rozmrazování čelního skla

– Stiskněte tlačítko  ⇒ strana 105, obr. 96.

Vypnutí rozmrazování čelního skla

– Stiskněte opětovně tlačítko  nebo stiskněte tlačítko **AUTO**.

Regulace teploty probíhá automaticky. Z ofukovacích otvorů 1 a 2 proudí zvýšené množství vzduchu. ■

Recirkulace vzduchu

Při recirkulaci vzduchu se vzduch nasává z interiéru vozidla a zase se do něj vrací.

Režim recirkulujícího vzduchu zamezuje vniknutí vzduchu se zvýšenou koncentrací škodlivin do vnitřku vozidla, např. při průjezdu tunelem nebo v dopravní zácpě.

Zapnutí recirkulace vzduchu

– Stiskněte tlačítko , na displeji se zobrazí .

Vypnutí recirkulace vzduchu

– Stiskněte opětovně tlačítko  nebo tlačítko **AUTO**, kontrolní symbol resp. nápis na displeji zmizí.

POZOR!

Nikdy nepoužívejte režim recirkulace vzduchu po delší dobu, neboť se nepřivádí čerstvý vzduch zvenčí a „spotřebovaný“ vzduch může unavovat, snižovat pozornost a případně vést k zamlžení skel. Tím může stoupnout riziko nehody. Jakmile se začnou zamlžovat skla, vypněte ihned režim recirkulace vzduchu.

Poznámka

Pokud se čelní sklo zamlí, stiskněte tlačítko . Po odmížení čelního skla stiskněte tlačítko **AUTO**. ■

Nastavení teploty

– Po zapnutí zapalování můžete ovladačem **11** nastavit požadovanou vnitřní teplotu.

Vnitřní teplotu můžete nastavit mezi +18 °C a +29 °C. V této oblasti se teplota reguluje automaticky. Pokud zvolíte teplotu pod +18 °C, objeví se na displeji údaj „LO“. Pokud zvolíte teplotu nad +29 °C, objeví se na displeji údaj „HI“. V obou krajních teplotách běží Climatronic s maximálním chladicím, popř. topným výkonem. Teplota se nereguluje. ►

Při dlouhodobém a nerovnoměrném rozložení proudícího vzduchu z ofukovacích otvorů (zvláště na nohy) a velkém rozdílu teplot, např. při vystupování z vozidla, může u citlivějších lidí dojít k nachlazení. ■

Regulace větrání

K dispozici je sedm stupňů větrání.

Climatronic automaticky reguluje stupně větrání v závislosti na teplotě interiéru. Stupně větrání však můžete ručně přizpůsobit Vaším potřebám.

- Otáčejte ovladačem ① ⇒ strana 105, obr. 96 doleva (snížení otáček), resp. doprava (zvýšení otáček).

Pokud ventilátor vypnete, dojde k vypnutí Climatronicu a na displeji se zobrazí **OFF**.

Nastavený výkon ventilátoru je znázorněn rozsvícením příslušného počtu kontrolních světel vedle ovladače ①.

POZOR!

- „Spotřebovaný“ vzduch může unavovat, snižovat pozornost a případně vést k zamlžení skel. Tím může stoupnout riziko nehody.
- Nevypínejte Climatronic na delší dobu, než je nutné.
- Jakkmile se začnou skla zamlžovat, ihned Climatronic zapněte. ■

Ofukovací otvory

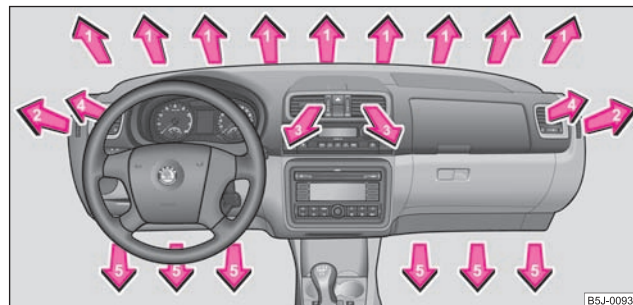

Obr. 97 Ofukovací otvory

Otevření ofukovacích otvorů

- Otočte ovládací kolečko do horní polohy.

Uzavření ofukovacích otvorů

- Otočte ovládací kolečko do dolní polohy.

Změna proudu vzduchu

- Svislé i vodorovné směřování proudu vzduchu se provádí výstupkem na středu ofukovače.

Rozvod vzduchu do ofukovacích otvorů můžete sami ovládat tlačítky na ovládacím panelu Climatronicu ⇒ strana 105. Ofukovací otvory 3 a 4 ⇒ obr. 97 můžete zavírat a otevírat jednotlivě. ■

Rozjezd a jízda

Nastavení polohy volantu*

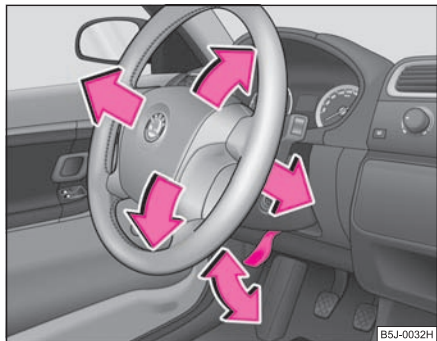

Obr. 98 Nastavitelný volant: páčka pod sloupkem řízení

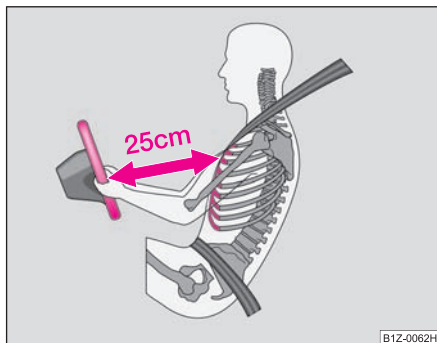

Obr. 99 Bezpečná vzdálenost od volantu

Volant můžete nastavit výškově i podélně.

- Nejprve nastavte sedadlo řidiče ⇒ strana 68.
- Sklopte dolů páčku pod volantem ⇒ obr. 98, ⇒ ⚠.
- Volant nastavte výškově a podélně do požadované polohy.
- Páčku zatlačte nahoru proti sloupku řízení až na doraz.

⚠ POZOR!

- Volant nesmíte nastavovat za jízdy!
- Pro řidiče je důležité udržovat od volantu odstup minimálně 25 cm ⇒ obr. 99. Jestliže tato minimální vzdálenost není dodržena, nemusí systém airbag plnit svou ochrannou funkci - při aktivaci může být životu nebezpečný!
- Z bezpečnostních důvodů můžete vozidlo používat, teprve až páčka zaklapne do původní polohy, jinak by mohl volant během jízdy neočekávaně změnit polohu - nebezpečí nehody!
- Pokud byste volant nastavili více směrem ke svému obličej, omezili byste tím v případě nehody ochrannou funkci airbagu řidiče. Přesvědčte se, jestli volant směřuje k hrudníku.
- Během jízdy držte volant pevně oběma rukama po stranách za vnější okraj v poloze 9 hodin a 3 hodiny. Volant nikdy nedržte v poloze 12 hodin ani jiným způsobem (např. uprostřed nebo za vnitřní okraj). V takovém případě byste si při aktivaci airbagu mohli přivodit těžká poranění paží, rukou a hlavy. ■

Spínací skříňka

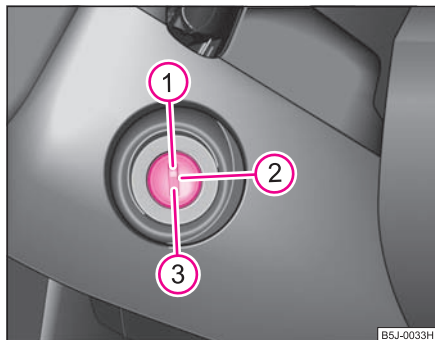

Obr. 100 Polohy klíče ve spínací skříňce

Zážehové motory

- ① - Vypnuté zapalování, motor vypnutý
- ② - Zapnuté zapalování
- ③ - Startování motoru

Vznětové motory

- ① - Přerušeni přívodu paliva, vypnuté zapalování, motor vypnutý, řízení může být zablokováno
- ② - Žhavení motoru, zapnuté zapalování
 - Je-li zapnuto žhavení, nezapínejte žádné větší elektrické spotřebiče, aby se akumulátor zbytečně nezatěžoval.
- ③ - Startování motoru

Pro všechna vozidla platí:

Poloha ①

Řízení zablokujete tak, že vyjmete klíč ze spínací skříňky a pootočíte volantem vlevo nebo vpravo, dokud pojistka volantu nezaskočí. Zásadně byste měli vždy, když opouštíte vozidlo, řízení zablokovat. Tím znesnadníte případnou krádež Vašeho vozidla ⇒ ⚠.

Poloha ②

Pokud nemůžete otočit klíčem do této polohy nebo to jde velmi těžko, uvolněte zámek řízení krátkými pohyby volantu na obě strany.

Poloha ③

V této poloze motor nastartujete. Současně se rozsvícená potkávací nebo dálková světla, popř. další větší elektrické spotřebiče krátkodobě vypnou. Po uvolnění klíče se klíč vrátí do polohy ②.

Před každým opakováním startování motoru musíte klíč vrátit do polohy ①. Tím se zabrání tomu, aby byl startován již běžící motor.

Pojistka proti vytažení klíče (automatická převodovka)

Klíč můžete vyjmout po vypnutí zapalování pouze tehdy, je-li volicí páka v poloze P.

⚠ POZOR!

- Pokud je vozidlo v pohybu s vypnutým motorem, musí být klíč vždy ve spínací skříňce v poloze ② (zapnuté zapalování). Tato poloha je signalizována rozsvícením kontrolních světel. Pokud by toto pravidlo nebylo dodrženo, může dojít k nečekanému uzamknutí řízení - nebezpečí nehody!
- Klíč vyjmete ze spínací skříňky až po úplném zastavení a zajištění vozidla (zatažení ruční brzdy). Jinak by se zámek volantu mohl neočekávaně zamknout - nebezpečí nehody!
- Pokud vozidlo třeba jenom na okamžik opouštíte, vždy vytáhněte klíč ze spínací skříňky. To platí zejména v případě, že ve vozidle zůstávají děti. Děti by mohly nastartovat motor, nebo

 **POZOR!** Pokračování

zapnout elektrické vybavení (např. elektrické ovládání oken) - nebezpečí poranění! ■

Startování motoru

Všeobecně

Motor můžete startovat pouze originálním klíčem.

- Před startováním motoru vyřadte rychlost a pevně zatáhněte páku ruční brzdy.
- Během startování motoru úplně sešlápněte spojkový pedál - startér pak otáčí pouze motorem.
- Po nastartování motoru okamžitě uvolněte klíč ve spínací skříňce, jinak by mohlo dojít k poškození startéru.

Po nastartování studeného motoru může krátkodobě dojít k zesílení hlučnosti motoru, neboť se v hydraulickém vymezování vůle ventilů musí nejprve vytvořit tlak oleje. To je normální jev a není třeba se tím znepokojovat.

Když motor nenastartuje ...

Jako pomoc při startování můžete použít akumulátor jiného vozidla
⇒ strana 241.

Roztahovat lze pouze vozidla s mechanickou převodovkou. Vzdálenost, po kterou je vozidlo roztahováno, přitom nesmí překročit 50 m
⇒ strana 245.

 **POZOR!**

- Motor nikdy nenechávejte v chodu v nevětraných nebo v uzavřených prostorech. Výfukové plyny motoru obsahují mimo jiné jedovatý plyn - oxid uhelnatý, který je bez barvy a zápachu - nebezpečí ohrožení života! Oxid uhelnatý může vyvolat bezvědomí a být příčinou smrti.
- Vozidlo s motorem v chodu nenechávejte nikdy bez dozoru.

Upozornění!

- Startér smí být uváděn do chodu (pozice klíče ve spínací skříňce ) pouze tehdy, je-li motor v klidu. Pokud se startér ihned po vypnutí motoru uvede do chodu, může se startér nebo motor poškodit.
- Dokud teplota motoru nedosáhne provozní hodnoty, vyhybejte se jízďě na plný plyn s vysokými otáčkami a s vysokým zatížením motoru - nebezpečí poškození motoru!
- Vozidla s katalyzátorem nespustíte roztahováním na úseku delším než 50 m. Mohlo by dojít k vniknutí nespáleného paliva do katalyzátoru a tam k jeho vznícení, což by vedlo k přehřátí a zničení katalyzátoru.

Životní prostředí

Motor nezahřívajte na místě. Ihned po nastartování vyjedte. Jízdu se motor rychleji zahřeje na provozní teplotu a sníží se tak produkce škodlivin do ovzduší. ■

Zážehové motory

Zážehové motory jsou vybaveny vícebodovým vstřikovacím systémem, který zajišťuje tvorbu optimální směsi paliva se vzduchem.

- Před startováním a ani během startování motoru nepřidávejte plyn. ►

- Pokud motor do 10 s nenastartuje, startování přerušte a po asi 30 s ho opakujte.
- Nestartuje-li motor ani při druhém pokusu o nastartování, je možné, že došlo k přepálení pojistky elektrického palivového čerpadla. Pojistku zkontrolujte, popř. vyměňte ⇒ strana 247.
- Pokud motor i nadále nestartuje, požádejte o pomoc v nejbližším odborném servisu.

Po nastartování **velmi horkého** motoru je vhodné mírně přidat plyn. ■

Vznětové motory

Žhavicí zařízení

Vznětové motory jsou vybavené žhavením, jehož doba se automaticky řídí podle teploty chladicí kapaliny a vnější teploty.

Po zapnutí zapalování se rozsvítí kontrolní světlo žhavení .

Během žhavení nezapínajte žádné elektrické spotřebiče, aby nedocházelo ke zbytečnému zatěžování akumulátoru.

- Motor startujte bezprostředně po zhasnutí kontrolního světla žhavení .
- U zahřátého motoru, resp. při teplotách nad +5 °C, se kontrolní světlo rozsvítí asi na sekundu. To znamená, že motor můžete startovat **okamžitě**.
- Pokud motor do 10 s nenastartuje, startování přerušte a po asi 30 s ho opakujte.
- Nestartuje-li motor ani při druhém pokusu o nastartování, je možné, že došlo k přepálení pojistky žhavicího zařízení. Pojistku zkontrolujte, popř. vyměňte ⇒ strana 247.
- Požádejte o pomoc v nejbližším odborném servisu.

Startování motoru po úplném vyprázdnění nádrže

Po úplném vyprázdnění nádrže a po načerpání motorové nafty může startování vznětového motoru trvat déle než obvykle - až kolem minuty. Je to dáno tím, že se během startování musí palivový systém nejprve naplnit. ■

Vypnutí motoru

- Motor vypnete otočením klíče ve spínací skříňce do polohy  1 ⇒ strana 110, obr. 100.

POZOR!

- **Nikdy nevyplínejte motor, dokud vozidlo úplně nezastaví - nebezpečí nehody!**
- **Posilovač brzd pracuje pouze při běžícím motoru. Pokud brzdíte při vypnutém motoru, musíte na brzdový pedál působit větší silou. Jelikož nemůžete zastavit tak, jak jste zvyklí, může dojít k nehodě a vážným zraněním.**

Upozornění!

Po déletrvajícím vyšším zatížení motoru jej nevyplínejte ihned po ukončení jízdy, ale ponechte motor v chodu při volnoběžných otáčkách po dobu asi 2 minut. Zabráníte tak přehřátí odstaveného motoru.

Poznámka

- Po vypnutí zapalování může ventilátor chladiče ještě asi 10 minut běžet. Ventilátor se může znovu zapnout i po určité době, pokud se nahromaděním tepla zvýší teplota chladicí kapaliny, nebo se motor ještě dodatečně zahřeje působením silného slunečního záření. ▶

- Práci v motorovém prostoru proto věnujte zvýšenou pozornost
⇒ strana 209, „Práce v motorovém prostoru“. ■

Řazení (mechanická převodovka)

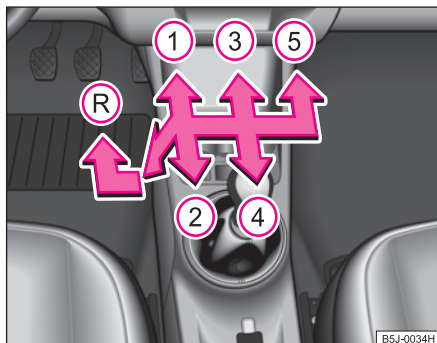

Obr. 101 Schéma řazení 5, popř. 6stupňové převodovky

Zpětný chod řadíte pouze u stojícího vozidla. Řadíte-li zpětný chod při běžícím motoru, je nutno se zcela sešlápnutým spojkovým pedálem krátce vyčkat, aby byl při řazení zpětného chodu omezen hluk převodovky.

Je-li zařazen zpětný chod a zapalování je zapnuto, svítí zpětné světlo.



POZOR!

Zpětný chod nikdy neřadíte za jízdy - nebezpečí nehody!



Poznámka

- Během jízdy nemá na řadicí páce ležet ruka, tlak ruky je přenášen na vidlici řazení v převodovce a může během doby vést k jejímu předčasnému opotřebení.
- Při řazení rychlostních stupňů vždy zcela sešlápněte spojkový pedál, abyste zabránili zbytečnému opotřebení a poškození spojky. ■

Ruční brzda

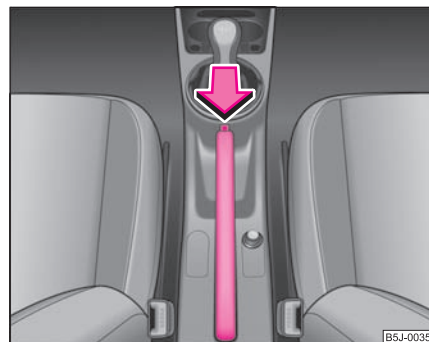

Obr. 102 Středová konzola: ruční brzda

Zatažení ruční brzdy

- Páku brzdy zatáhněte až úplně nahoru.

Uvolnění ruční brzdy

- Páku brzdy mírně nadzvedněte a **současně** stiskněte pojistné tlačítko ⇒ obr. 102.



- Držte pojistné tlačítko stisknuté a stlačte páku ruční brzdy úplně dolů ⇒ .

Je-li zatažena ruční brzda a zapalování zapnuto, svítí kontrolní světlo ruční brzdy .

Pokud se omylem rozjedete se zataženou ruční brzdou, zazní varovný tón a na informačním displeji* se zobrazí pokyn pro řidiče:

HANDBRAKE ON (RUČNÍ BRZDA ZATAŽENÁ)

Varování o zatažené ruční brzdě se aktivuje po minimálně třech sekundách jízdy rychlostí vyšší než 6 km/h.

POZOR!

- **Dbejte na to, abyste zataženou ruční brzdu vždy zcela uvolnili. Jen částečně uvolněná ruční brzda může vést k přehřátí zadních brzd a tím negativně ovlivnit funkci brzdového systému - nebezpečí nehody! Kromě toho se předčasně opotřebovává zadní brzdové obložení.**
- **Nikdy nenechávejte děti ve vozidle bez dozoru. Mohly by např. uvolnit ruční brzdu nebo vyřadit rychlostní stupeň. Vozidlo by se mohlo rozjet - nebezpečí nehody!**

Upozornění!

Vždy po zastavení vozidla nejprve pevně zatáhněte ruční brzdu a pak ještě zařadte 1. rychlostní stupeň (mechanická převodovka), resp. nastavte volicí páku do polohy **P** (automatická převodovka). ■

Pomoc při parkování*

Pomoc při parkování varuje před překážkami za vozidlem.

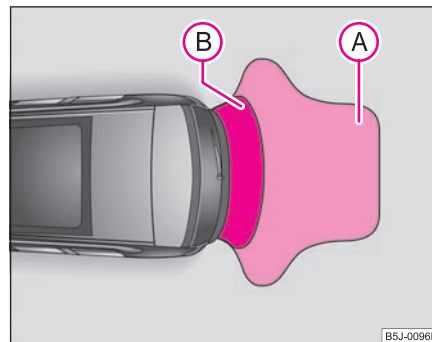

Obr. 103 Pomoc při parkování: dosah snímačů

Akustická pomoc při parkování umožňuje zjistit prostřednictvím ultrazvukových snímačů vzdálenost od zadního nárazníku vozidla k překážce. Snímače jsou umístěné v zadním nárazníku.

Dosah snímačů

Varování začíná ve vzdálenosti asi 160 cm od překážky (oblast  ⇒ obr. 103). Se zkracováním vzdálenosti se zkracuje interval mezi tónovými impulzy.

Ve vzdálenosti asi 30 cm (oblast ) se již ozývá nepřerušovaný tón - oblast nebezpečí. **Od tohoto okamžiku už dál necouvejte!**

Aktivace

Pomoc při parkování aktivujete, pokud je zapnuto zapalování, zařazením **zpětného chodu**. Aktivace se ohlásí krátkým zvukovým znamením. ▶

Deaktivace

Pomoc při parkování deaktivujete vyřazením zpětného chodu.



POZOR!

- Akustická signalizace při couvání nesnímá odpovědnost z řidiče při parkování a podobných manévrech.
- Před couváním se přesto přesvědčte, zda se za vozidlem nenachází překážka menšího rozměru, např. kámen, tenký sloupek, oj přívěsu apod. Tato překážka by mohla ležet mimo snímanou oblast.



Poznámka

- Při provozu s přívěsem je pomoc při parkování nefunkční (platí pro vozidla s tažným zařízením* zabudovaným z výroby).
- Pokud zní signalizace asi 5 s po zapnutí zapalování a zařazeném zpětném chodu a v blízkosti vozidla není překážka, je v systému závada. Závadu nechte odstranit v odborném servisu.
- Aby byla pomoc při parkování funkční, musíte snímače udržovat v čistotě (bez námrazy apod.).
- Pokud je pomoc při parkování aktivována a volicí páka automatické převodovky je v poloze **P**, dojde k přerušení akustické signalizace (vozidlo se nemůže pohybovat). ■

Tempomat (zařízení udržující rychlost)*

Úvod

Tempomat je zařízení umožňující udržování nastavené konstantní rychlosti vyšší než 30 km/h, aniž byste museli mít sešlápnutý plynový

pedál. Zvolená rychlost je udržována za předpokladu, že to výkon motoru či jeho brzdny účinek umožní. Využitím tempomatu - zejména na dlouhých úsecích - můžete „odlehčit noze na plynu“.



POZOR!

- Vzhledem k bezpečnosti jízdy se tempomat nesmí používat za hustého provozu a při špatném stavu vozovky (např. náledí, kluzká vozovka, štěrk) - nebezpečí nehody!
- Abyste zabránili nechtěnému zapnutí tempomatu, vypněte jej vždy po použití.



Poznámka

- Vozidla s mechanickou převodovkou: Pokud při zapnutém tempomatu přefazujete na volnoběh, vždy sešlápněte spojkový pedál! Jinak by mohlo dojít k vytočení motoru do vysokých otáček.
- Při jízdě ve strmém klesání tempomat konstantní rychlost neudrží. Rychlost se zvyšuje působením vlastní hmotnosti vozidla. Přefadte proto včas na nižší rychlostní stupeň, nebo přibrzdujte vozidlo brzdou.
- U vozidel s automatickou převodovkou nelze tempomat zapnout, je-li volicí páka v poloze **P**, **N** nebo **R**. ■

Zaznamenání rychlosti

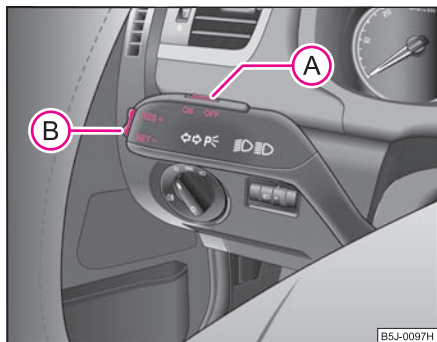

Obr. 104 Ovládací páčka: tlačítka tempomatu

Tempomat se obsluhuje spínačem **(A)** a tlačítkem **(B)** na levé páčce vícefunkčního přepínače.

- Přepněte spínač **(A)** ⇒ obr. 104 do polohy **ON**.
- Po dosažení požadované rychlosti stiskněte kolébkové tlačítko **(B)** v poloze **SET-** - aktuální rychlost se zaznamená.

Po uvolnění tlačítka **(B)** v poloze **SET-** je právě zaznamenaná rychlost udržována bez ovládní plynového pedálu.

Rychlost můžete **zvýšit** sešlápnutím plynového pedálu. Po uvolnění pedálu se rychlost **sníží** na dříve zaznamenanou hodnotu.

To však neplatí pro případ, že překročíte zaznamenanou rychlost o více než 10 km/h po dobu delší než 5 min. Zaznamenaná rychlost se vymaže z paměti. Rychlost je nutno zaznamenat znovu.

Rychlost je možné **snížit** běžným způsobem. Sešlápnutím brzdového nebo spojkového pedálu dojde k dočasnému vypnutí tempomatu ⇒ strana 117.

! POZOR!

Zaznamenanou rychlost smíte obnovit pouze tehdy, není-li pro aktuální dopravní situaci příliš vysoká. ■

Změna zaznamenané rychlosti

Rychlost můžete měnit i bez použití plynového pedálu.

Zrychlení

- Zaznamenanou rychlost můžete **zvýšit** bez sešlápnutí plynového pedálu stisknutím kolébkového tlačítka **(B)** ⇒ obr. 104 v poloze **RES+**.
- Pokud držíte tlačítko v poloze **RES+** stisknuté, rychlost se plynule zvyšuje. Po dosažení požadované hodnoty rychlosti tlačítko uvolněte. Tím se aktuální rychlost zaznamená do paměti.

Zpomalení

- Zaznamenanou rychlost můžete **snížit** stisknutím tlačítka **(B)** v poloze **SET-**.
- Pokud držíte tlačítko v poloze **SET-** stisknuté, rychlost se plynule snižuje. Po dosažení požadované rychlosti tlačítko uvolněte. Tím se aktuální rychlost zaznamená do paměti. ▶

- Pokud tlačítko uvolníte při rychlosti nižší než 30 km/h, rychlost se nezaznamená, paměť se vymaže. Rychlost se musí po zvýšení rychlosti nad 30 km/h znovu zaznamenat tlačítkem **(B)** v poloze **SET-**. ■

Dočasné vypnutí tempomatu

- Tempomat **dočasně vypnete** sešlápnutím brzdového nebo spojkového pedálu.

Zaznamenaná rychlost zůstává zachována v paměti.

Zaznamenanou rychlost **znovu obnovíte** stlačením tlačítka **(B)** v poloze **RES+** po uvolnění spojkového nebo brzdového pedálu.



POZOR!

Zaznamenanou rychlost smíte obnovit pouze tehdy, není-li pro aktuální dopravní situaci příliš vysoká. ■

Úplné vypnutí tempomatu

- Přepněte spínač **(A)** ⇒ strana 116, obr. 104 doprava do polohy **OFF**. ■

Automatická převodovka

6stupňová automatická převodovka*

Úvod

Vaše vozidlo je vybaveno elektronicky řízenou 6stupňovou automatickou převodovkou. Řazení na vyšší i na nižší rychlostní stupně probíhá automaticky.

Jedná se o konvenční automatickou převodovku. Maximální rychlosti vozidla je dosahováno na 5. rychlostní stupeň. Šestý rychlostní stupeň slouží jako ekonomická rychlost pro snížení celkové spotřeby. ■

Pokyny pro provoz s automatickou převodovkou

Řazení na vyšší a nižší rychlostní stupeň probíhá automaticky.

Převodovku ale také můžete přepnout do režimu **Tiptronic**. Tento režim umožňuje řídit jízdní stupně ručně ⇒ strana 122.

Rozjezd a jízda

- Sešlápněte brzdový pedál.
- Stiskněte blokovací tlačítko v hlavě volicí páky, nastavte ji do požadované polohy, např. **D** ⇒ strana 119, a blokovací tlačítko uvolněte.
- Chvilí počkejte, dokud převodovka nezařadí (je cítit lehké trhnutí).

- Uvolněte brzdový pedál a přidejte plyn ⇒ .

Zastavení

- Při krátkém zastavení, např. na křižovatkách, není nutné, abyste nastavovali volicí páku do polohy **N**. Zcela postačuje brzdění. Motor však smí běžet pouze ve volnoběžných otáčkách.

Parkování

- Sešlápněte brzdový pedál.
- Zatáhněte pevně ruční brzdu.
- Stiskněte blokovací tlačítko, nastavte volicí páku do polohy **P** a tlačítko uvolněte.

Motor můžete **startovat** pouze v polohách **P** nebo **N** ⇒ strana 111.

Parkujete-li na rovině, nastavte volicí páku do polohy **P**. Na skloněné vozovce nejprve pevně zatáhněte ruční brzdu a teprve potom nastavte volicí páku do parkovací polohy. Tím se zmenší zatížení blokovacího mechanismu a později Vám to usnadní vyřazení volicí páky z polohy **P**.

Pokud za jízdy omylem posunete volicí páku do polohy **N**, musíte před nastavením volicí páky do polohy pro jízdu vpřed ubrat plyn a počkat na volnoběžné otáčky.

POZOR!

- Během volby jízdního režimu u stojícího vozidla s běžícím motorem nikdy nepřidávejte plyn - nebezpečí nehody!

⚠ POZOR! Pokračování

- Nikdy nenastavujte volicí páku během jízdy do polohy R nebo P - nebezpečí nehody!
- Má-li vozidlo zůstat stát při zvoleném jízdním režimu s motorem ve volnoběhu, např. při stání a popojždění před křižovatkou, musíte sešlápnout brzdový pedál, neboť při volnoběžných otáčkách není přenos síly zcela přerušen a vozidlo má tendenci se rozjíždět. ■

Polohy volicí páky

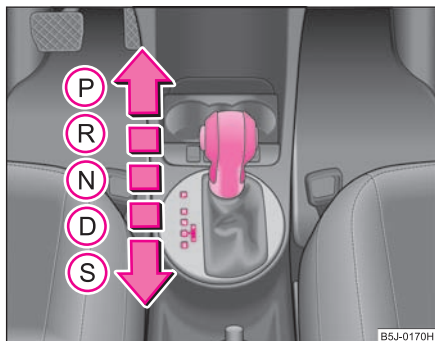

Obr. 105 Volicí páka

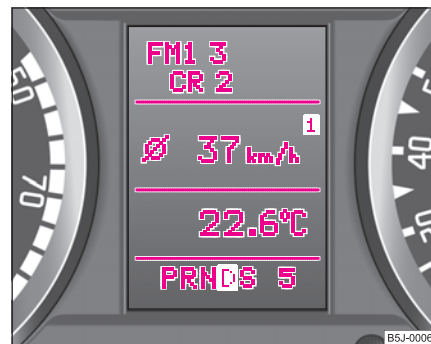

Obr. 106 Informační displej: polohy volicí páky

Nastavená poloha volicí páky se zobrazí na displeji panelu přístrojů zvýrazněním označení příslušného rychlostního stupně ⇒ obr. 106. V polohách **D** a **S** se na displeji navíc zobrazí právě zařazená rychlost.

P - Parkovací poloha

V této poloze jsou hnací kola mechanicky zablokována.

Parkovací polohu můžete zařadit jen u stojícího vozidla ⇒ ⚠.

Chcete-li nastavit volicí páku do, popř. z této polohy, musíte stisknout blokovací tlačítko v hlavě volicí páky a současně sešlápnout brzdový pedál.

Je-li akumulátor vybitý, nelze volicí páku z polohy **P** vyřadit ⇒ strana 123.

R - Zpětný chod

Zpětný chod smíte nastavit pouze u stojícího vozidla při volnoběžných otáčkách motoru ⇒ ⚠.

Chcete-li nastavit volicí páku do polohy **R** z polohy **P** nebo **N**, musíte stisknout blokovací tlačítko a současně sešlápnout brzdový pedál.

Pokud je zapnuté zapalování, svítí v poloze **R** zpětná světlá. ▶

N - Neutrál (volnoběh)

V této poloze je zařazen neutrál (volnoběh).

Chcete-li nastavit volicí páku z polohy **N** (pokud je páka v této poloze déle než 2 s) do polohy **D**, musíte při rychlostech do 5 km/h, stejně jako u stojícího vozidla a při zapnutém zapalování, sešlápnout brzdový pedál.

Chcete-li nastavit volicí páku z polohy **N** (pokud je páka v této poloze déle než 2 s) do polohy **R**, musíte při rychlostech do 5 km/h, stejně jako u stojícího vozidla a při zapnutém zapalování, sešlápnout brzdový pedál.

D - Trvalá poloha pro jízdu vpřed

Rychlostní stupně se v této poloze řadí automaticky nahoru či dolů podle zatížení motoru, rychlosti jízdy a podle jízdního programu řazení.

Chcete-li nastavit polohu **D** z polohy **N**, pokud rychlost vozidla nepřesáhne 5 km/h, popř. u stojícího vozidla, musíte sešlápnout brzdový pedál ⇒ .

Za určitých okolností (jízda v horách nebo provoz s přívěsem) je výhodné přepnout na ruční program řazení ⇒ strana 122, abyste převodový poměr mohli ručně přizpůsobit jízdním podmínkám.

S - Poloha pro sportovní jízdu

Pozdějším řazením vyšších stupňů se plně využívá výkonového potenciálu motoru. K přeřazení na nižší rychlostní stupeň dochází při vyšších otáčkách než v poloze **D**.

U benzinových motorů v poloze **S** převodovka neřadí 6. rychlostní stupeň, neboť maximální rychlosti vozidla je dosahováno na 5. rychlostní stupeň.

Chcete-li nastavit polohu **S** z polohy **D**, musíte stisknout blokovací tlačítko na hlavici volicí páky.

POZOR!

- **Nikdy nenastavujte volicí páku během jízdy do polohy R nebo P - nebezpečí nehody!**
- **Má-li vozidlo zůstat stát při zvoleném jízdním režimu s motorem ve volnoběhu, např. při stání a popojíždění před křižovatkou, musíte sešlápnout brzdový pedál, neboť při volnoběžných otáčkách není přenos síly zcela přerušen a vozidlo má tendenci se rozjíždět.**
- **Pokud je u stojícího vozidla zvolen některý jízdní režim, nesmíte v žádném případě omylem přidat plyn (např. rukou v motorovém prostoru). Vozidlo by se okamžitě rozjelo - za určitých okolností i tehdy, je-li zatažená ruční brzda - nebezpečí nehody!**
- **Než otevřete kapotu motorového prostoru a začnete pracovat na běžícím motoru, nastavte polohu P a pevně zatáhněte ruční brzdou - nebezpečí nehody! Respektujte bezpodmínečné bezpečnostní pokyny ⇒ strana 209, „Práce v motorovém prostoru“.** ■

Zámek volicí páky

Automatický zámek volicí páky

Volicí páka je při zapnutém zapalování v polohách **P** a **N** uzamčená. Pro uvolnění páky z této polohy musíte sešlápnout brzdový pedál. Jako přípo-
menutí řidiči při polohách volicí páky **P** a **N** se v panelu přístrojů rozsvítí kontrolní světlo  ⇒ strana 34.

Kromě toho se na kulise řazení rozsvítí symbol  pro automatický zámek volicí páky.

Zpoždovací člen zajišťuje, že při plynulém přechodu přes polohu **N** (např. z **R** do **D**) není volicí páka blokována. Tím se např. umožní vyhoupnutí ►

uvízlého vozidla. Zámek zaskočí pouze tehdy, pokud není sešlápnut brzdový pedál a páka zůstane v poloze **N** déle než 2 s.

Zámek volicí páky je aktivní pouze u stojícího vozidla a při rychlosti do 5 km/h. Při vyšších rychlostech se v poloze **N** automaticky vypíná.

Blokovací tlačítko

Blokovací tlačítko na hlavici volicí páky brání nechtěnému navolení některých poloh volicí páky. Stisknutím blokovacího tlačítka zámek volicí páky uvolníte.

Pojistka klíče zapalování

Klíč můžete po vypnutí zapalování vyjmout jenom tehdy, je-li volicí páka v poloze **P**. Pokud je klíč ze zapalování vytažen, je volicí páka v poloze **P** zajištěná. ■

Funkce kick-down

Funkce kick-down umožňuje maximální zrychlení.

Pokud sešlápnete pedál plynu až na doraz, aktivuje se v jakémkoliv jízdním programu funkce kick-down. Tato funkce je nadřazena jízdním programům bez ohledu na polohu volicí páky (**D**, **S** nebo **Tiptronic**) a slouží k maximálnímu zrychlení vozidla při využití maximálního výkonového potenciálu motoru. Převodovka podřadí v závislosti na jízdním stavu o jeden nebo i více rychlostních stupňů a vozidlo akceleruje. K přeřazení na vyšší rychlostní stupeň dojde teprve po dosažení maximálních přípustných otáček motoru.



POZOR!

Mějte na paměti, že na hladké, kluzké vozovce se při zapnutí funkce kick-down mohou hnací kola protočit - nebezpečí smyku! ■

Jízdní program řazení

Automatická převodovka Vašeho vozidla je řízena elektronicky. Řazení rychlostních stupňů nahoru či dolů probíhá automaticky v závislosti na daném programu.

Při **klidném způsobu jízdy** volí převodovka nejohospodárnější program řazení. Včasnější řazení na vyšší a pozdější řazení na nižší rychlostní stupeň snižuje spotřebu pohonných hmot.

Při **razantním způsobu jízdy** s rychlými pohyby plynovým pedálem, při prudkém zrychlování a často se měnící rychlosti, při využívání maximální rychlosti se po sešlápnutí plynového pedálu až na podlahu (režim kick-down) převodovka adaptuje na tento styl jízdy a podřazuje dřív, mchohdy i o více rychlostních stupňů v porovnání s klidným způsobem jízdy.

Výběr nevhodnějších jízdních programů je neustále probíhající proces. Nezávisle na tom je však možné rychlým sešlápnutím plynového pedálu přejít do dynamičtějšího programu řazení, případně podřazování. V tomto programu řadí převodovka nižší rychlostní stupeň, než jaký přísluší okamžité rychlosti, a tak umožňuje větší zrychlení (např. při předjíždění), aniž by bylo nutné sešlápnout pedál plynu až do oblasti kick-down. Po zařazení vyššího rychlostního stupně se při odpovídajícím stylu jízdy opět zvolí původní program.

Při jízdě v horách se řazení přizpůsobuje stoupání a klesání. Zamezí se tak neustálému přeřazování při jízdě do kopce. Při jízdě s kopce je možné pro využití brzdného momentu motoru podřazovat v režimu Tiptronic. ■

Tiptronic

Tiptronic umožňuje řidiči řídit rychlostní stupně ručně.

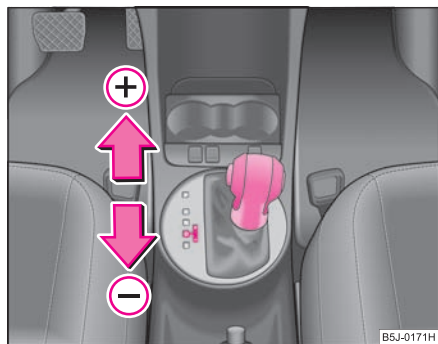

Obr. 107 Volicí páka: ruční řazení



Obr. 108 Velký informační displej: ruční řazení

Přepnutí na ruční řazení

- Zatlačte volicí páku v poloze **D** doprava. Po přepnutí se na displeji objeví **6 5 4 3 2 1**, přičemž právě zařazený rychlostní stupeň je zvýrazněný.

Řazení na vyšší rychlostní stupeň

- Krátce zatlačte volicí páku (v poloze pro ruční řazení) dopředu ⇒ obr. 107 (+).

Řazení na nižší rychlostní stupeň

- Krátce zatlačte volicí páku (v poloze pro ruční řazení) dozadu (-).

Přepnout na ruční řazení můžete jak u stojícího vozidla, tak i během jízdy.

Při zrychlování přeřadí převodovka zařazená na stupni 1, 2, 3, 4 a 5 automaticky na vyšší stupeň těsně před dosažením maximálních přípustných otáček motoru.

Pokud zvolíte nižší rychlostní stupeň, automatika ho přeřadí teprve tehdy, když je vyloučené přetočení motoru. (Neplatí pro přeřazení z 2. na 1. rychlostní stupeň.)

Pokud sešlápnete plynový pedál až do oblasti kick-down, přeřadí převodovka v závislosti na rychlosti a počtu otáček na nižší rychlostní stupeň. ■

Nouzový program

Pro případ poruchy systému je k dispozici nouzový program.

Vyskytne-li se funkční závada na elektronice převodovky, pracuje převodovka dále, ale přepne se do některého z nouzových programů. Ten se hlásí rozsvícením, popř. zhasnutím všech segmentů na displeji.

I nadále můžete nastavovat všechny polohy volicí páky. V polohách **D** a **S** zůstává převodovka zařazena na 3. rychlostní stupeň. V poloze **R** je jako obvykle k dispozici zpětný chod.

Ruční program řazení (tiptronic) se v nouzovém programu vypíná.

Jestliže se převodovka přepne na nouzový program, vyhledejte co nejdříve odborný servis a nechte poruchu opravit. ■

Nouzové odblokování volicí páky

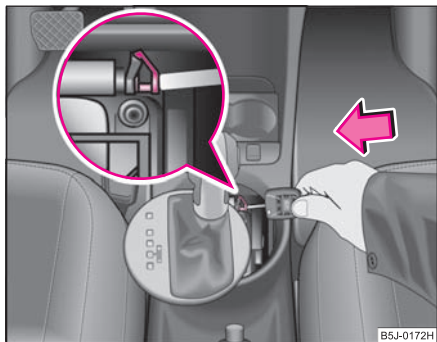

Obr. 109 Nouzové odblokování volicí páky

Dojde-li k poruše napájení automatického zámku volicí páky (např. vybitý akumulátor, vadná pojistka) nebo k poruše jeho samého, nelze volicí páku z polohy **P** přesunout obvyklým způsobem a vozidlem nelze pohnout. Volicí páku je nutno odblokovat nouzově.

- Zatáhněte ruční brzdou.
- Otevřete odkládací schránku na střední konzole vpředu*, popřípadě popelník vpředu.
- Opatrně povytáhněte kryt volicí páky vpředu na levé a pravé straně.
- Uvolněte kryt i vzadu.
- Štíhlým předmětem (např. klíčem) tlačte raménko žlutého plastového dílu směrem doleva -šipka-.
- Současně stiskněte blokovací tlačítko na hlavici volicí páky a páku přesuňte do polohy **N**³⁾.

Roztahování a vlečení

Roztahování

Motor u vozidel s automatickou převodovkou nemůžete startovat roztažením nebo roztačením ⇒ strana 243. ▶

³⁾ Pokud byste volicí páku opět přesunuli do polohy **P**, došlo by znovu k jejímu zablokování.

Pokud je akumulátor vybitý, můžete ke startování využít akumulátor jiného vozidla za použití startovacích kabelů ⇒ strana 241.

Vlečení

Pokud musíte vozidlo vléct, je bezpodmínečně nutné respektovat pokyny ⇒ strana 243. ■

Komunikace

Ovládání autorádia

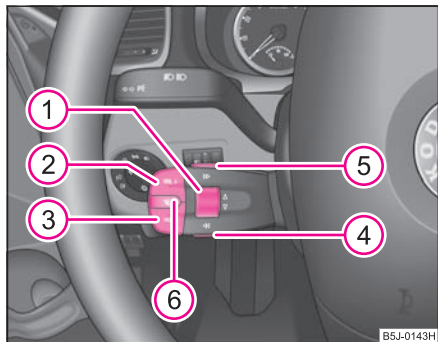

Obr. 110 Multifunkční modul: ovládací tlačítka autorádia

Aby obsluha autorádia co možná nejméně odváděla pozornost řidiče od sledování silničního provozu, jsou tlačítka pro jednoduché ovládání základních funkcí autorádia umístěna na multifunkčním modulu* pod volantem ⇒ obr. 110.

To však platí jen tehdy, máte-li vozidlo vybaveno autorádiem přímo z výroby. Autorádio můžete samozřejmě ovládat i na přístroji. Popis obsluhy najdete v příslušném návodu k obsluze.

Stisknutím tlačítek můžete vyvolat následující funkce.

Tlačítko	Autorádio	CD
①	Rolovací kolečko předvolby další stanice Δ předchozí stanice ∇	Posun na další titul Δ předchozí titul ∇
②	Zvýšení hlasitosti VOL +	
③	Snížení hlasitosti VOL -	
④	Vyhledávání kmitočtu vzad <<	Načtení předchozího CD <<
⑤	Vyhledávání kmitočtu vpřed >>	Načtení dalšího CD >>
⑥	Vypnutí zvuku 🔇	

Tlačítka ovládají funkce režimu, ve kterém se autorádio právě nachází.



Poznámka

Reproduktory ve voze jsou konstrukčně odladěny na výstupní výkon autorádia 30 W. ■

Ovládání autorádia a telefonu

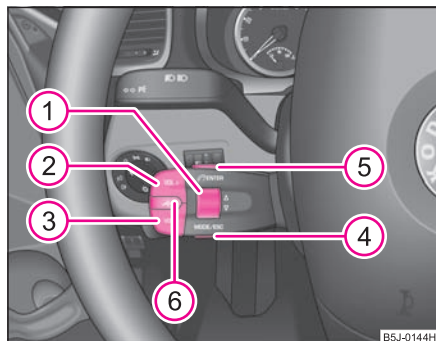

Obr. 111 Multifunkční modul: ovládací tlačítka autorádia a telefonu

Aby obsluha autorádia a telefonu co možná nejméně odváděla pozornost řidiče od sledování silničního provozu, jsou tlačítka pro jednoduché ovládání základních funkcí autorádia a telefonu umístěna na multifunkčním modulu* pod volantem ⇒ obr. 111.

To však platí jen tehdy, máte-li vozidlo vybaveno autorádiem a přípravou pro telefon přímo z výroby. Autorádio a telefon můžete samozřejmě ovládat i na přístroji. Popis obsluhy najdete v příslušném návodu k obsluze.

Stisknutím tlačítek můžete vyvolat následující funkce.

Tlačítko	Autorádio	CD	Telefon
①	Rolovací kolečko předvolby další stanice Δ předchozí stanice ∇	Posun na další titul Δ předchozí titul ∇	Listování pomocí rolovacího kolečka
②	Zvýšení hlasitosti VOL +		
③	Snížení hlasitosti VOL -		
④	Přepínání autorádia a telefonu MODE / ESC		
⑤	Bez funkce		Navázání hovoru, přijmutí hovoru, vstup do menu telefon, potvrzení vybrané položky ENTER
⑥	Bez funkce		Aktivace a deaktivace hlasového ovládání (tlačítko PTT)

Tlačítka ovládají funkce režimu, ve kterém se autorádio právě nachází. ►





Poznámka

Ovládání telefonu pomocí multifunkčního modulu* je možné pouze u některých telefonů. Bližší informace Vám sdělí v servisu Škoda. ■

Univerzální příprava pro telefon s hlasovým ovládáním*



Obr. 112 Tlačítko pro zapnutí hlasového ovládání

Hlasové ovládání telefonu se aktivuje podle výbavy vozidla stisknutím tlačítka PTT (tlačítka push to talk)  na adaptéru ⇒ obr. 112, nebo tlačítka  na multifunkčním modulu* ⇒ strana 126.

Součástí přípravy pro telefon s hlasovým ovládáním je interní telefonní seznam. V seznamu je k dispozici 300 volných míst. Tento seznam lze použít v závislosti na typu mobilního telefonu.

U vozidel s multifunkčním modulem* můžete telefon ovládat tlačítky na modulu ⇒ strana 126.

Hlasitost můžete kdykoliv změnit ovládacím kolečkem autorádia nebo tlačítky na multifunkčním modulu*.

Hlásí-li systém „**Telefon není připraven**“, zkontrolujte provozní stav telefonu:

- Je telefon zapnutý?
- Je zadáný kód PIN?

Dialog

Doba, po kterou je systém připravený přijímat a provádět hlasové příkazy, se nazývá dialog. Systém reaguje akustickým zpětným hlášením a případně Vás provádí jednotlivými funkcemi. Dialog můžete kdykoli začít nebo ukončit stisknutím tlačítka PTT. Dialog ukončíte také příkazem **ZRUŠIT**.

Dialog se automaticky ukončí vždy po provedení jedné operace, např. po smazání jména z telefonního seznamu.

Při přicházejícím hovoru se dialog okamžitě ukončí a hovor můžete přijmout stisknutím tlačítka .

Když systém nerozezná hlasový příkaz, odpoví otázkou „**Prosím?**“ a umožní tak nové zadání. Po 3. chybném pokusu následuje odpověď „**Zrušit**“ a dialog se ukončí.

Optimální srozumitelnost příkazů závisí na několika faktorech:

- Mluvte normální intenzitou hlasu bez přízvuku a nadměrných pomlek.
- Vyvarujte se špatné výslovnosti.
- Zavřete dveře, okna a střešní okno, zamezte tak rušivým vlivům okolí na systém.
- Při vyšší rychlosti doporučujeme mluvit hlasitěji, aby příkaz nebyl přehlušen zvýšenou hladinou okolního zvuku.
- Během dialogu omezte vedlejší zvuky ve vozidle, např. současně hovořící cestující.
- Nehovořte, když zařízení vydává nějaký pokyn. ▶

- Mikrofon pro hlasové ovládání je nasměrován na řidiče i spolujezdce. Proto může zařízení ovládat řidič i spolujezdec.

POZOR!

V první řadě věnujte pozornost řízení! Jako řidič nesete plnou zodpovědnost za dopravní bezpečnost. Systém používejte jen tak, abyste měli vozidlo za každé dopravní situace plně pod kontrolou.

Upozornění!

Vyjmutí mobilního telefonu z adaptéru během hovoru může vést k přerušení spojení. Vyjmutím se přeruší spojení s anténou namontovanou ve výrobě, a tím se sníží kvalita vysílání i příjmu signálu. Kromě toho se přeruší nabíjení baterie telefonu a může docházet ke škodlivému záření mobilního telefonu ve vnitřním prostoru vozidla.

Poznámka

- Respektujte další pokyny ⇒ strana 136, „Mobilní telefony a vyslací zařízení“.
- Pokud byste měli jakékoli nejasnosti, obraťte se na servis Škoda.
- Hlasové ovládání telefonu je možné pouze u adaptéru s tlačítkem PTT. Vhodné adaptéry obdržíte v servisu Škoda. ■

Nasazení telefonu s adaptérem



Obr. 113 Univerzální příprava pro telefon

Z výrobního závodu je dodáván držák pro telefon. Držák je umístěn na střední části přístrojové desky. Adaptér „Cullmann“ je součástí nabídky Škoda Originálního příslušenství.

Nasazení telefonu s adaptérem

- Nasadte adaptér do držáku nejprve ve směru šipky ⇒ obr. 113, až se adaptér opře o doraz. Adaptér potom lehce zatlačte do držáku tak, aby zaklapnul.
- Telefon nasadte do adaptéru (dle návodu výrobce).

Vyjmutí telefonu s adaptérem

- Stlačte tlačítka na bocích držáku a telefon s adaptérem vyjměte ⇒ obr. 113. ▶

Díky této výbavě můžete plně využívat přednosti běžného autotelefonu („hovor bez užití rukou - hands-free“ přes mikrofon zabudovaný ve vozidle, optimální možnosti přenosu s vnější anténou atd.). Kromě toho se trvale dobíjí akumulátor telefonu. ■

Ovládání telefonu

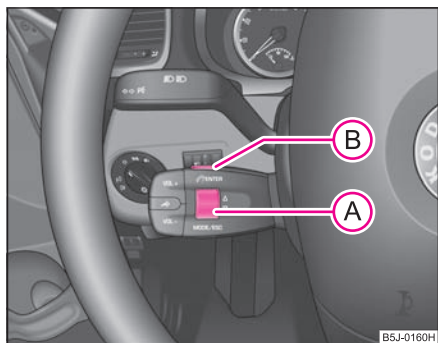

Obr. 114 Multifunkční modul: ovládací tlačítka

Pokud zvolíte položku **PHONE (TELEFON)** na informačním displeji a telefon není vložen v adaptéru, zobrazí se na displeji **INSERT PHONE (VLOŽTE TELEFON)**.

Po vložení telefonu do adaptéru začne systém nahrávat telefonní seznam z telefonu do informačního displeje. Na displeji se postupně zobrazí:

PLEASE WAIT (ČEKEJTE PROSÍM)

LOADING... LAST CALLS (STAHUJI... VOLANÁ ČÍSLA)

LOADING... ACCEPTED CALLS (STAHUJI... PŘIJATÁ ČÍSLA)

LOADING... MISSED CALLS (STAHUJI... NEPŘ. ČÍSLA)

LOADING... PHONE BOOK (STAHUJI... TEL. SEZNAM)

Po ukončení nahrávání se na displeji zobrazí telefonní seznam, volaná čísla, přijatá čísla, nepřijatá čísla a paměť.

Obsluha

- Pomalým otáčením rolovacího kolečka **(A)** ⇒ obr. 114 můžete listovat v paměti telefonu po jednotlivých jménech, resp. po jednotlivých položkách.
- Rychlým listováním rolovacího tlačítka **(A)** směrem dolů resp. nahoru můžete listovat v paměti telefonu po písmenech abecedy od A - Z resp. Z - A.
- Dlouhým stiskem tlačítka **(B)** směrem nahoru se dostanete v menu informačního displeje vždy o úroveň výš.
- Krátkým stisknutím tlačítka **(B)** bude zobrazena zvolená nabídka.

Přehled možných činností a zobrazení: ▶

Činnost	Zobrazení na displeji
Ukončení hovoru	INCOMING CALL TERMINATED (HOVOR UKONČEN)
Linka obsazena	LINE BUSY (OBSAZENO)
Síť nenalezena	NO SERVICE (NEDOSTUPNÁ SÍŤ)
Vložení PIN kódu	ENTER PIN (VLOŽTE PIN KÓD)

Telefon můžete navíc ovládat hlasovými příkazy ⇒ strana 127 nebo tlačítky na multifunkčním modulu* pod volantem ⇒ strana 126.



Poznámka

V případě, že na informačním displeji svítí žlutý, resp. červený varovný symbol, nelze zvolit položku telefonní seznam. ■

Hlasové příkazy

Hlasové příkazy pro ovládání telefonu

Hlasový příkaz	Činnost
VLOŽIT PIN KÓD	Po tomto příkazu můžete zadat kód PIN ⇒ strana 131.
VYTOČIT ČÍSLO	Po tomto příkazu můžete zadat telefonní číslo, abyste navázali spojení s požadovaným účastníkem ⇒ strana 132.
ZNOVU VYTOČIT	Po tomto příkazu se zopakuje volba posledního volaného čísla ⇒ strana 132.

Hlasové příkazy pro ovládání interního telefonního seznamu

Hlasový příkaz	Činnost
ULOŽIT JMÉNO/ČÍSLO	Po tomto příkazu můžete uložit jméno s telefonním číslem do seznamu ⇒ strana 132.
VYBRAT JMÉNO	Po tomto příkazu můžete volat telefonní číslo, které je uloženo v seznamu k uvedenému jménu ⇒ strana 133.
SMAZAT JMÉNO	Po tomto příkazu můžete smazat jméno ze seznamu ⇒ strana 134.
PŘEHRÁT TELEFONNÍ SEZNAM	Po tomto příkazu si můžete poslechnout záznamy v seznamu ⇒ strana 133.
SMAZAT TELEFONNÍ SEZNAM	Po tomto příkazu můžete smazat celý seznam nebo smazat jedno z uložených jmen ⇒ strana 134. ▶

Další možné příkazy

Hlasový příkaz	Činnost
VYTOČIT	Volá se telefonní číslo.
ULOŽIT	Do interního seznamu se uloží jméno a telefonní číslo, popř. zadaný kód PIN.
OPAKOVAT	Zadané jméno, resp. číslice se zopakují. Systém poté vyžaduje zadání dalších číslic nebo dalšího příkazu pokynem „ Prosím pokračujte “.
OPRAVIT	Zadané jméno, popř. poslední blok číslic se smaže. Dříve zadané bloky číslic se zopakují. Systém poté vyžaduje zadání dalších číslic nebo dalšího příkazu pokynem „ Prosím pokračujte “.
SMAZAT	Všechny zadané číslice se smažou. Systém poté vyžaduje zadání dalších číslic nebo dalšího příkazu pokynem „ Číslo je smazáno. Číslo prosím “.
ZRUŠIT	Dialog se ukončí.

Zadání kódu PIN

Před uvedením systému do provozu je nutné zadat kód PIN.

- Stiskněte tlačítko PTT.
- Po zaznění signálu vyslovte příkaz **VLOŽIT PIN KÓD**.

Po vyslovení tohoto příkazu můžete zadávat kód PIN.

Zadávání kódu PIN je možné jen tehdy, když:

- je zapnuté zapalování;
- je zapnutý telefon.

Povoleny jsou číslice **nula až devět**. Systém nerozezná žádné kombinace číslic, jako např. dvacet tři. Po každém bloku číslic (odděleném krátkou pauzou) systém zopakuje rozeznané číslice.

Pokyny pro zadávání kódu PIN

- Jestliže zadáváte kód PIN delší než 8 číslic, systém hlásí „**PIN kód je příliš dlouhý**“.
- Pokud jste zadali chybný kód PIN, systém hlásí „**PIN kód je nesprávný**“.
- Pokud třikrát po sobě zadáte chybný kód PIN, karta se zablokuje. SIM kartu je potom možné odblokovat osobním kódem pro odblokování PUK. **Kód pro odblokování lze zadat pouze klávesnicí na telefonu, k tomuto účelu nelze použít hlasové ovládání.**

Příklad zadávání kódu PIN

Hlasový příkaz	Hlášení
VLOŽIT PIN KÓD	„Prosím PIN kód“
např. NULA JEDNA DVA TŘI	„Nula jedna dva tři“
Nenásleduje-li zadání, systém vydá asi po 5 s další hlášení.	
	„Možné příkazy jsou: uložit, opakovat, opravit, smazat nebo další číslice“
ULOŽIT	„PIN kód je uložen“ (konec dialogu)

Dialog můžete kdykoli ukončit stisknutím tlačítka PTT nebo hlasovým příkazem **ZRUŠIT**. ■

Volba čísla

- Stiskněte tlačítko PTT.
- Po zaznění signálu vyslovte příkaz **VYTOČIT ČÍSLO**.

Po vyslovení tohoto příkazu Vás systém vyzve k zadání telefonního čísla. Telefonní číslo můžete zadávat jako spojitou řadu postupně vyslovovaných číslic (celé číslo najednou) nebo ve formě bloků číslic (oddělených krátkými pauzami). Po každém bloku číslic (odděleném krátkou pauzou) zopakuje systém rozeznané číslice.

Povoleny jsou číslice **nula až devět**. Systém nerozezná žádné kombinace číslic, jako např. dvacet tři.

Pokud zadáte více než 20 číslic, systém ohlásí: „**Číslo je příliš dlouhé**“.

Před 20 číslic můžete navíc zadat znak **plus (+)** pro mezinárodní hovor.

Příklad zadávání telefonního čísla

Hlasový příkaz	Hlášení
VYTOČIT ČÍSLO	„Číslo prosím“
např. NULA ŠEST NULA TŘI	„Nula šest nula tři“
Nenásleduje-li zadání, systém vydá asi po 5 s další hlášení.	
	„Možné příkazy jsou: vytočit, opakovat, opravit, smazat nebo další číslice“
PĚT SEDM DVA	„Pět sedm dva“
VYTOČIT	„Číslo je voláno“

Dialog můžete kdykoli ukončit stisknutím tlačítka PTT nebo hlasovým příkazem **ZRUŠIT**. ■

Opakovaná volba

- Stiskněte tlačítko PTT.
- Po zaznění signálu vyslovte příkaz **ZNOVU VYTOČIT**.

Po vyslovení tohoto příkazu se opět volá poslední číslo zadané prostřednictvím hlasového ovládání.

Příklad opakované volby

Hlasový příkaz	Hlášení
ZNOVU VYTOČIT	„Číslo je voláno“

Dialog můžete kdykoli ukončit stisknutím tlačítka PTT nebo hlasovým příkazem **ZRUŠIT**. ■

Interní hlasový seznam*

Ukládání jmen

- Stiskněte tlačítko PTT.
- Po zaznění signálu vyslovte příkaz **ULOŽIT JMÉNO/ČÍSLO**.

Po vyslovení tohoto příkazu požaduje systém zadání jednoho jména a jednoho telefonního čísla, které uloží do interního hlasového seznamu. Do tohoto seznamu můžete uložit až 50 záznamů.

Telefonní číslo můžete zadávat jako spojitou řadu postupně vyslovovaných číslic (celé číslo najednou) nebo ve formě bloků číslic



(oddělených krátkými pauzami). Po každém bloku číslic (odděleném krátkou pauzou) zopakuje systém rozeznané číslice.

Povoleny jsou číslice **nula až devět**. Systém nerozezná žádné kombinace číslic, jako například dvacet tři.

Pokud zadáte více než 20 číslic, systém ohlásí: „**Číslo je příliš dlouhé**“.

Před 20 číslic můžete navíc zadat znak **plus (+)**.

Uložený záznam se zobrazí na displeji informačního displeje* se šipkou před jménem.

U podobně znějících jmen je nutné uložit doplňující údaje, například křestní jméno.

Příklad ukládání do interního hlasového seznamu

Hlasový příkaz	Hlášení
ULOŽIT JMÉNO/ČÍSLO	„Jméno prosím“
FIRMA XYZ	„Prosím zopakujte jméno“
FIRMA XYZ	„Číslo prosím“
NULA JEDNA DVA TŘI	„Nula jedna dva tři“
ČTYŘI PĚT ŠEST	„Čtyři pět šest“
Nenásleduje-li zadání, systém vydá asi po 5 s další hlášení.	
	„Možné příkazy jsou: uložit, opakovat, opravit, smazat nebo další číslice“
ULOŽIT	„Jméno firma xyz je uloženo“

Dialog můžete kdykoli ukončit stisknutím tlačítka PTT nebo hlasovým příkazem **ZRUŠIT**. ■

Volba jmen

- Stiskněte tlačítko PTT.
- Po zaznění signálu vyslovte příkaz **VYBRAT JMÉNO**.

Po vyslovení tohoto příkazu máte možnost zvolit záznam uložený v interním hlasovém seznamu.

Příklad volby jména z interního hlasového seznamu

Hlasový příkaz	Hlášení
VYBRAT JMÉNO	„Jméno prosím“
FIRMA XYZ	„Firma xyz“
Nenásleduje-li zadání, systém vydá asi po 5 s další hlášení.	
	„Možné příkazy jsou: vytočit, opakovat, opravit“
VYTOČIT	„Číslo je voláno“

Dialog můžete kdykoli ukončit stisknutím tlačítka PTT nebo hlasovým příkazem **ZRUŠIT**. ■

Poslech záznamů v hlasovém seznamu

- Stiskněte tlačítko PTT.
- Po zaznění signálu vyslovte příkaz **PŘEHRÁT TELEFONNÍ SEZNAM**.

Po vyslovení tohoto příkazu se reprodukuje hlasové záznamy v interním hlasovém seznamu. Stisknutím tlačítka PTT během reprodukce ▶

požadovaného jména zvolíte příslušné telefonní číslo, systém ohlásí:
„Číslo je voláno“. ■

Mazání jmen

- Stiskněte tlačítko PTT.
- Po zaznění signálu vyslovte příkaz **SMAZAT JMÉNO**.

Po vyslovení tohoto příkazu máte možnost smazat záznam v interním hlasovém seznamu.

Příklad smazání jména z interního hlasového seznamu

Hlasový příkaz	Hlášení
SMAZAT JMÉNO	„Jméno prosím“
FIRMA XYZ	„Chcete smazat záznam firma xyz?“
ANO	„Smazat?“
Nenásleduje-li zadání, systém vydá asi po 5 s další hlášení.	
	„Možné příkazy jsou: ano, ne, opakovat, opravit“
ANO	„Jméno je smazáno“

Dialog můžete kdykoli ukončit stisknutím tlačítka PTT nebo hlasovým příkazem **ZRUŠIT**.

Pokud uživatel odpoví **NE**, systém ohlásí „Zrušit“ a ukončí dialog. ■

Smazání hlasového seznamu

- Stiskněte tlačítko PTT.
- Po zaznění signálu vyslovte příkaz **SMAZAT TELEFONNÍ SEZNAM**.

Po vyslovení tohoto příkazu máte možnost smazat celý interní hlasový seznam nebo jednotlivá uložená jména.

Příklad smazání celého interního hlasového seznamu

Hlasový příkaz	Hlášení
SMAZAT TELEFONNÍ SEZNAM	„Chcete smazat celý telefonní seznam?“
Nenásleduje-li zadání, systém vydá asi po 5 s další hlášení.	
	„Možné příkazy jsou: ano, ne, opakovat“
ANO	„Jste si jist?“
ANO	„Telefonní seznam je smazán“

Dialog můžete kdykoli ukončit stisknutím tlačítka PTT nebo hlasovým příkazem **ZRUŠIT**.

Příklad smazání jednotlivého jména z interního hlasového seznamu

Hlasový příkaz	Hlášení
SMAZAT TELEFONNÍ SEZNAM	„Chcete smazat celý telefonní seznam?“
Nenásleduje-li zadání, systém vydá asi po 5 s další hlášení.	
	„Možné příkazy jsou: ano, ne, opakovat“

Hlasový příkaz	Hlášení
NE	Předčítá se telefonní seznam
Při reprodukci záznamu, který chcete vymazat, stiskněte tlačítko PTT.	„Chcete vymazat záznam (jméno)?“
Nenásleduje-li zadání, systém vydá asi po 5 s další hlášení.	
	„Možné příkazy jsou: ano, ne“
ANO	„Jméno je smazáno“
	Pokračuje předčítání telefonního seznamu.

Po celou dobu předčítání hlasového seznamu můžete stisknutím tlačítka PTT mazat další záznamy.

Dialog můžete kdykoli ukončit hlasovým příkazem **ZRUŠIT**. ■

Bluetooth™*

Technologie Bluetooth slouží k bezdrátovému spojení mobilního telefonu s hands-free Vašeho vozidla.

Aby bylo možno mobilní telefon na hands-free připojovat pomocí Bluetooth je třeba telefon a hands-free vzájemně přizpůsobit. Podrobné informace k tomu najdete v návodu k obsluze Vašeho mobilního telefonu. V zásadě však lze říct, že je nutno provést následující úkony:

- Zapněte zapalování.
- Pokud nemáte mobilní telefon zapnutý, zapněte jej.

- Na mobilním telefonu vyhledejte nabídku, pomocí které Váš mobilní telefon vyhledá zařízení, s kterým se spojí prostřednictvím Bluetooth.
- Jakmile se hands-free ohlásí na displeji mobilního telefonu nápisem **Skoda UHV**, zadejte během 30 sekund PIN **1234** a vyčkejte, dokud se spojení nenaváže.⁴⁾

V moderním obchodním světě, ale i v soukromé sféře získává mobilní komunikace na významu. Pomocí Bluetooth je možno spojit s hands-free mobilní telefony různých výrobců. Během navazování spojení mobilního telefonu s hands-free prostřednictvím Bluetooth nesmí být s hands-free technologií Bluetooth spojen jiný telefon.

Hands-free lze přes Bluetooth vzájemně přizpůsobit až čtyři mobilní telefony, přičemž přes Bluetooth může s hands-free komunikovat právě jen jeden telefon. V případě vzájemného přizpůsobení pátého telefonu bude zrušeno přizpůsobení s tím telefonem, který nebyl prostřednictvím Bluetooth s hands-free spojen nejdříve.

Navázání spojení prostřednictvím Bluetooth

K navázání spojení s již přizpůsobeným mobilním telefonem dojde automaticky⁴⁾ po zapnutí zapalování. Z reproduktorů vozidla se ozve řada stoupajících tónů.

Ukončení spojení prostřednictvím Bluetooth

Po vytažení klíče ze zapalovací skříňky se spojení s hands-free prostřednictvím Bluetooth ukončí. Z reproduktorů vozidla se ozve řada klesajících tónů. ▶

⁴⁾ U některých mobilních telefonů existuje položka, v které se nastavuje autorizace zadáním kódu pro navázání spojení prostřednictvím Bluetooth. Pokud je požadavek autorizace nastaven, je potřeba tento kód zadávat při každém navázání spojení.

POZOR!

- V prvé řadě věnujte pozornost řízení! Jako řidič nesete plnou zodpovědnost za dopravní bezpečnost. Systém používejte jen tak, abyste měli vozidlo za každé dopravní situace plně pod kontrolou - nebezpečí nehody!
- Při letecké přepravě musí být funkce Bluetooth v odborném servisu odpojena!

Upozornění!

Vyjmutí mobilního telefonu z adaptéru během hovoru může vést k přerušení spojení. Vyjmutím se přeruší spojení s anténou namontovanou ve výrobě, a tím se sníží kvalita vysílání i příjmu signálu. Kromě toho se přeruší nabíjení baterie telefonu a může docházet ke škodlivému záření mobilního telefonu ve vnitřním prostoru vozidla.

Poznámka

- Neplatí pro všechny typy mobilních telefonů, které komunikaci přes Bluetooth umožňují.
- Používejte prosím Váš mobilní telefon výhradně nasazený v příslušném adaptéru, aby se záření mobilního telefonu ve vozidle snížilo na minimum.
- Vložení telefonu do adaptéru zajišťuje optimální vysílací i přijímací výkon a zároveň skýtá výhodu dobíjení akumulátoru telefonu.
- Vložení mobilního telefonu do adaptéru se telefon spojí s hands-free prostřednictvím rozhraní adaptéru a spojení přes Bluetooth se ukončí. Z reproduktorů vozidla se ozve řada klesajících tónů.
- Pamatujte, že dosah spojení s hands-free přes Bluetooth je omezen jen na vnitřek vozidla. Dosah je závislý i na místních podmínkách, jako např. na překážkách mezi zařízeními a na interferencích s ostatními přístroji. Je-li telefon například v kapse bundy, mohou se vyskytnout

potíže při navazování spojení mobilního telefonu s hands-free prostřednictvím Bluetooth nebo při přenosu dat.

- Pokud v informačním displeji nastavíte jazyk portugalštinu, automaticky se pro ovládání telefonu nastaví jazyk, který je nastavený kódováním hands-free. ■

Mobilní telefony a vysílací zařízení

Montáž mobilních telefonů a vysílacích zařízení do vozidla doporučujeme provádět v servisu Škoda.

Společnost Škoda Auto připouští provoz mobilních telefonů a vysílacích zařízení s odborně instalovanou vnější anténou s max. vysílacím výkonem do 10 W.

O možnostech montáže a provozu mobilních telefonů a vysílaček s vyšším vysílacím výkonem než 10 W se bezpodmínečně informujte v servisech Škoda. Ty Vám sdělí, jaké jsou technické možnosti dovybavení stávajícími mobilními telefony a vysílačkami.

Během provozu mobilních telefonů a vysílacích zařízení může docházet k funkčním poruchám na elektronice Vašeho vozidla. Důvody mohou být následující:

- není použita vnější anténa;
- vnější anténa je chybně instalovaná;
- vysílací výkon přesahuje 10 W.

Proto **ve vozidle nesmíte používat** mobilní telefony nebo vysílací zařízení bez vnější antény, resp. s chybně instalovanou vnější anténou.

Navíc je třeba si uvědomit, že optimální dosah přístrojů lze zajistit pouze pomocí **vnější** antény. ▶

POZOR!

- Mobilní telefony nebo vysílací zařízení užívaná ve vozidle bez zvláštní vnější antény, resp. s chybně instalovanou vnější anténou, mohou být v důsledku zvýšeného elektromagnetického pole zdraví škodlivé.
- Věnujte v prvé řadě pozornost řízení.
- Vysílací zařízení, mobilní telefon, resp. držák nesmíte montovat na kryt airbagu nebo do bezprostřední blízkosti jeho aktivací zóny. Při nehodě by došlo k poranění osob!

Poznámka

Respektujte instrukce k obsluze mobilních telefonů a vysílacích zařízení. ■

Vstup AUX-IN*

Vstup pro externí zdroj zvuku AUX-IN se nachází na pravo vedle ruční brzdy a je označen nápisem **AUX**. Tento vstup slouží k připojení externího zdroje zvuku (např. přenosného mp3 přehrávače) na reproduktorovou soustavu vozidla. Výbavu AUX-IN* je možné využít jen tehdy, pokud máte vozidlo vybaveno autorádiem přímo z výroby. Popis obsluhy výbavy AUX-IN* najdete v příslušném návodu k obsluze Vašeho autorádia.

Poznámka

Při využití výbavy AUX-IN* pro externí zdroj zvuku napájený externím napájecím adaptérem může dle kvality použitého adaptéru docházet k rušení audio signálu. ■

CD - měnič*

Obsluha CD - měniče*

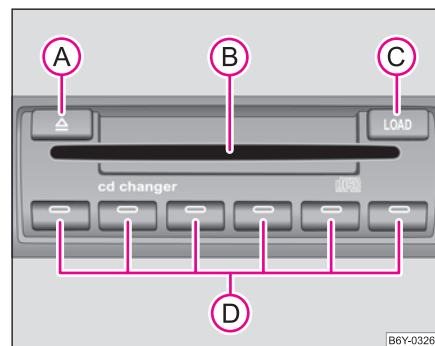

Obr. 115 CD - měnič

Vložení CD

- Krátce stiskněte tlačítko **(C)** a zasuňte CD (kompaktní disk) do otvoru **(B)**. CD se automaticky zařadí na nejnižší volnou pozici v CD - měniči. Diody příslušného tlačítka **(D)** přestane blikat.

Naplnění celého měniče kompaktními disky

- Tlačítko **(C)** držte stisknuté a postupně zasuňte všechny kompaktní disky do otvoru **(B)**. V žádném z tlačítek **(D)** již dioda neblíká.

Vložení kompaktního disku na určitou pozici

- Krátce stiskněte tlačítko **(C)**. Diody blikají v tlačítkách **(D)** u volných míst a svítí u již obsazených pozic měniče. ▶

- Krátce stiskněte požadované tlačítko **(D)** a CD zasuňte do otvoru **(B)**.

Vysunutí CD

- Krátce stiskněte tlačítko **(A)** pro vysunutí CD. U obsazených pozic CD - měniče se rozsvítí diody v tlačítkách **(D)**.
- Krátce stiskněte příslušné tlačítko **(D)**. CD se samočinně vysune.

Vyprázdnění CD - měniče

- Podržte tlačítko **(A)** pro vysunutí CD stisknuté déle než 2 sekundy. Všechna CD se z měniče postupně vysunou



Poznámka

- CD vkládejte do otvoru **(B)** potištěnou stranou nahoru.
- CD nikdy nevládejte do CD - měniče násilím, zasunou se automaticky.
- Po vložení disku do měniče počkejte, dokud se nerozsvítí dioda příslušného tlačítka **(D)**. Pak je otvor **(B)** uvolněn pro vložení dalšího CD.
- Zvolíte-li pozici, která je již obsazená jiným CD, CD se z měniče vysune. Vysunuté CD vyjměte a na jeho místo vložte CD nové.
- Zásobník může pojmut šest standardních CD (průměr 12 cm). Nepoužívejte „singly“ o průměru 8 cm!
- Abyste vyloučili závady na přehrávači, nikdy nepoužívejte ochranné filmy nebo stabilizátory na CD (prodávají se jako příslušenství k CD).
- V tomto návodu k obsluze jsou popsány pouze prvky potřebné pro provoz měniče CD.
- Další informace k nabídce nastavení naleznete v návodu k obsluze autorádia. ■

Tipy k provozu CD - měniče

Respektujte, prosím, následující doporučení k používání CD - měniče.

- Pro zajištění bezchybné, vysoce kvalitní reprodukce CD, používejte pouze čistá CD, která nejsou poškrábána ani poškozena.
- Na CD nelepte žádné etikety.
- Nepoužívaná CD vždy uložte do originálních krabiček.
- Nikdy nevystavujte CD přímému slunečnímu záření.
- K čištění CD použijte měkký hadřík, který neuvolňuje vlákna. CD otřete ze středu směrem k jeho okraji. Silné znečištění lze odstranit běžným čističem CD.
- Nikdy nepoužívejte kapaliny jako benzin, ředidlo nebo čistič na gramofonové desky, protože byste mohli povrch CD poškodit! ■

Bezpečnostní opatření u přístrojů s laserovým paprskem

Přístroje s laserovým paprskem jsou rozděleny do bezpečnostních tříd 1 - 4 podle normy DIN IEC 76 (CO) 6/VDE 0837.

Přehrávač CD Škoda odpovídá bezpečnostní třídě 1.

Laserový paprsek použitý u přístrojů třídy 1 má tak nízkou energii, resp. je tak odstíněný, že při správném použití nevzniká žádná nebezpečí.



POZOR!

Pozornost věnujte v prvé řadě řízení!



Poznámka

Neodstraňujte kryt přístroje. Přístroj neobsahuje žádné díly, u kterých může uživatel provádět údržbu. ■

Záruka

Pro autorádio, kterým bylo vozidlo vybaveno z výroby, platí stejné záruční podmínky jako pro nová vozidla.



Poznámka

Škoda ve smyslu záruky nesmí vzniknout v důsledku neodborné manipulace se zařízením nebo neodborné opravy. Kromě toho nesmí být povrch přístroje poškozen. ■

Bezpečnost

Pasivní bezpečnost

Zásadně platí

Bezpečnost především

Prvky pasivní bezpečnosti snižují riziko zranění v případě nehody.

V této části návodu najdete důležité informace, tipy a upozornění k tématu pasivní bezpečnosti týkající se Vašeho vozidla. Shrnuli jsme zde vše, co je třeba vědět například o bezpečnostních pásích, airbagu, dětské sedačce a bezpečné přepravě dětí. Vezměte na vědomí především pokyny a varování v této části návodu - a to ve Vašem vlastním zájmu a v zájmu všech spolucestujících.



POZOR!

- Tato kapitola obsahuje důležité informace pro řidiče i jeho spolucestující o tom, jak zacházet s vozidlem. Další důležité informace, které se týkají Vaší bezpečnosti a bezpečnosti Vašich spolucestujících, najdete také v dalších kapitolách tohoto návodu k obsluze.
- Kompletní palubní literatura by měla být stále ve vozidle. To platí zejména pro případ, pokud vozidlo půjčujete nebo prodáte. ■

Bezpečnostní vybavení

Bezpečnostní vybavení je součástí ochrany cestujících a v případě nehody může snížit nebezpečí poranění.

Svou bezpečnost a bezpečnost spolucestujících nenechávejte „náhodě“. Bezpečnostní vybavení může v případě nehody snížit riziko poranění. Následující výčet zahrnuje jen část bezpečnostního vybavení Vašeho vozidla:

- tříbodové bezpečnostní pásy pro všechna sedadla;
- omezovač síly pásů na předních sedadlech;
- předepínače pásů na předních sedadlech;
- nastavení výšky pásů na předních sedadlech;
- čelní airbag řidiče a spolujezdce*;
- boční airbagy*;
- hlavové airbagy*;
- upevňovací oka pro dětskou sedačku se systémem „ISOFIX“;
- upevňovací oka pro dětskou sedačku se systémem „Top Tether“;
- výškově nastavitelné hlavové opěrky;
- nastavitelný sloupek řízení.

Uvedené součásti bezpečnostního vybavení pracují souběžně, aby v případě nehody co možná nejlépe ochránily Vás a Vaše spolucestující. Bezpečnostní vybavení Vám ani Vašim spolucestujícím nepomůže, pokud nesedíte ve správné poloze nebo pokud toto vybavení špatně nastavíte nebo je nepoužíváte.

Z tohoto důvodu Vás informujeme, proč je toto vybavení tak důležité, jak Vás chrání, na co si musíte při jejich používání dávat pozor a jak Vy a Vaši spolucestující můžete dosáhnout co nejvyšší účinnosti bezpečnostního vybavení. Tento návod obsahuje důležité varovné pokyny, které byste měli Vy i Vaši spolucestující respektovat, abyste snížili nebezpečí zranění.

Bezpečnost se týká každého! ■

Před každou jízdou

Ridič nese odpovědnost za své spolucestující a za provozní spolehlivost vozidla.

Pro vlastní bezpečnost a bezpečnost spolucestujících respektujte před každou jízdou tyto pokyny.

- Přesvědčte se o bezchybné funkci světlometů a směrových světel.
- Zkontrolujte tlak v pneumatikách.
- Zjistěte, zda všechna okna poskytují dobrý výhled.
- Vezete-li zavazadla, bezpečně je připevněte ⇒ strana 77, „Nakládání do zavazadlového prostoru“.
- Přesvědčte se, že se do oblasti pedálů nemohou dostat žádné předměty.
- Zpětná zrcátka, přední sedadlo a hlavovou opěrku nastavte podle své tělesné výšky.
- Upozorněte spolucestující, aby si hlavové opěrky nastavili podle své tělesné výšky.
- Děti zajistěte ve vhodné dětské sedačce se správně připnutými bezpečnostními pásy ⇒ strana 165, „Bezpečná přeprava dětí“.
- Zaujměte správnou polohu sezení. Upozorněte spolucestující, aby tak rovněž učinili.

- Správně si připevněte bezpečnostní pás. Upozorněte také spolucestující, aby se řádně připoutali ⇒ strana 150, „Jak správně připnout bezpečnostní pás?“. ■

Co ovlivňuje bezpečnost jízdy?

Bezpečnost jízdy závisí v rozhodující míře na stylu jízdy a na chování všech cestujících.

Jako řidič nesete odpovědnost za sebe i své spolucestující. Je-li ohrožena Vaše bezpečnost, ohrožujete nejen sebe, ale i ostatní účastníky silničního provozu. Respektujte proto tyto pokyny.

- Nenechávejte odvádět svou pozornost od řízení, např. spolucestujícími nebo telefonním hovorem.
- Nikdy neřidte, je-li omezena Vaše schopnost řízení vozidla, např. léky, alkoholem nebo drogami.
- Dodržujte dopravní předpisy a povolenou rychlost.
- Rychlost jízdy přizpůsobte stavu vozovky, dopravní situaci a povětrnostním podmínkám.
- Při dlouhých cestách dbejte na pravidelné přestávky - minimálně každé dvě hodiny. ■

Správná poloha sedadel

Správná poloha sezení řidiče

Správné usazení řidiče je důležité pro bezpečnou a uvolněnou jízdu.

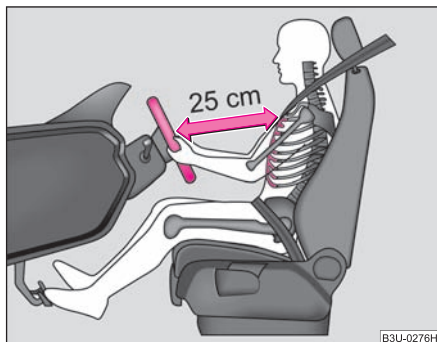

Obr. 116 Správná vzdálenost řidiče od volantu

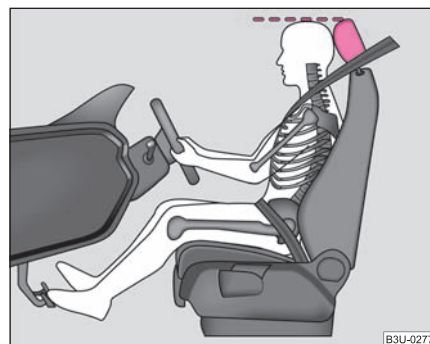

Obr. 117 Správné nastavení hlavové opěrky

Pro Vaši bezpečnost a pro snížení rizika poranění v případě nehody doporučujeme toto nastavení.

- Nastavte vzdálenost mezi volantem a hrudníkem tak, aby byla nejméně 25 cm ⇒ obr. 116.
- Sedadlo nastavte v podélném směru tak, abyste mohli mírně pokrčenýma nohama sešlápnout pedály na doraz.
- Sklon zádové opěry nastavte tak, abyste mohli mírně pokrčenýma rukama dosáhnout na nejvyšší bod volantu.
- Hlavovou opěrku nastavte tak, aby její horní hrana byla pokud možno v jedné přímkce s temenem Vaší hlavy ⇒ obr. 117.
- Připněte si správně bezpečnostní pás ⇒ strana 150, „Jak správně připnout bezpečnostní pás?“.

Nastavení sedadla řidiče ⇒ strana 69, „Nastavení předních sedadel“.



 **POZOR!**

- Přední sedadla, hlavové opěrky a bezpečnostní pásy je vždy nutné nastavit podle tělesné výšky, aby Vám a Vaším spolucestujícím poskytly optimální ochranu.
- Pro řidiče je důležité udržovat od volantu odstup minimálně 25 cm ⇒ strana 143, obr. 116. Jestliže tato minimální vzdálenost není dodržena, nemusí systém airbag plnit svou ochrannou funkci - při aktivaci může být životu nebezpečný!
- Během jízdy držte volant pevně oběma rukama po stranách za vnější okraj v poloze 9 hodin a 3 hodiny. Volant nikdy nedejte v poloze 12 hodin ani jiným způsobem (např. uprostřed nebo za vnitřní okraj). V takovém případě byste si při aktivaci airbagu mohli přivodit těžká poranění paží, rukou a hlavy.
- Během jízdy nesmějí být zádové opěry sklopeny příliš dozadu, protože by tím byla omezena účinnost bezpečnostních pásů a systému airbag - nebezpečí poranění!
- V prostoru určeném pro nohy se nesmějí ukládat žádné předměty, protože při náhlé změně jízdy nebo brzdění se mohou dostat do prostoru pedálů. Pak byste nebyli schopni sešlápnout spojku, brzdit nebo přidat plyn. ■

Správná poloha sezení spolujezdce

Spolujezdec musí dodržovat odstup od přístrojové desky minimálně 25 cm, aby mu airbag v případě aktivace poskytl maximální možnou ochranu.

Pro bezpečnost spolujezdce a pro snížení rizika zranění v případě nehody doporučujeme toto nastavení.

- Nastavte sedadlo spolujezdce co nejvíce dozadu.

- Hlavovou opěrku nastavte tak, aby její horní hrana byla pokud možno v jedné přímkce s temenem Vaší hlavy ⇒ strana 143, obr. 117.
- Připněte si správně bezpečnostní pás ⇒ strana 150, „Jak správně připnout bezpečnostní pás?“.

Ve výjimečných případech můžete airbag spolujezdce vypnout ⇒ strana 162, „Vypínání airbagů“.

Nastavení sedadla spolujezdce ⇒ strana 69, „Nastavení předních sedadel“.

 **POZOR!**

- Přední sedadla, hlavové opěrky a bezpečnostní pásy je vždy nutné nastavit podle tělesné výšky, aby Vám a Vaším spolucestujícím poskytly optimální ochranu.
- Pro spolujezdce je důležité udržovat od přístrojové desky odstup minimálně 25 cm. Jestliže tato minimální vzdálenost není dodržena, nemusí systém airbag plnit svou ochrannou funkci - při aktivaci může být životu nebezpečný!
- Za jízdy mějte nohy vždy v prostoru určeném pro nohy - nikdy je nepokládejte na přístrojovou desku, do oken nebo na sedadla! V případě brzdění nebo nehody byste se tak vystavovali zvýšenému nebezpečí poranění. Při aktivaci airbagu si při nesprávném sezení můžete přivodit smrtelná zranění!
- Během jízdy nesmějí být zádové opěry sklopeny příliš dozadu, protože by tím byla omezena účinnost bezpečnostních pásů a systému airbag - nebezpečí poranění! ■

Správná poloha sezení spolucestujících na zadních sedadlech

Spolucestující na zadních sedadlech musejí sedět vzpřímeně, mít nohy v prostoru před sedadly a být správně připoutáni.

Abyste snížili riziko zranění v případě náhlého brzdění nebo nehody, musejí cestující na zadních sedadlech respektovat následující pokyny.

- Hlavové opěrky nastavte tak, aby jejich horní hrana byla pokud možno v jedné přímkce s temenem hlavy ⇒ [strana 143, obr. 117](#).
- Připněte si správně bezpečnostní pás ⇒ [strana 150](#), „Jak správně připnout bezpečnostní pás?“.
- Pokud ve vozidle převážíte děti, používejte vhodné zádržné systémy ⇒ [strana 165](#), „Bezpečná přeprava dětí“.



POZOR!

- Hlavové opěrky je vždy nutné nastavit podle tělesné výšky, aby Vám a Vaším spolucestujícím poskytly optimální ochranu.
- Za jízdy mějte nohy vždy v prostoru určeném pro nohy - nikdy je nepokládejte do oken nebo na sedadla! V případě brzdění nebo nehody byste se tak vystavovali zvýšenému nebezpečí poranění. Při aktivaci hlavového airbagu* se při nesprávném sezení zvyšuje nebezpečí poranění, popř. si můžete přivodit smrtelná zranění!
- Pokud spolucestující na zadních sedadlech nesedí vzpřímeně, zvyšuje se riziko zranění způsobené nesprávným vedením bezpečnostních pásů.
- Během jízdy nesmějí být zádové opěry sklopeny příliš dozadu, protože by tím byla omezena účinnost bezpečnostních pásů a systému airbag - nebezpečí poranění! ■

Příklady nesprávné polohy sezení

Nesprávná poloha sezení cestujících může být příčinou těžkých zranění nebo i smrti.

Bezpečnostní pásy zaručují optimální ochranu jen tehdy, jsou-li správně připnuté. Nesprávná poloha sezení výrazně snižuje ochrannou funkci bezpečnostních pásů a zvyšuje riziko zranění způsobené nesprávným vedením pásů. Jako řidič zodpovídáte za sebe, za Vaše spolucestující a zejména za přepravované děti. Nikdy nedovolte, aby některý cestující za jízdy seděl nesprávně.

Následující výčet zahrnuje příklady poloh sezení, které jsou pro cestující nebezpečné. Tento výčet není úplný, chceme Vás na toto téma alespoň upozornit.

Proto nikdy při jízdě ve vozidle:

- nestůjte;
- nestůjte na sedadlech;
- neklečte na sedadlech;
- nenaklánějte zádovou opěru příliš dozadu;
- nenahýbejte se k přístrojové desce;
- nelehejte si na zadní sedadla;
- neseďte jen na přední části sedadla;
- při sezení se nevyklánějte do strany;
- nevyklánějte se z okna;
- nevystřkujte nohy z okna;
- nepokládejte nohy na přístrojovou desku;
- nepokládejte nohy na sedadlo;
- nepřepřavujte nikoho v prostoru nohou;
- nejezděte bez připnutých bezpečnostních pásů;
- nezdržujte se v zavazadlovém prostoru.



**POZOR!**

- Cestující, který nesedí správně, se v případě aktivace airbagu vystavuje při zasažení airbagem životu nebezpečným zraněním.
- Před zahájením jízdy zaujměte správnou polohu sezení a během jízdy polohu neměňte. Poučte také spolucestující, aby se správně posadili a polohu za jízdy neměnili. ■

Bezpečnostní pásy

Proč bezpečnostní pásy?



Obr. 118 Připoutaný řidič

Je prokázáno, že bezpečnostní pásy poskytují při nehodách velmi dobrou ochranu ⇒ obr. 118. Ve většině zemí je proto používání bezpečnostních pásů předepsáno zákonem.

Bezpečnostní pásy, které jsou správně připnuté, udržují cestující na sedadlech ve správné poloze ⇒ obr. 118. Pásy redukují ve značné míře pohybovou energii. Kromě toho omezují nekontrolované pohyby, v důsledku kterých může docházet k těžkým úrazům.

Cestující se správně připnutými bezpečnostními pásy mají pak velkou výhodu v tom, že pohybová energie je bezpečnostními pásy optimálně rozložena. Také konstrukce přední části vozidla a ostatní prvky systému pasivní bezpečnosti, jako např. systém airbag, zaručují optimální rozložení a pohlcení pohybové energie při nárazu. Vznikající energie se tím minimalizuje a riziko poranění se snižuje.

Statistiky dopravních nehod dokazují, že řádně připnuté bezpečnostní pásy snižují riziko zranění a výrazně zvyšují šanci na přežití i při těžké nehodě ⇒ strana 148.

Při přepravě dětí musíte respektovat zvláštní bezpečnostní hlediska ⇒ strana 165, „Bezpečná přeprava dětí“.

POZOR!

- **Bezpečnostní pás si připněte před každou jízdou - i v městském provozu! To platí i pro spolujezdce na zadních sedadlech - nebezpečí poranění!**
- **I těhotné ženy musí mít bezpečnostní pás stále připnutý. Jen to zaručuje nejlepší ochranu pro ještě nenarozené dítě ⇒ strana 150, „Připnutí tříbodových samonavíjecích pásů“.**
- **Na ochrannou funkci bezpečnostních pásů má velký vliv jejich vedení. Správné použití bezpečnostních pásů je popsáno na následujících stranách.**

Poznámka

Respektujte odlišná zákonná ustanovení pro používání bezpečnostních pásů. ■

Fyzikální zákony čelního nárazu

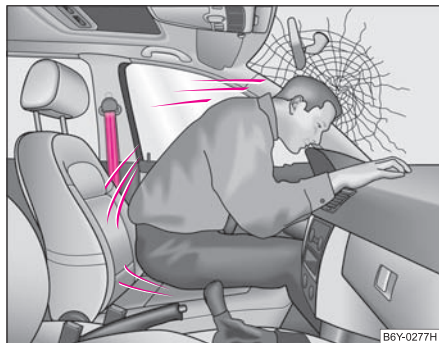

Obr. 119 Nepřipoutaný řidič je vržen dopředu



Obr. 120 Nepřipoutaný spolujezdec ze zadního sedadla je vržen dopředu

Jakmile se dá vozidlo do pohybu, vozidlo i uvnitř sedící osoby získávají určitou pohybovou, tzv. kinetickou energii. Velikost kinetické energie v rozhodující míře závisí na rychlosti a na celkové hmotnosti vozidla včetně osob v něm. Se stoupající rychlostí a přibývající hmotností musí být v případě nehody pohlceno více energie.

Rychlost vozidla tedy hraje nejdůležitější roli. Pokud se například rychlost z 25 km/h zdvojnásobí na 50 km/h, kinetická energie se tím zčtyřnásobí.

Rozšířený názor, že při lehkém nárazu lze tělo zapřít rukama, je mylný. Již při nízkých rychlostech nárazu působí na tělo síly, které nelze takto překonat.

Při rychlosti jen asi 30 až 50 km/h budou při nárazu na tělo působit síly, které mohou lehce překročit hodnotu až 10 000 N (newtonů). To odpovídá hmotnosti asi jedné tuny (1 000 kg).

Při čelním nárazu jsou nepřipoutaní cestující vrženi nekontrolovaně dopředu a narážejí na vnitřní části vozidla, jako např. na volant, přístrojovou desku, čelní sklo ⇒ obr. 119. Osoby sedící ve vozidle, které nemají připnuté bezpečnostní pásy, mohou být podle okolností dokonce z vozidla vymrštěny. To může vést až k smrtelným úrazům.

Je důležité, aby se připoutali i cestující na zadních sedadlech, protože by se mohli při nehodě nekontrolovaně pohybovat vozidlem. Nepřipoutaný spolucestující na zadním sedadle neohrožuje pouze sebe, ale i osoby na předních sedadlech ⇒ obr. 120. ■

Fyzikální zákony čelního nárazu lze jednoduše vysvětlit takto:

Důležité pokyny k použití bezpečnostních pásů

Správné použití bezpečnostních pásů výrazně snižuje nebezpečí úrazu!



POZOR!

- Bezpečnostní pás nesmí být zaklesnutý nebo překroucený a nesmí se otírat o ostré hrany.
- Pro maximální ochrannou funkci pásů má velký význam jejich správné připnutí ⇒ strana 150, „Jak správně připnout bezpečnostní pás?“.
- Jedním bezpečnostním pásem nesmí být současně připoutány dvě osoby (ani děti).
- Maximálního ochranného účinku bezpečnostních pásů může být dosaženo pouze při správném nastavení sedadel ve vozidle ⇒ strana 143, „Správná poloha sedadel“.
- Bezpečnostní pás nesmí být veden přes pevné nebo snadno rozbitné předměty uložené v kapsách oděvu (jako jsou např. tužky, brýle, svazek klíčů apod.), neboť tyto předměty mohou být příčinami zranění.
- Vícevrstvé volné oblečení, např. kabát přes sako, negativně ovlivňuje bezpečné sezení a funkci bezpečnostních pásů.
- Je zakázáno používat svorky či podobné předměty umožňující nastavení pásů dle tělesných proporcí.
- Bezpečnostní pás smí být připnut pouze do zámku toho pásu, který patří k příslušnému sedadlu. Nesprávné připnutí pásu snižuje jeho ochranné vlastnosti a zvyšuje se riziko zranění.
- Opěry sedadel nesmějí být sklápěny příliš dozadu, jinak mohou bezpečnostní pásy pozbyť svůj ochranný účinek.

⚠ POZOR! Pokračování

- Bezpečnostní pásy je nutno udržovat v čistotě. Znečištění pásů může ovlivnit činnost navijecí automatiky ⇒ strana 202, „Bezpečnostní pásy“.
- Zaváděcí otvor pro západky zámku pásu nesmí být ucpaný papírem ani ničím podobným, neboť by pak jazýček bezpečnostního pásu nezapadl.
- Stav bezpečnostních pásů pravidelně kontrolujte. Jestliže zjistíte poškození tkaniny, spojení, navijecí nebo zámku, nechte pás neprodleně vyměnit v odborném servisu.
- Bezpečnostní pásy nesmíte demontovat ani jinak upravovat. Nepokoušejte se pásy opravovat svépomocí.
- Poškozené bezpečnostní pásy nebo pásy, které byly při dopravní nehodě zatíženy a tím nataženy, je nutno vyměnit v odborném servisu za nové. Kromě toho je nutno překontrolovat ukotvení pásů.
- V některých zemích mohou být použity bezpečnostní pásy, jejichž funkce je odlišná od pásů popsanych na následujících stranách. ■

Jak správně připnout bezpečnostní pás?

Připnutí třibodových samonavijecích pásů

Nejdříve si připněte pásy, pak startujte motor!

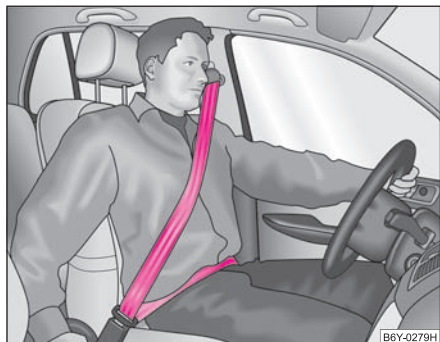

Obr. 121 Průběh ramenního a pánevního pásu

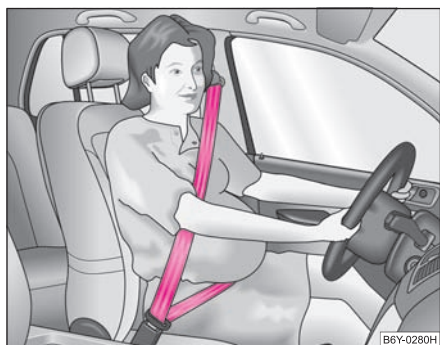

Obr. 122 Průběh třibodových bezpečnostních pásů u těhotné ženy

- Než si připnete bezpečnostní pás, nastavte sedadlo a hlavovou opěrku do správné polohy ⇒ strana 143, „Správná poloha sedadel“.
- Pomalu přetáhněte pás za jazýček přes hrudník a pánev ⇒ ⚠.
- Zasuňte jazýček pásu do zámku u příslušného sedadla, až slyšitelně zapadne.
- Přezkoušejte tahem, zda pás bezpečně zapadl do zámku.

Každý třibodový bezpečnostní pás je vybavený automatickým samonavijecím pásem. Samonavijecí pásy umožňují při pomalém tahu plnou volnost pohybu. Při prudkém brzdění je mechanika navijeců automaticky zablokuje. Pásy se zablokují i při zrychlení, při jízdě ze svahu a v zatáčkách.

Bezpečnostní pásy musí používat i těhotné ženy ⇒ ⚠.

⚠ POZOR!

- Ramenní pás nikdy nesmí vést přes krk, nýbrž přibližně středem ramene, a musí dobře přiléhat k horní části těla. Pánevní pás musí vést přes pánev, ne přes břicho, a musí vždy pevně přiléhat k tělu ⇒ obr. 121. V případě potřeby pás upravte.
- Těhotné ženě musí pánevní pás přiléhat co možná nejnižší k pánvi, aby nebyl pásem vyvíjen tlak na spodní část břicha.
- Dbejte na správný průběh bezpečnostních pásů. Chybně vedené bezpečnostní pásy mohou i při lehkých nehodách způsobit zranění.
- Příliš volně vedený bezpečnostní pás může způsobit zranění, protože se tělo během nehody pohybuje na základě pohybové energie dále dopředu a teprve pak je náhle zachyceno.

⚠ POZOR! Pokračování

- Zasuňte jazýček jen do zámku bezpečnostního pásu, který přísluší k danému sedadlu. Pokud se tak nestane, omezí se ochranná funkce pásu a zvyšuje se riziko zranění. ■

Nastavení výšky pásů na předních sedadlech

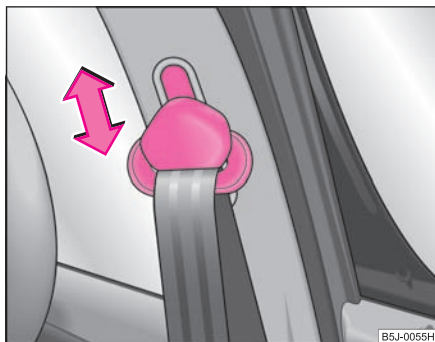

Obr. 123 Přední sedadlo: nastavení výšky pásů

Výškovým nastavením můžete průběh předních tříbodových bezpečnostních pásů v oblasti ramene přizpůsobit fyzickým rozměrům řidiče a spolujezdce.

- Zatlačte na horní průvlak pásu a posuňte uchycení pásu požadovaným směrem nahoru nebo dolů ⇒ obr. 123.
- Po nastavení výšky přezkoušejte správné zapadnutí horního uchycení pásu krátkým trhnutím.

⚠ POZOR!

Výšku pásu nastavte tak, aby ramenní část pásu procházela přibližně středem ramene, v žádném případě ne přes krk.

i Poznámka

K přizpůsobení výšky pásu můžete použít u předních sedadel i nastavování výšky sedáku*. ■

Odepnutí bezpečnostních pásů

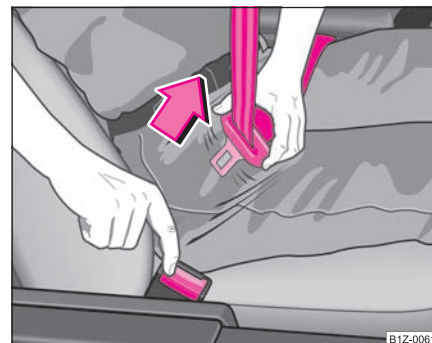

Obr. 124 Uvolnění jazýčku pásu ze zámku

- Stiskněte červené tlačítko v zámku pásu ⇒ obr. 124. Jazýček vyskočí ze zámku tlakem pružiny.
- Pás vedte rukou zpět, abyste usnadnili jeho samonavíjení až do úplného navití. ▶

Plastový doraz na pásu zajišťuje pohotovostní polohu jazyčku pásu pro připoutání. ■

Tříbodový pás pro zadní prostřední sedadlo

Tříbodový pás pro zadní prostřední sedadlo je ukotven v levé stropní části zavazadlového prostoru.

Vaše vozidlo je standardně vybaveno tříbodovým pásem.

Připnutí bezpečnostního pásu

- Vytáhněte ze stropního úchyty pás se sadou dvou jazyčků.
- Jazyček na konci popruhu zasuňte do zámku na levé straně až slyšitelně zacvakne.
- Dále druhý jazyček, který se posouvá po popruhu, přetáhněte přes hrudník a zasuňte do zámku na pravé straně až také slyšitelně zacvakne.
- Přezkoušejte tahem, zda oba jazyčky bezpečně zapadly do zámků.
- Jazyčky tříbodového pásu pro zadní prostřední sedadlo jsou vzájemně tvarově odlišeny tak, aby je bylo možno zajistit jen v příslušném zámku. Pokud se vám nedaří zajistit jazyček v zámku, pravděpodobně se ho snažíte zasunout do nesprávného zámku.

Odepnutí bezpečnostního zámku

- Odepnutí bezpečnostního pásu proveďte v opačném pořadí připnutí bezpečnostního pásu.

POZOR!

- Tříbodový bezpečnostní pás může spolehlivě plnit svou funkci pouze tehdy, je-li zádová opěra zadních sedadel správně zajištěna ⇒ strana 72.
- Po odjištění bezpečnostní pásu přidržíte a nechte pozvolna navíjet, až se sada jazyčků dostane do odkládací polohy na stropě a je zajištěna magnetem - nebezpečí poranění.
- Nikdy neodjišťujte oba jazyčky ze zámků současně. ■

Předepínače pásů

Předepínače pásů na navijecích předních tříbodových pásů zvyšují bezpečnost **připoutaného** řidiče a spolujezdce.

Pokud dojde k čelnímu nárazu určité intenzity, automaticky se napnou připnuté tříbodové pásy. K aktivaci předepínačů dojde i u nepřipnutých pásů.

Pokud dojde k lehkému čelnímu, bočnímu, popř. zadnímu nárazu, k převrácení či k nehodě, při které zepředu nepůsobí příliš velké síly, k aktivaci předepínačů nedojde.

POZOR!

- Jakékoli práce na systému nebo v jeho blízkosti, stejně jako demontáž a montáž dílů systému z důvodu jiných oprav, smějí provádět pouze odborné servisy.
- Ochranná funkce systému vystačí jen na jednu nehodu. Pokud byly předepínače aktivovány, je třeba vyměnit celý systém včetně pásů. ▶

 **POZOR! Pokračování**

- Při prodeji vozidla musí prodávající předat kupujícímu i tento **Návod k obsluze.**

 **Poznámka**

- Při aktivaci předepínačů se uvolňuje kouř, který však není příznakem požáru ve vozidle.
- Před sešrotováním vozidla nebo částí systému je bezpodmínečně nutné respektovat bezpečnostní předpisy. Servisy Škoda tyto předpisy znají a poskytnou Vám potřebné informace.
- Při likvidaci vozidla nebo částí systému je třeba respektovat národní zákonná ustanovení. ■

Systém airbag

Popis systému airbag

Všeobecné pokyny k systému airbag

Systém čelních airbagů jako doplněk ke tříbodovým bezpečnostním pásům poskytuje dodatečnou ochranu v oblasti hlavy a hrudníku řidiče i spolujezdce při těžkých čelních nárazech.

Systém bočních airbagů snižuje při prudkých bočních nárazech riziko úrazu cestujících ze strany nárazu.

Systém airbag je ve funkční pohotovosti pouze tehdy, pokud je zapnuté zapalování.

Funkční pohotovost systému airbag se kontroluje elektronicky. Po každém zapnutí zapalování se kontrolní světlo systému airbag rozsvítí na několik sekund.

Systém airbag se skládá (podle výbavy vozidla) z těchto modulů:

- elektronické řídicí a kontrolní jednotky;
- čelního airbagu řidiče a spolujezdce ⇒ strana 156;
- bočních airbagů ⇒ strana 158;
- hlavových airbagů ⇒ strana 160;
- kontrolního světla systému airbag v panelu přístrojů ⇒ strana 36;
- vypínače airbagů spolujezdce* ⇒ strana 163;
- kontrolního světla vypnutého airbagu spolujezdce* ve středním panelu přístrojové desky ⇒ strana 163.

K závadě na systému došlo, když:

- se při zapnutí zapalování nerozsvítí kontrolní světlo systému;

- po zapnutí zapalování kontrolní světlo systému po 3 s nezhasne;
- po zapnutí zapalování kontrolní světlo systému zhasne a znovu se rozsvítí;
- se kontrolní světlo systému během jízdy rozsvítí nebo bliká;
- kontrolní světlo vypnutého airbagu spolujezdce* ve středním panelu bliká.

POZOR!

- **Aby byli cestující při aktivaci systému chránění s co nejvyšší účinností, musí být přední sedadla správně nastavena podle velikosti postavy ⇒ strana 143, „Správná poloha sedadel“.**
- **Pokud během jízdy nepoužijete bezpečnostní pásy, předkláníte-li se příliš dopředu nebo sedíte-li v jiné nesprávné poloze, vystavujete se v případě nehody zvýšenému riziku poranění.**
- **V případě poruchy nechte systém neprodleně zkontrolovat v některém z odborných servisů. Jinak vzniká nebezpečí, že se systém airbag při nehodě nebude aktivovat.**
- **Na částech systému airbag nesmíte provádět žádné úpravy.**
- **Je zakázáno manipulovat jednotlivými částmi systému airbag, neboť by mohlo dojít k aktivaci modulů systému airbag.**
- **Ochranná funkce systému airbag stačí pouze na jednu nehodu. Byl-li airbag aktivován, je nutné jej vyměnit.**
- **Systém airbag nevyžaduje žádnou údržbu po celou dobu své životnosti.**
- **Při prodeji vozidla předejte kupujícímu kompletní palubní literaturu. Pamatujte, že k ní patří i podklady k případně vypnutému airbagu spolujezdce!**

 **POZOR!** Pokračování

- Před sešrotováním vozidla nebo jednotlivých dílů systému airbag je bezpodmínečně nutné respektovat příslušné bezpečnostní předpisy. Servisy Škoda tyto předpisy znají.
- Při likvidaci vozidla nebo částí systému airbag je třeba respektovat národní zákonná ustanovení. ■

Kdy dojde k aktivaci airbagů?

Systém airbag je zkonstruován tak, že se čelní airbag řidiče a spolujezdce* aktivuje při **silných čelních nárazech**.

Při **silných bočních nárazech** se aktivuje boční airbag* v předním sedadle a hlavový airbag* na straně nárazu.

Ve zvláštních případech se mohou aktivovat čelní, boční a hlavové* airbagy zároveň.

Při **lehkých** čelních a bočních nárazech, při zadních nárazech a při převrnutí vozidla se systém airbag **neaktivuje**.

Vnější podmínky aktivace

Podmínky aktivace systému airbag nelze obecně určit, protože okolnosti při nehodách jsou značně odlišné. Důležitou roli zde hraje povaha předmětu, do kterého vozidlo naráží (tvrdý, měkký), úhel nárazu, rychlost vozidla atd.

Pro aktivaci systému airbag je za každé situace rozhodující průběh zpomalení. Řídicí jednotka analyzuje povahu kolize a včas uvede do činnosti příslušné zádržné systémy. Pokud naměřené zpomalení při nárazu nedosáhne určených referenčních hodnot, airbagy se neaktivují, i když v důsledku nehody může dojít k velmi rozsáhlé deformaci vozidla.

Systém airbag se neaktivuje při:

- vypnutém zapalování;
- lehkých čelních nárazech;
- lehkých bočních nárazech;
- zadních nárazech;
- převrnutí vozidla.

Upozornění!

V případě aktivace čelního airbagu spolujezdce je nutná výměna přístrojové desky.

Poznámka

- Během rozpínání airbagu se uvolňuje šedobílý, nebo červený nezávadný plyn. To je zcela běžné a není to projevem požáru ve vozidle.
- Pokud dojde k nehodě s aktivací airbagu:
 - rozsvítí se vnitřní osvětlení (pokud jsou vnitřní světla nastavena na spínání dveřním kontaktem);
 - zapnou se varovná světla;
 - odemknou se všechny dveře. ■

Čelní airbagy

Popis čelních airbagů

Systém airbag nenahrazuje bezpečnostní pás!



Obr. 125 Airbag řidiče ve volantu

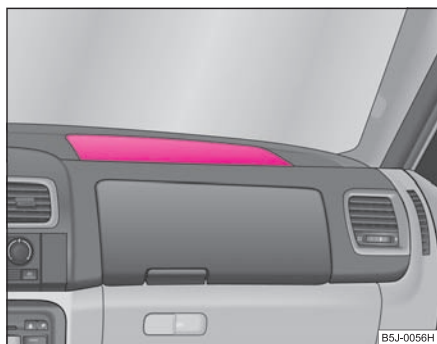

Obr. 126 Airbag spolujezdce v přístrojové desce

Čelní airbag řidiče je umístěn ve volantu ⇒ obr. 125. Čelní airbag spolujezdce* je umístěn v přístrojové desce nad odkládací přihrádkou ⇒ obr. 126. Montážní polohy jsou označené nápisem „AIRBAG“.

Systém čelních airbagů jako doplněk ke třibodovým bezpečnostním pásům poskytuje dodatečnou ochranu v oblasti hlavy a hrudníku řidiče i spolujezdce při těžkých čelních nárazech ⇒ ⚠ v „Důležité pokyny k bezpečnosti u čelních airbagů“ na straně 157.

Airbag nenahrazuje bezpečnostní pásy, je však nedílnou součástí celkové koncepce pasivní bezpečnosti vozidla. **Mějte na paměti, že airbag poskytuje maximální ochranu pouze v součinnosti s připevněným bezpečnostním pásem.**

Bezpečnostní pásy mají za úkol kromě své normální ochranné funkce udržovat řidiče i spolujezdce při čelním nárazu v takové poloze, aby čelní airbag mohl poskytovat maximální možnou ochranu.

Proto je nutné stále používat bezpečnostní pásy nejen z důvodů zákonných ustanovení, ale především z bezpečnostních důvodů ⇒ strana 147, „Proč bezpečnostní pásy?“.



Upozornění!

V případě aktivace čelního airbagu spolujezdce je nutná výměna přístrojové desky. ■

Funkce čelních airbagů

Plně nafouknuté vaky snižují riziko poranění hlavy a horní části těla.

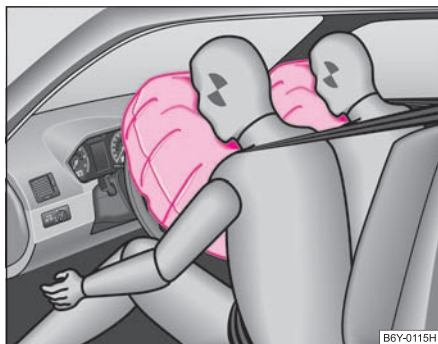

Obr. 127 Plynem naplněné airbagy

Systém airbag je zkonstruován tak, že se airbag řidiče a spolujezdce* aktivuje při silných čelních nárazech.

Ve zvláštních případech se mohou aktivovat současně jak čelní, tak boční i hlavové airbagy.

Při aktivaci systému se vzduchové vaky plní plynem a rozpínají se před řidičem a spolujezdcem ⇒ obr. 127. Airbag se nafoukne během zlomků sekundy, aby mohl při nehodě poskytnout dodatečnou ochranu. Při ponořování do plně nafouknutého vzduchového vaku se pohyb řidiče a spolujezdce tlumí a snižuje se tak riziko poranění hlavy a horní části těla.

Speciálně vyvinutý vzduchový vak vypouští řízeně plyn tak (podle zatížení příslušnou osobou), aby zachytil hlavu a horní část těla. Po nehodě se vzduchový vak vyprázdní natolik, že opět umožňuje výhled dopředu.

Během rozpínání airbagu se uvolňuje šedobílý nezávadný plyn. To je zcela běžné a není to projevem požáru ve vozidle.

Při aktivaci vyvíjí airbag tak velké síly, že v případě nesprávného usazení nebo umístění části těla do oblasti airbagu, může dojít k poranění těla ⇒ ⚠ v „Důležité pokyny k bezpečnosti u čelních airbagů“.

Důležité pokyny k bezpečnosti u čelních airbagů

Správné zacházení se systémem airbag výrazně snižuje nebezpečí úrazu!

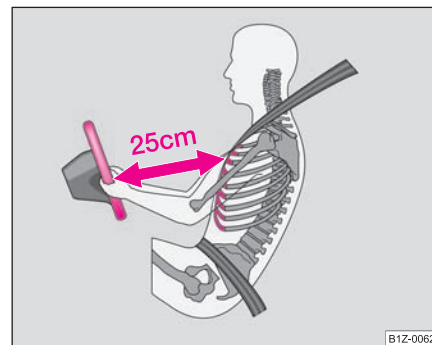

Obr. 128 Bezpečná vzdálenost od volantu

⚠ POZOR!

- Děti nikdy nevozte na předním sedadle nezajištěné. Když se systém airbag při nehodě aktivuje, mohou se vážně, až smrtelně zranit!

⚠ POZOR! Pokračování

- Pro řidiče a spolujezdce je důležité udržovat od volantu, popř. přístrojové desky odstup minimálně 25 cm ⇒ [strana 157, obr. 128](#). Jestliže tato minimální vzdálenost není dodržena, nemusí systém airbag plnit svou ochrannou funkci - při aktivaci může být životu nebezpečný! Kromě toho musí být přední sedadla a opěrky hlavy vzhledem k tělesné výšce vždy ve správné poloze.
- Chcete-li použít dětskou sedačku na sedadle spolujezdce, ve které dítě sedí zády ke směru jízdy (v některých zemích i při použití sedačky, ve které dítě sedí po směru jízdy), je bezpodmínečně nutné vypnout čelní airbag spolujezdce ⇒ [strana 162, „Vypínání airbagů“](#). V případě aktivace airbagu spolujezdce mohou být dítěti způsobena vážná, až smrtelná poranění. V některých zemích národní zákonná ustanovení vyžadují odpojení i bočního popř. hlavového airbagu spolujezdce. Převážně-li dítě na sedadle spolujezdce, respektujte příslušná národní zákonná ustanovení týkající se použití dětských sedaček.
- Mezi osobami sedícími vpředu a účinným dosahem airbagů nesmějí být žádné další osoby, zvířata nebo předměty.
- Volant i povrch modulu airbagu v přístrojové desce na straně spolujezdce nesmíte polepít, zakrýt nebo jinak upravit. Tyto díly můžete čistit pouze suchým hadrem nebo hadrem navlhčeným vodou. Na kryty modulů airbagu anebo do jejich bezprostřední blízkosti nesmíte montovat žádné díly, např. držák na nápoje, na telefon atp.
- Na dílech systému airbag nesmíte provádět žádné úpravy. Všechny práce na systému airbag, stejně jako montáž a demontáž částí systému v důsledku jiných prací (např. demontáž volantu), musí provádět pouze odborné servisy.
- Nikdy neprovádějte změny na předním nárazníku nebo na karoserii.
- Na celou horní plochu přístrojové desky u spolujezdce neodkládejte žádné předměty. ■

Boční airbagy*

Popis bočních airbagů

Boční airbag zvyšuje při bočním nárazu ochranu cestujících.

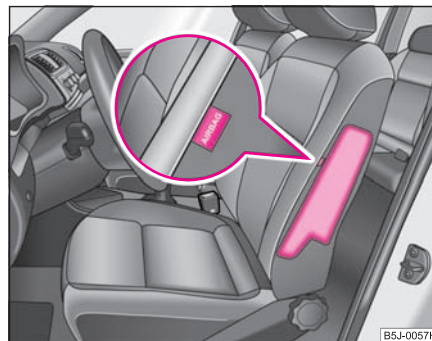

Obr. 129 Sedadlo řidiče: umístění airbagu

Boční airbagy jsou uloženy v polstrování opěradel předních sedadel a ve střední části opěradel jsou označeny nápisem „AIRBAG“ ⇒ [obr. 129](#).

Systém bočních airbagů jako doplněk k tříbodovým bezpečnostním pásům poskytuje dodatečnou ochranu celé horní části těla (hrudníku, břicha, pánve) při těžkých bočních nárazech ⇒ **⚠** v „Důležité pokyny k bezpečnosti u bočních airbagů“ na straně 159.

Bezpečnostní pásy mají za úkol kromě své normální ochranné funkce udržovat řidiče i spolujezdce při bočním nárazu v takové poloze, aby boční airbag mohl poskytovat maximální možnou ochranu. ▶

Proto je nutné stále používat bezpečnostní pásy nejen z důvodů zákonných ustanovení, ale především z důvodů bezpečnosti ⇒ strana 147, „Proč bezpečnostní pásy?“ ■

Funkce bočních airbagů

Plně nafouknuté vzduchové vaky snižují riziko poranění horní části těla.



Obr. 130 Aktivovaný boční airbag

Při **silných bočních nárazech** se aktivuje boční airbag v předním sedadle a hlavový airbag na straně nárazu ⇒ obr. 130.

Ve zvláštních případech se mohou aktivovat současně jak čelní, tak boční i hlavové airbagy.

Při aktivaci systému se vzduchový vak plní plynem. Airbag se nafoukne během zlomků sekundy, aby mohl při nehodě poskytnout dodatečnou ochranu.

Během rozpínání airbagu se uvolňuje šedobílý nezávadný plyn. To je zcela běžné a není to projevem požáru ve vozidle.

Při ponořování do plně nafouknutého vzduchového vaku se pohyb těla tlumí a snižuje se tak riziko poranění celé horní části těla (hrudníku, břicha, páne) přilehlé ke dveřím. ■

Důležité pokyny k bezpečnosti u bočních airbagů

Správné zacházení se systémem airbag výrazně snižuje nebezpečí úrazu!

⚠ POZOR!

- Chcete-li použít dětskou sedačku na sedadle spolujezdce, ve které dítě sedí zády ke směru jízdy (v některých zemích i při použití sedačky, ve které dítě sedí po směru jízdy), je bezpodmínečně nutné vypnout čelní airbag spolujezdce ⇒ strana 162, „Vypínání airbagů“. V případě aktivace airbagu spolujezdce mohou být dítěti způsobena vážná až smrtelná poranění. V některých zemích národní zákonná ustanovení vyžadují odpojení i bočního airbagu spolujezdce. Převážujete-li dítě na sedadle spolujezdce, respektujte příslušná národní zákonná ustanovení týkající se použití dětských sedaček.
- Vaše hlava nesmí nikdy být v oblasti uložení bočního airbagu. Jinak může dojít při nehodě k těžkému poranění. To platí především pro děti, které nejsou přepravovány ve vhodných dětských sedačkách ⇒ strana 168, „Bezpečnost dětí a boční airbag“.
- Jestliže děti během jízdy nesedí ve správné poloze, jsou v případě nehody vystaveny zvýšenému riziku poranění. To může mít za následek těžká poranění ⇒ strana 165, „Nepřehlédněte, přepravujete-li děti!“.

⚠ POZOR! Pokračování

- Mezi osobami a účinnou oblastí airbagů nesmějí být žádné další osoby, zvířata ani předměty. Na dveřích nesmí být žádné příslušenství, např. držáky plechovek atd.
- Na háčky ve vozidle věste pouze lehké oděvy. Do kapes těchto oděvů neukládejte žádné těžké či ostré předměty.
- Na opěradla nesmíte působit větší silou, např. silnými údery, kopáním nohama ap., neboť by mohlo dojít k poškození bočního airbagu. Pak by se mohlo stát, že se boční airbag při nehodě neaktivuje!
- V žádném případě nesmíte sedadlo řidiče či spolujezdce potáhnout ochrannými potahy, které společnost Škoda Auto výslovně neschválila. Protože se vzduchový vak rozpíná z opěradla, byla by při použití neschválených potahů ochranná funkce bočních airbagů výrazně omezena.
- Poškození originálních potahů v oblasti modulu bočních airbagů nechte neprodleně opravit v některém z odborných servisů.
- Moduly airbagů předních sedadel nesmějí být nikde poškozené, roztržené nebo poškrábané. Násilné otevírání je nepřipustné.
- Všechny práce na bočním airbagu, stejně jako montáž a demontáž částí systému v důsledku jiných prací (např. demontáž sedadla), musí provádět pouze odborné servisy. ■

Hlavové airbagy*

Popis hlavových airbagů

Hlavový airbag zvyšuje při bočním nárazu společně se systémem bočních airbagů ochranu cestujících.

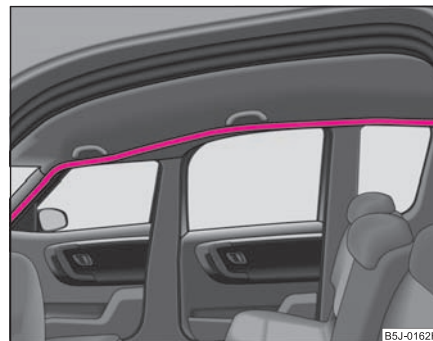

Obr. 131 Umístění hlavového airbagu

Hlavové airbagy jsou umístěny nad dveřmi po obou stranách vnitřku vozidla ⇒ obr. 131. Umístění hlavových airbagů je označeno nápisem „AIRBAG“.

Systém hlavových airbagů poskytuje společně s tříbodovými bezpečnostními pásy a bočními airbagy dodatečnou ochranu hlavy a krku cestujících při silných bočních nárazech ⇒ ⚠ v „Důležité pokyny k bezpečnosti u hlavových airbagů“ na straně 161.

Bezpečnostní pásy mají za úkol kromě své normální ochranné funkce udržovat řidiče i cestující při bočním nárazu v takové poloze, aby hlavový airbag mohl poskytovat maximální možnou ochranu. ▶

Proto je nutné stále používat bezpečnostní pásy nejen z důvodů zákonných ustanovení, ale především z důvodů bezpečnosti ⇒ strana 147.

Společně s dalšími konstrukčními prvky (např. příčnými výztuhami sedadel, stabilní konstrukcí vozidla) znamenají hlavové airbasy další důsledný rozvoj ochrany cestujících při bočních nárazech. ■

Funkce hlavových airbagů

Plně nafouknuté vzduchové vaky snižují riziko poranění hlavy a krku při bočních nárazech.

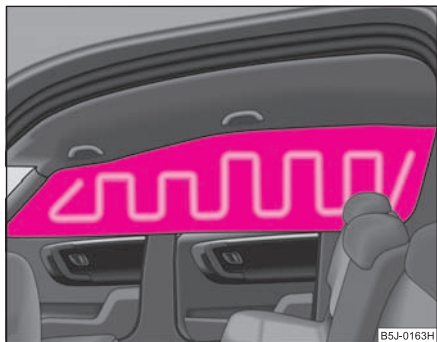

Obr. 132 Hlavový airbag naplněný plynem

V případě **bočního nárazu** je aktivován hlavový airbag společně s příslušným bočním airbagem na straně nárazu ⇒ obr. 132.

Při aktivaci systému se vzduchové vaky plní plynem a pokryjí celý prostor bočních oken včetně sloupku dveří ⇒ obr. 132.

Ochranná funkce systému je prospěšná cestujícím na straně nárazu sedícím jak vpředu, tak i vzadu. Náraz hlavy na vnitřní části vozidla či předměty mimo vozidlo je tlumen nafouknutým hlavovým airbagem. Snižením zatížení a omezením prudkých pohybů hlavy se kromě jiného snižuje i zatížení krku. Ve zvláštních případech se mohou aktivovat jak čelní, tak boční i hlavové airbasy současně.

Airbag se nafoukne během zlomků sekundy, aby mohl při nehodě poskytnout dodatečnou ochranu. Během rozpínání airbagu se uvolňuje šedobílý nezávadný plyn. To je zcela běžné a není to projevem požáru ve vozidle. ■

Důležité pokyny k bezpečnosti u hlavových airbagů

Správné zacházení se systémem airbag výrazně snižuje nebezpečí úrazu!

⚠ POZOR!

- Chcete-li použít dětskou sedačku na sedadle spolujezdce, ve které dítě sedí zády ke směru jízdy (v některých zemích i při použití sedačky, ve které dítě sedí po směru jízdy), je bezpodmínečně nutné vypnout čelní airbag spolujezdce ⇒ strana 162. V případě aktivace airbagu spolujezdce mohou být dítěti způsobena vážná až smrtelná poranění. V některých zemích národní zákonná ustanovení vyžadují odpojení i bočního, popř. hlavového airbagu spolujezdce. Přepravujete-li dítě na sedadle spolujezdce, respektujte příslušná národní zákonná ustanovení týkající se použití dětských sedaček.
- V oblasti výstupu hlavových airbagů nesmějí být žádné předměty, aby se vzduchové vaky mohly volně rozpínat. ▶

 POZOR! Pokračování

- Na háčky ve vozidle věste pouze lehké oděvy. Do kapes těchto oděvů neukládejte žádné těžké či ostré předměty. Kromě toho nepoužívejte k zavěšení oděvů ramínka.
- Mezi sedícími osobami a účinnou oblastí airbagů nesmějí být žádné další osoby (např. děti) nebo zvířata. Kromě toho by se osoby sedící uvnitř vozidla neměly během jízdy vyklánět z oken a vystrkovat ven ruce.
- Sluneční clony nesmějí být vyklopené k bočním oknům do oblasti rozpínání hlavových airbagů, obzvlášť jsou-li na nich upevněné nějaké předměty, např. kuličkové pero atd. Při aktivaci hlavových airbagů by mohlo dojít ke zranění cestujících.
- Montáží nevhodného příslušenství do blízkosti hlavových airbagů může být při aktivaci značně narušena jejich ochranná funkce. Při rozpínání hlavového airbagu mohou být části příslušenství vymrštěny dovnitř vozidla a zranit cestující ⇒ strana 231.
- Všechny práce na hlavovém airbagu, stejně jako montáž a demontáž částí systému v důsledku jiných prací (např. demontáž vnitřního čalounění střechy), musí provádět pouze odborné servisy. ■

Vypínání airbagů

Vypnutí airbagů

Jakmile to bude možné, nechte airbagy zapnout, aby opět zvyšovaly bezpečnost Vašeho vozidla.

Vaše vozidlo nabízí technickou možnost vypnutí (vyřazení z činnosti) čelního, bočního*, popř. hlavového* airbagu.

Vypnutí airbagu si nechte provést v odborném servisu.

U vozidel vybavených vypínačem airbagu můžete čelní airbag spolujezdce, popř. i boční airbag spolujezdce vypnout pomocí tohoto vypínače ⇒ strana 163.

Možnost vypnutí airbagů je určena pouze pro určité případy, např.:

- **výjimečně**, když je nutné použít dětskou sedačku na místě spolujezdce, ve které dítě sedí zády ke směru jízdy (v některých zemích z důvodů odlišných zákonných ustanovení i ve směru jízdy) ⇒ strana 165, „Důležité bezpečnostní pokyny k použití dětských sedaček“;
- když navzdory správnému nastavení sedadla řidiče nemůžete dodržet minimální odstup 25 cm mezi středem volantu a hrudníkem;
- jsou-li ve vozidle instalované přídavné ovládací prvky pro tělesně postiženého řidiče;
- při montáži speciálních sedadel (např. ortopedická sedadla bez bočních airbagů).

Kontrola systému airbag

Funkční pohotovost systému airbag se kontroluje elektronicky i pokud je některý z airbagů vypnut.

Pokud byl airbag vypnut diagnostickým přístrojem:



- kontrolní světlo systému airbag se po každém zapnutí zapalování rozsvítí na 3 s a dále bliká ještě asi 12 s.

Pokud byl airbag vypnut vypínačem airbagu* na boku přístrojové desky:

- kontrolní světlo systému airbag v panelu přístrojů se po zapnutí zapalování rozsvítí na 3 s;
- vypnutí airbagu je signalizováno rozsvícením kontrolního světla **PASSENGER AIRBAG OFF** ve středním panelu přístrojové desky ⇒ [strana 163](#), [obr. 134](#).



Poznámka

V servisu Škoda získáte informace o tom, zda a které airbagy je dle národní legislativy nutné ve Vašem vozidle vypnout. ■

Vypínač airbagu(ů) spolujezdce*



Obr. 133 Vypínač airbagu(ů) spolujezdce



Obr. 134 Kontrolní světlo vypnutého airbagu spolujezdce

Vypínačem vypnete čelní airbag spolujezdce, a pokud je vozidlo vybaveno bočními airbagy, i boční airbag spolujezdce.

Vypnutí airbagu

- Vypněte zapalování.
- Klíčem zapalování otočte zářez vypínače airbagu ve směru šipky do polohy **OFF** ⇒ [obr. 133](#).
- Zkontrolujte, zda při zapnutém zapalování svítí kontrolní světlo **PASSENGER AIRBAG OFF** ve středním panelu přístrojové desky ⇒ [obr. 134](#).

Zapnutí airbagu

- Vypněte zapalování.
- Klíčem zapalování otočte zářez vypínače airbagu proti směru šipky do polohy **ON** ⇒ [obr. 133](#). ▶

- Zkontrolujte, zda při zapnutém zapalování nesvítí kontrolní světlo **PASSENGER AIRBAG OFF** ve středním panelu přístrojové desky ⇒ [strana 163, obr. 134](#).

Airbag je povoleno vypnout pouze ve výjimečném případě ⇒ strana 162.

Kontrolní světlo PASSENGER AIRBAG OFF (airbag vypnutý)

Kontrolní světlo je umístěno ve středním panelu přístrojové desky ⇒ [strana 163, obr. 134](#).

Pokud je airbag **zapnutý**, rozsvítí se kontrolní světlo na několik sekund po zapnutí zapalování.

Pokud je **vypnutý** čelní airbag spolujezdce, popř. i boční airbag spolujezdce, kontrolní světlo se po zapnutí zapalování rozsvítí na několik sekund, poté asi na 1 sekundu zhasne a opět se rozsvítí.

Pokud kontrolní světlo bliká, jedná se o poruchu v systému vypínání airbagu ⇒ .

POZOR!

- Řidič vozidla odpovídá za to, zda jsou airbagy vypnuté nebo zapnuté.
- Airbag vypínejte pouze tehdy, pokud je vypnuté zapalování! Pokud tento postup nedodržíte, můžete způsobit chybu na systému vypínání airbagu(ů).
- Pokud kontrolní světlo **PASSENGER AIRBAG OFF** (airbag vypnutý) bliká:
 - Airbag spolujezdce se při nehodě neaktivuje!
 - Systém nechte neprodleně zkontrolovat v odborném servisu. ■

Bezpečná přeprava dětí

Nepřehlédněte, připravujete-li děti!

Úvod k tématu

Statistiky dopravních nehod prokázaly, že děti sedící na zadních sedadlech jsou ve větším bezpečí, než když sedí na sedadle spolujezdce.

Děti do 12 let musí za normálních okolností sedět na zadním sedadle (věnujte, prosím, pozornost případně odlišným národním zákonným ustanovením). Podle věku, výšky a hmotnosti se děti musí jistit dětskými zádržnými systémy nebo bezpečnostními pásy. Dětské sedačky by se kvůli bezpečnosti měly montovat za sedadlo spolujezdce.

Fyzikální zákony působící během nehody působí samozřejmě i na děti ⇒ strana 148, „Fyzikální zákony čelního nárazu“. Na rozdíl od dospělých není vývoj kostí a svalstva dětí ještě dokončený. Děti jsou proto vystaveny mnohem vyššímu riziku poranění.

Abyste toto riziko snížili, smějí být děti přepravovány jen ve speciálních dětských sedačkách!

Používejte takové dětské sedačky, které jsou úředně schválené, pro děti vhodné a odpovídají předpisu ECE-R 44, který dělí dětské sedačky do 5 skupin ⇒ strana 169, „Rozdělení dětských sedaček do skupin“. Dětské zádržné systémy, které byly testovány podle předpisu ECE-R 44, mají na sedačce nesnímatelnou značku (velké E v kroužku a zkušební číslo).

Doporučujeme používat dětské sedačky ze Škoda originálního příslušenství. Tyto dětské sedačky byly vyvinuté a vyzkoušené pro použití ve vozidlech Škoda a splňují předpis ECE-R 44.

POZOR!

Při montáži a používání dětských sedaček respektujte odlišná národní zákonná ustanovení a pokyny příslušného výrobce ⇒  v „Důležité bezpečnostní pokyny k použití dětských sedaček“.

Poznámka

Odlišná národní zákonná ustanovení mají přednost před informacemi uvedenými v tomto Návodu k obsluze. ■

Důležité bezpečnostní pokyny k použití dětských sedaček

Správné použití dětské sedačky výrazně snižuje nebezpečí úrazu!

POZOR!

- Všichni cestující - zejména děti - musí být za jízdy připoutáni bezpečnostními pásy!
- Děti, jejichž tělesná výška nedosahuje 150 cm nebo mladší 12 let, nesmějí být bez použití dětského zádržného systému připoutány normálními bezpečnostními pásy, neboť v případě nehody by u nich mohlo dojít k poranění krku a břišních partií. Respektujte příslušná národní zákonná ustanovení.
- V žádném případě nevozte děti - ani kojenče! - na klíně.
- Děti můžete bezpečně přepravovat ve vhodné dětské sedačce ⇒ strana 169, „Dětská sedačka“!

⚠ POZOR! Pokračování

- Do jedné dětské sedačky smíte připoutat pouze jedno dítě.
- Nikdy nenechte dítě v sedačce bez dozoru.
- Za určitých venkovních klimatických podmínek mohou být v zaparkovaném vozidle takové teploty, které ohrožují život.
- Nikdy nedovolte dítěti, aby bylo během jízdy ve vozidle nezajištěné.
- Děti také nikdy nesmějí ve vozidle za jízdy stát nebo klečat na sedadlech. V případě nehody by bylo dítě vrženo do prostoru vozidla a mohlo by sebe nebo i jiné cestující těžce, až smrtelně zranit.
- Pokud se děti za jízdy předklánějí nebo nesedí správně, vystavují se v případě nehody zvýšenému riziku poranění. To platí zejména pro děti, které přepravujete na sedadle spolujezdce, jestliže se při nehodě aktivuje systém airbag. To může vést k vážným, až smrtelným úrazům.
- Pro maximální ochrannou funkci pásů má velký význam jejich správné připnutí ⇒ strana 150, „Jak správně připnout bezpečnostní pás?“. Respektujte bezpodmínečně pokyny výrobce sedačky pro správné připnutí pásů. Chybně vedené bezpečnostní pásy mohou i při lehkých nehodách způsobit zranění.
- Kontrolujte způsob vedení pásů ve vozidle. Dbejte především na to, aby pás nebyl poškozen vedením přes ostré hrany.
- Chcete-li použít dětskou sedačku na sedadle spolujezdce, ve které dítě sedí zády ke směru jízdy (v některých zemích i při použití sedačky, ve které dítě sedí po směru jízdy), je bezpodmínečně nutné vypnout čelní airbag spolujezdce ⇒ strana 162. V případě aktivace airbagu spolujezdce mohou být dítěti způsobena vážná, až smrtelná poranění. V některých zemích národní zákonná ustanovení vyžadují odpojení i bočního airbagu spolujezdce, popř. hlavového airbagu spolujezdce. Přepravujete-li dítě na sedadle

⚠ POZOR! Pokračování

spolujezdce, respektujte příslušná národní zákonná ustanovení týkající se použití dětských sedaček. ■

Použití dětských sedaček na sedadle spolujezdce

Dětské sedačky by se měly připevňovat vždy na zadní sedadlo.

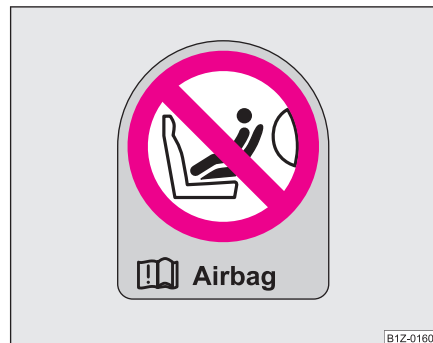

Obr. 135 Nálepka na prostředním sloupku karoserie na straně spolujezdce

Z bezpečnostních důvodů Vám doporučujeme používat dětské zádržné systémy vždy na zadních sedadlech. Pokud však přesto použijete dětskou sedačku na předním sedadle, musíte v souvislosti s použitím systému Airbag na sedadle spolujezdce dodržovat následující pokyny. ►

 **POZOR!**

- **Pozor - mimořádné nebezpečí!** Nikdy nepoužívejte na sedadle spolujezdce takovou dětskou sedačku, ve které sedí dítě zády ke směru jízdy. Tento typ sedačky se nachází v oblasti, do které zasáhne aktivovaný čelní airbag spolujezdce. Airbag může v tomto případě dítě těžce nebo smrtelně zranit.
- Na tuto skutečnost poukazuje také nálepka, která se nachází na prostředním sloupku karoserie na straně spolujezdce ⇒ **strana 166, obr. 135**. Nálepka je viditelná po otevření dveří na straně spolujezdce.
- Chcete-li přesto použít dětskou sedačku na sedadle spolujezdce, ve které dítě sedí zády ke směru jízdy (v některých zemích i při použití sedačky, ve které dítě sedí po směru jízdy), je bezpodmínečně nutné vypnout čelní airbag spolujezdce ⇒ **strana 162**, „Vypínání airbagů“. V případě aktivace airbagu spolujezdce mohou být dítěti způsobena vážná, až smrtelná poranění. V některých zemích národní zákonná ustanovení vyžadují odpojení i bočního airbagu spolujezdce, popř. hlavového airbagu spolujezdce. Přepřavujete-li dítě na sedadle spolujezdce, respektujte příslušná národní zákonná ustanovení týkající se použití dětských sedaček.
- Pokud je čelní airbag spolujezdce vyřazen z funkční pohotovosti diagnostickým přístrojem v odborném servisu, zůstává boční airbag spolujezdce* ve funkčním stavu. V některých zemích národní zákonná ustanovení vyžadují vedle vypnutí čelního airbagu spolujezdce i vypnutí bočního airbagu spolujezdce, popř. hlavového airbagu spolujezdce. Věnujte, prosím, pozornost případně odlišným národním zákonným ustanovením týkajících se použití dětských sedaček.
- Pokud použijete sedačku na sedadle spolujezdce, ve které sedí dítě po směru jízdy, musí být sedadlo spolujezdce posunuto zcela dozadu a nahoru. Zádovou opěru nastavte do svislé polohy.

 **POZOR!** Pokračování

- **Jakmile již dětskou sedačku na sedadle spolujezdce nepoužíváte, zajistěte, aby byl čelní, popř. i boční airbag spolujezdce uveden do funkční pohotovosti. ■**

Bezpečnost dětí a boční airbag*

Děti nesmějí být nikdy v oblasti uložení bočního a hlavového airbagu.



Obr. 136 Nesprávně zajištěné dítě na sedadle v poloze, ve které je ohroženo bočním airbagem



Obr. 137 Dítě připevněné na dětské sedačce podle předpisu

Boční airbagy* poskytují osobám sedícím ve vozidle v případě bočního nárazu zvýšenou ochranu.

Aby byla zaručena tato ochranná funkce, musí se nafouknutí bočního airbagu uskutečnit ve zlomku sekundy ⇒ strana 159, „Funkce bočních airbagů“.

Airbag přitom působí tak velkou silou, že by mohl cestujícího zranit, pokud by neseděl ve správné poloze. Zranění mohou způsobit také volně ležící předměty, které jsou v dosahu bočního airbagu.

Toto platí zejména pro děti, pokud jejich přeprava neprobíhá v souladu se zákonnými předpisy.

Dítě je na sedadle bezpečně zajištěné v sedačce, která odpovídá jeho věku. Mezi dítětem a oblastí uložení bočního airbagu je dostatečně velký volný prostor. Airbag tak poskytuje co možná nejlepší ochranu.

POZOR!

- Chcete-li použít dětskou sedačku na sedadle spolujezdce, ve které dítě sedí zády ke směru jízdy (v některých zemích i při použití sedačky, ve které dítě sedí po směru jízdy), je bezpodmínečně nutné vypnout čelní airbag spolujezdce ⇒ strana 162. V případě aktivace airbagu spolujezdce mohou být dítěti způsobena vážná, až smrtelná poranění. V některých zemích národní zákonná ustanovení vyžadují odpojení i bočního airbagu spolujezdce, popř. hlavového airbagu spolujezdce. Přepravujete-li dítě na sedadle spolujezdce, respektujte příslušná národní zákonná ustanovení týkající se použití dětských sedaček.
- Abyste děti uchránili před vážným úrazem, vždy je ve vozidle zajistíte zádržným systémem, který odpovídá stáří, hmotnosti a velikosti dítěte.
- Hlava dítěte nesmí být nikdy v oblasti účinnosti bočního airbagu - nebezpečí zranění!

 POZOR! Pokračování

- Do oblasti rozpinání bočních airbagů neodkládejte žádné předměty - nebezpečí zranění! ■

Dětská sedačka

Rozdělení dětských sedaček do skupin

Pro děti je možno použít pouze dětské sedačky, které jsou úředně schválené a pro dítě vhodné.

Pro dětské sedačky platí předpis ECE-R 44. ECE-R znamená: Předpis Economic Commission of Europe - Regulation.

Dětské sedačky, které byly testovány podle předpisu ECE-R 44, mají na sedačce nesnímatelnou značku (velké E v kroužku a pod ním číslo zkušebního protokolu).

Dětské sedačky jsou rozděleny do 5 skupin:

Skupina	Hmotnost	
0	0 - 10 kg	⇒ strana 170
0+	do 13 kg	⇒ strana 170
1	9 - 18 kg	⇒ strana 170
2	15 - 25 kg	⇒ strana 171
3	22 - 36 kg	⇒ strana 172

Děti nad 150 cm mohou používat normální bezpečnostní pásy bez sedacích polštářků. ■

Použitelnost dětských sedaček

Přehled použitelnosti dětských sedaček na jednotlivých sedadlech podle směrnice EU 77/541 a předpisu EHK 44:

Sedačka skupiny	Sedadlo spolujezdce	Zadní sedadlo krajní	Zadní sedadlo střední
0	Ⓚ	Ⓚ + Ⓜ	Ⓚ
0+	Ⓚ	Ⓚ + Ⓜ	Ⓚ
1	Ⓚ	Ⓚ + Ⓜ	Ⓚ
2 a 3	Ⓚ	Ⓚ	Ⓚ

- Ⓚ Univerzální kategorie - sedadlo je vhodné pro všechny schválené typy sedaček.
- + Sedadlo může být vybaveno upevňovacími oky „ISOFIX“.
- Ⓜ Sedadlo je standardně vybaveno upevňovacím systémem „Top Tether“. ■

Dětské sedačky skupiny 0/0+

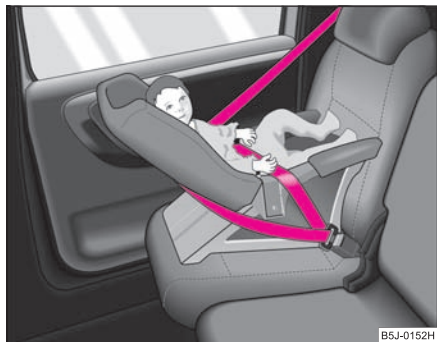

Obr. 138 Dětská
sedačka skupiny 0/0+

Pro kojence až asi do 9 měsíců, do hmotnosti 10 kg, popř. pro děti do asi 18 měsíců s hmotností do 13 kg jsou nejvhodnější dětské sedačky upevněné proti směru jízdy ⇒ obr. 138.

Pokud je vozidlo vybaveno airbagem spolujezdce, nesmějí být sedačky, ve kterých dítě sedí zády ke směru jízdy, použity na sedadle spolujezdce ⇒ strana 166, „Použití dětských sedaček na sedadle spolujezdce“

! POZOR!

- Pokud ve výjimečném případě chcete použít dětskou sedačku na sedadle spolujezdce, ve které dítě sedí zády ke směru jízdy (v některých zemích i při použití sedačky, ve které dítě sedí po směru jízdy), musíte čelní airbag spolujezdce nechat vypnout u odborném servisu nebo ho vypnete vypínačem airbagu spolujezdce* ⇒ strana 163.

! POZOR! Pokračování

- V některých zemích národní zákonná ustanovení vyžadují vedle vypnutí čelního airbagu i vypnutí bočního airbagu spolujezdce, popř. hlavového airbagu spolujezdce. Věnujte, prosím, pozornost případně odlišným národním zákonným ustanovením týkajících se použití dětských sedaček.
- V případě aktivace airbagu (airbagů) u spolujezdce mohou být dítěti způsobena vážná, až smrtelná poranění.
- Jakmile již dětskou sedačku na sedadle spolujezdce nepoužíváte, zajistěte, aby byl airbag spolujezdce uveden do funkční pohotovosti. ■

Dětská sedačka skupiny 1

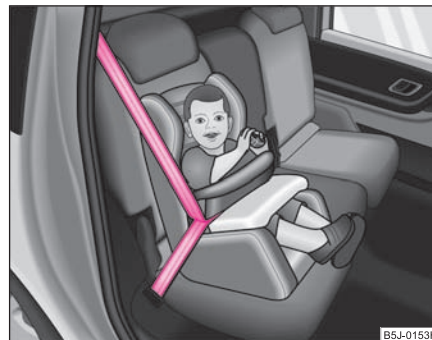

Obr. 139 Dětská
sedačka skupiny
1 s bezpečnostním
stolkem na zadním
sedadle po směru jízdy

Dětská sedačka skupiny 1 je určena pro batolata a malé děti až asi do 4 let s hmotností mezi 9 - 18 kg. Ve spodní oblasti této hmotnostní kate- ►

gorie je nejvhodnější použít sedačku, ve které sedí dítě zády ke směru jízdy. Ve hmotnostní kategorii nad třídu 0+ je nejvhodnější sedačka, ve které dítě sedí ve směru jízdy ⇒ **obr. 139**.

Pokud je vozidlo vybaveno airbagem spolujezdce, nesmějí být sedačky, ve kterých dítě sedí zády ke směru jízdy, použity na sedadle spolujezdce ⇒ strana 166, „Použití dětských sedaček na sedadle spolujezdce“

POZOR!

- Pokud ve výjimečném případě chcete použít dětskou sedačku na sedadle spolujezdce, ve které dítě sedí zády ke směru jízdy (v některých zemích i při použití sedačky, ve které dítě sedí po směru jízdy), musíte čelní airbag spolujezdce nechat vypnout v odborném servisu nebo ho vypnete vypínačem airbagu spolujezdce* ⇒ strana 163.
- V některých zemích národní zákonná ustanovení vyžadují vedle odpojení čelního airbagu i odpojení bočního airbagu spolujezdce, popř. hlavového airbagu spolujezdce. Věnujte, prosím, pozornost případně odlišným národním zákonným ustanovením týkajících se použití dětských sedaček.
- V případě aktivace airbagu (airbagů) u spolujezdce mohou být dítěti způsobena vážná, až smrtelná poranění.
- Jakmile již dětskou sedačku na sedadle spolujezdce nepoužíváte, zajistěte, aby byl airbag spolujezdce uveden do funkční pohotovosti. ■

Dětská sedačka skupiny 2

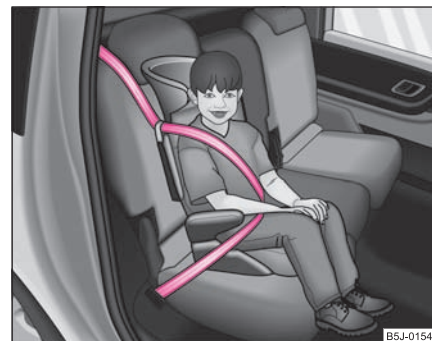

Obr. 140 Dětská sedačka skupiny 2 umístěná na zadním sedadle po směru jízdy

Pro děti asi do 7 let s hmotností mezi 15 - 25 kg jsou nejvhodnější dětské sedačky ve spojení s třibodovými bezpečnostními pásy ⇒ **obr. 140**.

POZOR!

- Přepravujete-li dítě na sedadle spolujezdce, respektujte příslušná národní zákonná ustanovení týkající se použití dětských sedaček. V případě potřeby nechte airbag spolujezdce vypnout v odborném servisu nebo ho vypnete vypínačem airbagu spolujezdce* ⇒ strana 163.
- Ramenní část pásu musí vést přibližně středem ramene a dobře přiléhat k tělu. V žádném případě nesmí vést přes krk. Bederní část pásu musí vést přes pánev a pevně přiléhat k tělu. Nesmí vést přes břicho. Pás případně stáhněte na pánev.
- Věnujte, prosím, pozornost případně odlišným národním zákonným ustanovením týkajících se použití dětských sedaček. ■

Dětská sedačka skupiny 3

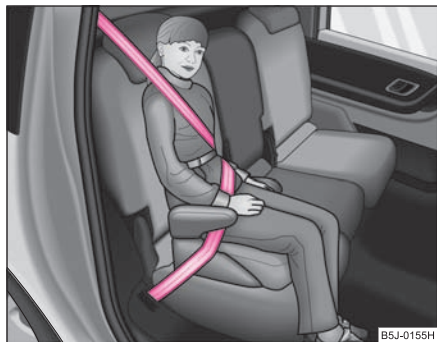

Obr. 141 Dětská sedačka skupiny 3 umístěná na zadním sedadle po směru jízdy

Pro děti nad 7 let s hmotností mezi 22 - 36 kg a tělesnou výškou menší než 150 cm jsou nevhodnější dětské sedačky (bezpečnostní polštářky) ve spojení s třibodovými bezpečnostními pásy ⇒ obr. 141.

Děti vyšší než 150 cm mohou použít bezpečnostní pásy, které jsou součástí vozidla, bez sedacího bezpečnostního polštáře.

⚠ POZOR! Pokračování

- Věnujte, prosím, pozornost případně odlišným národním zákonným ustanovením týkajících se použití dětských sedaček. ■

⚠ POZOR!

- Přepravujete-li dítě na sedadle spolujezdce, respektujte příslušná národní zákonná ustanovení týkající se použití dětských sedaček. V případě potřeby nechte airbag spolujezdce vypnout v odborném servisu nebo ho vypněte vypínačem airbagu spolujezdce* ⇒ strana 163.
- Ramenní část pásu musí vést přibližně středem ramene a dobře přiléhat k tělu. V žádném případě nesmí vést přes krk. Bederní část pásu musí vést přes pánev a pevně přiléhat k tělu. Nesmí vést přes břicho. Pás případně stáhněte na pánev.

Upevnění dětské sedačky se systémem „ISOFIX“*

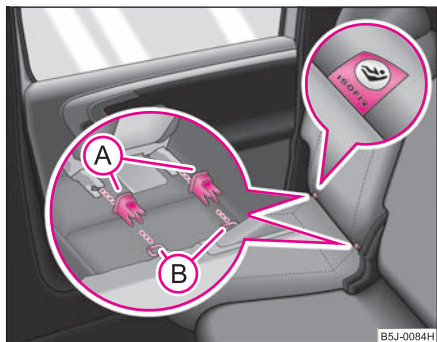

Obr. 142 Upevňovací oka (systém ISOFIX)

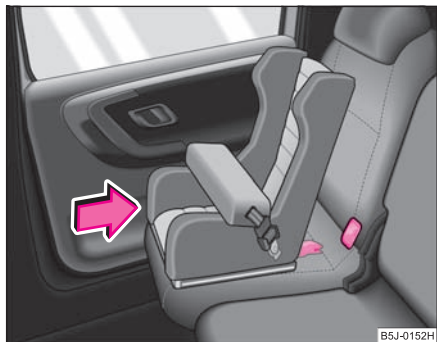

Obr. 143 Dětská sedačka ISOFIX se zasune do montážních krytů

Mezi vnějšími zadními zádovními opěrami a sedáky se nacházejí vždy dvě upevňovací oka pro montáž dětské sedačky s upevňovacím systémem „ISOFIX“.

- Vsuňte držáky **(A)** do upevňovacích ok **(B)** mezi opěrou a sedákem ⇒ obr. 142.
- Zasuňte upevňovací ramena dětské sedačky do držáků, až slyšitelně zaklapnou ⇒ obr. 143.
- **Správné zajištění obou ramen přezkoušejte tahem za sedačku.**

Dětské sedačky je možno namontovat pomocí systému „ISOFIX“ rychle, pohodlně a bezpečně. Při montáži a demontáži bezpodmínečně respektujte návod výrobce dětské sedačky.

Dětské sedačky s upevňovacím systémem „ISOFIX“ je možno namontovat a upevnit do vozidla pomocí systému „ISOFIX“ pouze tehdy, pokud je tato sedačka pro daný specifický typ vozidla schválena podle normy ECE-R 44.

Dětské sedačky s upevňovacím systémem „ISOFIX“ si můžete zakoupit v servisech Škoda, kde si je můžete nechat i namontovat.

Přesný návod k montáži je přiložen k dětské sedačce.

! POZOR!

- Upevňovací oka jsou určena pouze pro upevnění dětských sedaček se systémem „ISOFIX“. Na tato oka nikdy neupevňujte žádné jiné sedačky, pásy nebo jiné předměty - ohrožení života!
- Před použitím sedačky „ISOFIX“, kterou jste zakoupili pro jiné vozidlo, se zeptejte v servisu Škoda, zda tato sedačka je schválena a doporučena pro Vaše vozidlo. ▶

⚠ POZOR! Pokračování

- Některé sedačky s upevňovacím systémem „ISOFIX“ lze upevnit i pomocí standardních tříbodových pásů. Při montáži a demontáži bezpodmínečně respektujte návod výrobce dětské sedačky.

i Poznámka

- Dětské sedačky s upevňovacím systémem „ISOFIX“ se v současné době dodávají pro hmotnost dítěte asi do 18 kg. To odpovídá stáří asi do 4 let.
- Dětské sedačky mohou být vybaveny i systémem „Top Tether“ ⇒ strana 174. ■

Upevnění dětské sedačky se systémem „Top Tether“

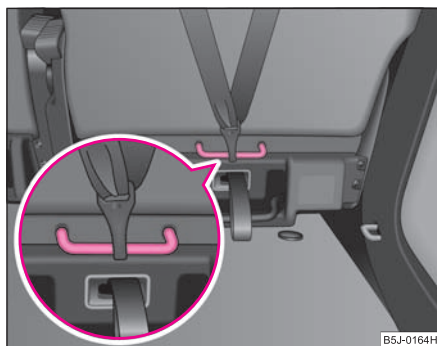

Obr. 144 Zadní sedadlo: Top Tether

Zadní vnější sedadla jsou za zádovou opěrou standardně vybavena pro zvýšení bezpečnosti převážených dětí upevňovacím systémem „Top Tether“ ⇒ obr. 144. Montáž a demontáž provádějte vždy podle přiloženého návodu k obsluze od výrobce Vaší dětské sedačky.

⚠ POZOR!

- Dětské sedačky s upevňovacím systémem „Top Tether“ upevňujte pouze na místech, která jsou k tomu určena ⇒ obr. 144.
- V žádném případě nesmíte sami provádět ve Vašem vozidle úpravy např. montování šroubů nebo jiného ukotvení.
- Dodržujte bezpečnostní pokyny k použití dětských sedaček ⇒ strana 165.

i Poznámka

Přebytečnou část pásu systému „Top Tether“ uložte do látkové kapsy, která se nachází na dětské sedačce. ■

Pokyny k jízdě

Inteligentní technika

Elektronický stabilizační systém (ESP)*

Všeobecně



Obr. 145 Spínač ESP

Všeobecně

Pomocí ESP se zvyšuje kontrola nad vozidlem v krajních jízdních situacích, např. při rychlé jízdě do zatáčky. V závislosti na jízdních podmínkách se snižuje nebezpečí smyku a zlepšuje jízdní stabilita. Systém pracuje při jakékoli rychlosti vozidla.

V rámci elektronického stabilizačního systému jsou integrovány následující systémy:

- elektronická uzávěrka diferenciálu (EDS);
- regulace prokluzu (ASR);
- protiblokovací systém (ABS);
- brzdový asistent.

Podstata činnosti

ESP se automaticky zapíná při nastartování motoru a provádí vlastní kontrolu. Řídicí jednotka ESP zpracovává data jednotlivých systémů. Kromě toho zpracovává další doplňková data, která jí poskytují vysoce citlivé senzory: rychlost otáčení vozidla kolem svislé osy, příčné zrychlení, brzdný tlak a úhel natočení volantu.

Podle nastavení volantu a rychlosti vozidla se určuje požadovaný směr, který je stále porovnáván se skutečným chováním vozidla. Vyskytnou-li se odchylky, jako např. při počínajícím smyku, přibrzdí ESP automaticky příslušné kolo.

Přibrzděním příslušného kola je vozidlo opět uvedeno do stabilní jízdní polohy. U přetáčivého vozidla (sklon k vybočení zadní části vozidla) se přibrzdí převážně vnější přední kolo, u nedotáčivého vozidla (sklon k vyjetí ze zatáčky) vnitřní zadní kolo. Toto přibrzdování doprovází charakteristický zvuk.

ESP pracuje ve spojení s ABS ⇒ strana 179, „Protiblokovací systém (ABS)*“. Vyskytne-li se závada na ABS, vypíná se i ESP.

Dojde-li k závadě na ESP, rozsvítí se kontrolní světlo ESP v panelu přístrojů ⇒ strana 34.



Vypnutí

ESP můžete sami podle potřeby vypnout a opět zapnout stisknutím tlačítka ⇒ strana 175, obr. 145. Je-li systém vypnut, svítí kontrolní světlo ESP v panelu přístrojů ⇒ strana 34.

ESP by měl být stále zapnutý. Pouze v určitých výjimečných situacích, pokud si prokluz kol přejete, může být užitečné systém vypnout.

Například:

- při jízdě se sněhovými řetězy;
- při jízdě v hlubokém sněhu nebo na měkkém podkladě;
- při vyhoupávání zapadlého vozidla.

Jakmile to situace dovolí, ESP znovu zapněte.

POZOR!

Ani ESP nemůže překročit fyzikálně dané hranice. Proto i ve vozidle vybaveném ESP musíte stále přizpůsobovat styl jízdy stavu vozovky a dopravní situaci. To platí především pro kluzkou a mokrou vozovku. Zvýšená bezpečnost Vás nesmí vést k tomu, abyste riskovali - nebezpečí nehody!



Poznámka

- Aby byla zaručena správná funkce elektronického stabilizačního systému (ESP), musí být na všech čtyřech kolech namontovány stejné pneumatiky. Rozdílné obvody pneumatik mohou vést k nežádoucímu snížení výkonu motoru.
- Úpravy na vozidle (např. na motoru, na brzdách, na podvozku nebo jiná kombinace pneumatik a ráfků) mohou ovlivnit funkci ESP ⇒ strana 231, „Příslušenství, úpravy a výměny dílů“. ■

Regulace prokluzu (ASR)*

Regulace prokluzu zabraňuje během akcelerace protáčení předních hnacích kol.



Obr. 146 Spínač ASR

Všeobecně

ASR výrazně ulehčuje, resp. vůbec umožňuje rozjezd, zrychlení a jízdu ve stoupání za velmi špatných jízdních podmínek.

Podstata činnosti

ASR se automaticky zapíná při nastartování motoru a provádí vlastní kontrolu. Systém kontroluje pomocí snímačů ABS otáčky hnacích kol. Pokud se kola protácejí, přizpůsobí se otáčky motoru automaticky jízdním podmínkám. Systém pracuje při jakékoli rychlosti vozidla.

ASR pracuje ve spojení s ABS ⇒ strana 179, „Protiblokovací systém (ABS)*“. Vyskytne-li se závada na ABS, vypíná se i ASR.

Dojde-li k závadě na ASR, rozsvítí se kontrolní světlo ASR v panelu přístrojů ⇒ strana 34.

Vypnutí

ASR můžete sami podle potřeby vypnout a opět zapnout stisknutím tlačítka ⇒ [strana 176, obr. 146](#). Je-li systém vypnut, svítí kontrolní světlo ASR v panelu přístrojů ⇒ [strana 34](#).

ASR by měl být stále zapnutý. Pouze v určitých výjimečných situacích, pokud si prokluz kol přejete, může být užitečný systém vypnut.

Například:

- při jízdě se sněhovými řetězy;
- při jízdě v hlubokém sněhu nebo na měkkém podkladě;
- při vyhoupávání zapadlého vozidla.

Jakmile to situace dovolí, ASR znovu zapněte.



POZOR!

Způsob jízdy vždy přizpůsobte stavu vozovky a dopravní situaci. Zvýšená bezpečnost Vás nesmí vést k tomu, abyste riskovali - nebezpečí nehody!



Poznámka

- Aby byla zaručena správná funkce regulace prokluzu (ASR), musí být na všech čtyřech kolech namontovány stejné pneumatiky. Rozdílné obvody pneumatik mohou vést k nežádoucímu snížení výkonu motoru.
- Úpravy na vozidle (např. na motoru, na brzdách, na podvozku nebo jiná kombinace pneumatik a ráfků) mohou ovlivnit funkci ASR ⇒ [strana 231, „Příslušenství, úpravy a výměny dílů“](#). ■

Elektronická uzávěrka diferenciálu (EDS)*

Elektronická uzávěrka diferenciálu brání protáčení jednotlivého kola.

Vozidla s ESP jsou vybavena elektronickou uzávěrkou diferenciálu (EDS).

Všeobecně

EDS výrazně ulehčuje, resp. umožňuje rozjezd, zrychlení a jízdu ve stoupání za velmi špatných jízdních podmínek.

Podstata činnosti

EDS pracuje automaticky, bez zásahu řidiče. Pomocí snímačů ABS kontroluje otáčky hnacích kol. Pokud se na kluzkém povrchu protáčí kolo jen **na jedné straně**, vzniká rozdíl otáček mezi hnacími koly. EDS přibrzdí protáčejší se kolo a diferenciál přenesení na druhé kolo větší hnací sílu. Tento regulační proces je rozpoznatelný podle charakteristických zvuků.

Přehřátí brzd

Aby se kotoučové brzdy brzděného kola nepřehřívaly, EDS se při zvlášť silném namáhání automaticky vypíná. Vozidlo zůstává schopné provozu a má stejné vlastnosti jako vozidlo bez EDS.

Jakmile se brzdy ochladí, EDS se znovu automaticky zapne.



POZOR!

- **Při akceleraci na rovnoměrně hladké vozovce, např. na náledí a sněhu, přidávejte plyn opatrně. Hnací kola se mohou i přes funkci EDS protočit, a tím ovlivnit jízdní stabilitu vozidla - nebezpečí nehody!**
- **Proto i ve vozidle vybaveném EDS stále přizpůsobujte styl jízdy stavu vozovky a dopravní situaci. Zvýšená bezpečnost Vás nesmí vést k tomu, abyste riskovali - nebezpečí nehody!**



Poznámka

- Když se rozsvítí kontrolní světlo ABS nebo ASR, popř. ESP, může se jednat také o závadu v EDS. Vyhledejte co nejdříve některý z odborných servisů.
- Úpravy na vozidle (např. na motoru, na brzdách, na podvozku nebo jiná kombinace pneumatik a ráfků) mohou ovlivnit funkci EDS
⇒ strana 231, „Příslušenství, úpravy a výměny dílů“.

Brzdy

Co negativně ovlivňuje účinnost brzd?

Opotřebení

Opotřebení brzdového obložení je v rozhodující míře závislé na způsobu použití vozidla a na stylu jízdy. Zejména u vozidel používaných v městském provozu nebo pro jízdy na krátké vzdálenosti, popř. u vozidel provozovaných sportovním stylem jízdy mohou být i v době mezi jednotlivými servisními prohlídkami vyžadovány kontroly tloušťky brzdových obložení v odborném servisu.

Vlhkost nebo posypová sůl

Za určitých okolností, jako např. po projetí větších kaluží, při silném dešti nebo po mytí vozidla, může dojít ke zpoždění brzdného účinku v důsledku vlhkých, v zimě namrzlých brzdových kotoučů a obložení. Brzdy musíte přerušovaným brzděním co nejdříve vysušit.

Také při jízdě na vozovkách ošetřovaných posypovou solí může být účinek brzd, pokud nebyly delší dobu použity, poněkud opožděn. V tomto případě musí být brzděním odstraněna vrstva soli usazená na povrchu brzdových destiček a obložení.

Koroze

Ke vzniku koroze na brzdových kotoučích a ke znečištění obložení přispívá dlouhodobé stání vozidla a malé zatěžování brzd.

Pokud jste brzdy málo zatěžovali anebo jsou-li kotouče zkorodované, doporučujeme vyčistit kotouče několikanásobným brzděním při vyšší rychlosti ⇒

Závada brzdového systému

Budete-li pozorovat, že se náhle prodlužuje brzdná dráha a brzdový pedál se bude pohybovat po delší dráze, mohlo dojít k výpadku jednoho z okruhů dvouokruhového brzdového systému. Neodkladně vyhledejte nejbližší odborný servis a nechte závadu odstranit. Cestou do servisu omezte rychlost a připravte se na to, že bude potřeba vynaložit větší sílu na brzdový pedál.

Nízká hladina brzdové kapaliny

Příliš nízká hladina brzdové kapaliny může způsobit závady brzdového systému. Hladina kapaliny je kontrolována elektronicky ⇒ strana 35, „Brzdový systém “.



POZOR!

- **Za účelem očištění brzdových kotoučů a obložení brzděte pouze tehdy, pokud to dovolují podmínky silničního provozu. Nesmíte ohrozit ostatní účastníky silničního provozu.**
- **Došlo-li k poškození sériově montovaného čelního spoileru nebo k dodatečné montáži jiného čelního spoileru, krytů kol apod., je nutno zajistit, aby tímto nebyl omezen přívod vzduchu k brzdám předních kol, jinak by se mohl brzdový systém příliš zahřívát.**
- **Nezapomeňte, že nové brzdové obložení ještě nemá během prvních asi 200 kilometrů optimální třecí vlastnosti. Brzdové obložení se musí nejprve „obrousit“, teprve pak má optimální tření. Sníženou brzdovou sílu můžete vyrovnat silnějším tlakem na**

 **POZOR!** Pokračování

brzdový pedál. Tento pokyn se vztahuje i na pozdější případnou výměnu brzdového obložení.



Upozornění!

- Nemusíte-li brzdit, neobrušujte brzdy lehkým tlakem na pedál. Brzdy se tím přehřívají, prodlužuje se brzdná dráha a zvyšuje se opotřebení brzd.
- Před dlouhým a prudkým klesáním snižte rychlost a přefadte na nižší rychlostní stupeň (mechanická převodovka), resp. zvolte nižší jízdní stupeň (automatická převodovka). Tím můžete využít brzdou sílu motoru a odlehčit tak brzdám. Musíte-li přesto vozidlo dobrzďovat, brzděte přerušovaně, ne plynule. ■

Posilovač brzd

Posilovač brzd zvyšuje tlak, který vyvinete sešlápnutím brzdového pedálu. Potřebný podtlak je vytvářen pouze při běžícím motoru.

 **POZOR!**

- Nikdy nevypínejte motor, dokud vozidlo úplně nezastaví.
- Posilovač brzd pracuje pouze při běžícím motoru. Pokud brzdíte při vypnutém motoru, musíte na brzdový pedál působit větší silou. Jelikož nemůžete zastavit tak, jak jste zvyklí, může dojít k nehodě a vážným zraněním. ■

Protiblokovací systém (ABS)*

ABS zabraňuje zablokování kol během brzdění.

Všeobecně

ABS výrazně přispívá ke zvýšení aktivní bezpečnosti jízdy. Oproti vozidlům bez ABS je při plném brzdění na kluzké vozovce udržena nejlepší možná ovladatelnost, neboť se kola neblokuji.

Nemůžete však očekávat, že se vlivem ABS brzdná dráha zkrátí, za jistých okolností se může i prodloužit, např. na štěrkou a sněhu, kde se má vždy jezdit s maximální opatrností a pomalu.

Podstata činnosti

Při dosažení rychlosti kolem 20 km/h probíhá automatická kontrola, při které můžete slyšet hluk z čerpadla po dobu asi 1 s.

Jestliže má některé kolo příliš nízkou obvodovou rychlost vzhledem k rychlosti jízdy a má sklon k zablokování, brzdny tlak na kolo se sníží. Tento regulační proces se projevuje **pulzačním pohybem brzdového pedálu**, při kterém vzniká charakteristický zvuk. Zvuk řidiče upozorňuje, že kola mají tendenci k zablokování (regulační proces ABS). Aby mohl ABS v této oblasti činnost brzd optimálně regulovat, musí brzdový pedál zůstat sešlápnutý. Nikdy nebrzděte přerušovaně!

 **POZOR!**

- Ani ABS nemůže překonat hranice fyzikálních zákonů. Na to myslete zejména na kluzké vozovce. Pokud se ABS dostane do oblasti regulace, okamžitě přizpůsobte rychlost jízdy stavu vozovky a dopravním podmínkám. Zvýšená bezpečnost, jakou poskytuje ABS, Vás nesmí vést k tomu, abyste riskovali - nebezpečí nehody!
- V případě poruchy ABS je u vozidla funkční pouze normální brzdový systém. Okamžitě vyhledejte nejbližší odborný servis

 **POZOR!** Pokračování

a přizpůsobte jízdu vzhledem k poškození ABS a vzhledem k tomu, že neznáte rozsah poruchy a omezení brzdného účinku.

 **Poznámka**

- Případnou závadu ABS signalizuje kontrolní světlo ⇒ strana 35.
- Úpravy na vozidle (např. na motoru, na brzdách, na podvozku nebo jiná kombinace pneumatik a ráfků) mohou ovlivnit funkci ABS ⇒ strana 231, „Příslušenství, úpravy a výměny dílů“.

Brzdový asistent*

Brzdový asistent zvyšuje v případě prudkého brzdění (např. při nebezpečí) brzdnou sílu a umožňuje rychle vytvořit potřebný tlak v brzdovém systému.

Většina řidičů brzdí v nebezpečných situacích sice rychle, ale nesešlapuje brzdový pedál dostatečně silně. Nelze tak dosáhnout maximálního zpomalení vozidla a vozidlo zbytečně ujede ještě nějakou vzdálenost navíc.

Brzdový asistent se aktivuje prudkým sešlápnutím brzdového pedálu. K dispozici je pak mnohem větší brzdící tlak než při běžném brzdění. Tím může být i při poměrně malém odporu brzdového pedálu vytvořen během co nejkratší doby dostatečný tlak v brzdovém systému, který je potřebný pro maximální zpomalení vozidla. Abyste dosáhli nejkratší možné brzdné dráhy, držte brzdový pedál dále pevně sešlápnutý.

Brzdový asistent Vám pomůže v nouzových situacích rychlým vytvořením tlaku v brzdovém systému zkrátit brzdnou dráhu. Plně využívá přednosti ABS. Po uvolnění brzdového pedálu se funkce brzdového asistenta automaticky vypne a brzdy pracují obvyklým způsobem.

Brzdový asistent je součástí systému ESP. Dojde-li k závadě na systému ESP, vypíná se i funkce brzdového asistenta. Další informace k ESP ⇒ strana 175.

 **POZOR!**

- **Ani brzdový asistent nedokáže, co se brzdné dráhy týče, překonat hranice fyzikálních zákonů.**
- **Přizpůsobte rychlost jízdy stavu vozovky a dopravní situaci.**
- **Zvýšená bezpečnost, jakou poskytuje brzdový asistent, nesmí svádět k podstupování vyššího rizika.**

Servořízení*

Servořízení Vám umožňuje vynakládat menší sílu k řízení vozidla.

Změnu charakteristiky řízení si můžete nechat nastavit v odborném servisu.

Pokud u stojícího vozidla otočíte volant na doraz, je servořízení velmi namáhané. To se může projevit hlukem.

Dojde-li k výpadku servořízení nebo je-li motor vypnutý (vlečení vozidla), zůstává vozidlo i nadále plně říditelné. K řízení však musíte vynaložit větší sílu.

V případě takového vybití akumulátoru, že motor musí být startován pomocí cizího zdroje (startovacími kabely), se nemusí v důsledku nízkého napětí v síti vozidla rozběhnout čerpadlo servořízení. Tento stav je signalizován rozsvícením kontrolního světla.

Pro správnou funkci servořízení je nutno počkat až běžící motor dobije akumulátor do té míry, že je schopen dodat odpovídající proud. Servořízení se uvede v činnost po novém nastartování z vlastního akumulátoru. ►

⚠ Upozornění!

Nikdy nenechávejte řízení při běžícím motoru úplně otočené do krajní polohy rejdu déle než 15 s - nebezpečí poškození servořízení!

i Poznámka

Netěsní-li zařízení nebo je-li vadné, vyhledejte co nejdříve některý z odborných servisů. ■

Sledování tlaku vzduchu v pneumatikách*



Obr. 147 Spínač nastavení kontrolní hodnoty tlaku v pneumatikách

Systém sledování tlaku vzduchu v pneumatikách porovnává s využitím snímačů ABS otáčky a tím i obvody jednotlivých kol. Jestliže se podstatně změní tlak vzduchu a tím obvod některého z kol, rozsvítí se kontrolní

světlo (L) v panelu přístrojů ⇒ strana 34. Systém sledování tlaku vzduchu v pneumatikách pracuje zpožděně nebo příliš citlivě pokud:

- má pneumatika poškozenou strukturu,
- je vozidlo naloženo jednostranně nebo se zátěží na střeše,
- jsou ve zvýšené míře zatížena kola jedné nápravy (např. jízda s přívěsem, jízda do kopce nebo s kopce),
- je vozidlo provozováno za nepříznivých zimních podmínek či nebezpečném povrchu,
- jsou namontovány sněhové řetězy nebo nouzové rezervní kolo,
- řidič jede sportovní jízdou (s velkým zrychlením a vysokou rychlostí v zatáčkách).

Základní nastavení systému

Dojde-li ke změně tlaku vzduchu v pneumatikách nebo k výměně jednoho nebo více kol, je nutno provést základní nastavení systému následujícím způsobem.

- Nahustěte všechny pneumatiky na předepsaný tlak ⇒ strana 225.
- Zapněte zapalování.
- Stiskněte tlačítko **SET** (L) ⇒ obr. 147, dokud nezazní akustický signál, který potvrdí uložení základních hodnot. Po dobu stisknutí tlačítka **SET** (L) svítí na panelu přístrojů kontrolní světlo (L).

Popis funkce systému

Po základním nastavení systému nastává fáze „učení se“ nahuštěných tlaků a poté systém začne sledovat ztrátu tlaku vzduchu v jednotlivých kolech.

Kontrolní světlo (L) svítí

Jestliže je tlak vzduchu alespoň v jedné pneumatice výrazně menší než tlak nastavený řidičem, rozsvítí se kontrolní světlo (L) ⇒ ⚠

Kontrolní světlo (L) svítí a nezhasne po stisknutí tlačítka SET

Jestliže kontrolní světlo svítí a nezhasne po stisknutí tlačítka SET, znamená to, že je v systému závada. Vyhledejte nejbližší odborný servis.

 POZOR!

- Rozsvítí-li se kontrolní světlo (L), snižte okamžitě rychlost a vyvarujte se prudkým změnám směru a prudkému brzdění. Při nejbližší možnosti zastavte a zkontrolujte pneumatiky a jejich nahustění.
- Za správné nahustění pneumatik je zodpovědný řidič. Proto musíte tlak vzduchu v pneumatikách pravidelně kontrolovat.
- Za určitých okolností (např. sportovní způsob jízdy, jízda na zimních nebo nezpevněných vozovkách) se může kontrolní světlo (L) rozsvítit se zpožděním nebo může vynechat úplně.
- Systém sledování tlaku vzduchu v pneumatikách nesnímá z řidiče odpovědnost za správné nahuštění pneumatik.

 Poznámka

Systém sledování tlaku vzduchu v pneumatikách:

- nenahrazuje pravidelnou kontrolu tlaku v pneumatikách, protože nedokáže rozpoznat rovnoměrný úbytek tlaku;
- nemůže varovat při prudkém poklesu tlaku vzduchu v pneumatikách např. při náhlém prúrazu pneumatiky. V takovém případě se pokuste vozidlo opatrně zastavit bez prudkých změn směru a prudkého brzdění. ■

Jízda a životní prostředí

Prvních 1 500 kilometrů - a potom

Nový motor

Během prvních 1 500 kilometrů je motor v záběhu.

Prvních 1 000 kilometrů

- Nejezděte rychleji než 3/4 maximální rychlosti zařazeného převodového stupně, t.j. na 3/4 nejvyšších přípustných otáček motoru.
- Nejezděte na plný plyn.
- Vyhněte se vysokým otáčkám motoru.
- Nejezděte s přívěsem.

1 000 až 1 500 kilometrů

- **Postupně** můžete zvyšovat zatížení motoru až na maximální rychlost zařazeného převodového stupně, t.j. na nejvyšší přípustné otáčky motoru.

Během prvních provozních hodin dochází v motoru k většímu vnitřnímu tření než později, když jsou již všechny pohyblivé díly navzájem přizpůsobeny. Způsob jízdy během prvních asi 1 500 kilometrů je rozhodující pro kvalitu záběhu nového motoru.

Také po záběhu byste neměli zbytečně jezdit s **vysokými otáčkami** motoru. Začátek červené oblasti na stupnici otáčkoměru označuje nejvyšší přípustné otáčky motoru. Ve vozidle s mechanickou převo-

dovkou zařadíte na následující vyšší stupeň nejpозději při dosažení červené oblasti stupnice. **Mimořádně** vysoké otáčky motoru jsou automaticky omezo-
vány.

Pro vozidla s mechanickou převodovkou ještě také platí: nejezděte s příliš **nizkými** otáčkami. Přeřaďte na nižší rychlostní stupeň, jakmile motor přestane běžet plynule.

Upozornění!

Všechny údaje o rychlosti a počtu otáček platí jen pro zahřátý motor. Nikdy nevytáčejte studený motor do vyšších otáček, a to jak u stojícího vozidla, tak ani při jízdě.

Životní prostředí

Nikdy nejezděte s motorem ve zbytečně vysokých otáčkách, včasné zařazení vyššího převodového stupně šetří palivo, snižuje hluknost vozidla a šetří životní prostředí. ■

Nové pneumatiky

I zcela nové pneumatiky se musí „zaběhnout“, protože nemají zpočátku optimální přilnavost k vozovce. Tuto skutečnost musíte respektovat během prvních asi 500 km jízdy a jezdit zvláště opatrně. ■

Nové brzdové obložení

Nezapomeňte, že nové brzdové obložení nemá během prvních asi 200 kilometrů ještě optimální třecí vlastnosti. Brzdové obložení se musí nejprve „obrousit“, teprve pak má optimální tření. Sníženou brzdou silou můžete vyrovnat silnějším tlakem na brzdový pedál.

Tento pokyn se vztahuje i na pozdější případnou výměnu brzdového obložení.

Po dobu záběhu byste se měli vyvarovat intenzivnějšího zatížení brzd. K tomu se počítá např. náhlé prudké zabrzdění zvláště z vysokých rychlostí a rovněž např. jízda horskými průsmyky. ■

Katalyzátor

Bezchybná funkce čistícího zařízení výfukových plynů (katalyzátoru) má rozhodující význam pro ekologický provoz vozidla.

Věnujte pozornost následujícím pokynům:

- Do vozidel se zážehovými motory čerpejte vždy jen bezolovnatý benzin ⇒ strana 204, „Druh benzínu“.
- Nikdy palivovou nádrž zcela nevyčerpajte.
- Během jízdy nevypínejte zapalování.
- Nepřepíňujte motor olejem ⇒ strana 213, „Doplňení motorového oleje“.
- Neroztahujte vozidlo na vzdálenost delší než 50 m ⇒ strana 245, „Roztahování“.

Musíte-li provozovat vozidlo v zemi, kde není k dispozici bezolovnatý benzin, nechte po návratu do země, kde je katalyzátor povinný, toto zařízení vyměnit.

POZOR!

- **Kvůli vysokým teplotám, které se mohou v katalyzátoru výfukových plynů vyskytnout, je nutné vozidlo parkovat tak, aby katalyzátor nepřišel do styku s lehce zápalnými hmotami nacházejícími se pod vozidlem - nebezpečí požáru!**
- **Nepoužívejte nikdy dodatečnou ochranu podvozku nebo antikorozní prostředky na výfukové potrubí, katalyzátor nebo na tepelné štíty. Během jízdy by se tyto substance mohly vznítit - nebezpečí požáru!**

Upozornění!

- U vozidel s katalyzátorem nesmí být nikdy spotřebován celý obsah palivové nádrže. Nepravidelný přívod paliva do motoru může mít za následek jeho nedokonalé spalování. Nespálené palivo se může dostat do výfukové soustavy a způsobit poškození katalyzátoru.
- I jediné doplnění olovnatého benzínu vede ke zničení katalyzátoru.
- Pokud během jízdy pozorujete, že dochází k nepravidelným zážehům (vznětům), ke snížení výkonu či špatnému chodu motoru, snižte okamžitě rychlost a nechte vozidlo zkontrolovat v nejbližším odborném servisu. Popsané příznaky mohou být zapříčiněny chybou v systému zapalování. Nespálené palivo se může dostat do výfukové soustavy a způsobit poškození katalyzátoru.

Životní prostředí

Za určitých okolností mohou v motoru vznikat plyny obsahující síru, i když čistící zařízení výfukových plynů pracuje bezchybně. To závisí na množství síry v pohonných hmotách. Často stačí jen čerpat bezolovnaté palivo od jiného výrobce či u jiné čerpací stanice. ■

Hospodárná a ekologická jízda

Všeobecně

Hlavním činitelem je osobní styl jízdy.

Spotřeba pohonných hmot, zatížení životního prostředí a opotřebení motoru, brzd a pneumatik závisí v podstatě na třech faktorech:

- osobní styl jízdy;
- podmínky provozu vozidla;
- technické předpoklady.

Předvídavou a hospodárnou jízdou můžete celkem snadno spotřebu pohonných hmot snížit o 10 - 15 %. Následující kapitola Vám má poskytnout několik rad a tipů, jak chránit životní prostředí a současně uchránit Vaši peněženku od zbytečného vydání.

Samozřejmě, že je spotřeba paliva rovněž ovlivněna skutečnostmi, na které nemá řidič vliv. Je např. normální, že ke zvýšené spotřebě paliva dochází při jízdách v zimním období, jízdách na vozovkách s horším povrchem, jízdách s přívěsem atd.

Technické předpoklady pro nízkou spotřebu paliva a hospodárnost v provozu získalo vozidlo již ve výrobě. Zvláštní důraz jsme kladli na co nejnižší zatížení životního prostředí. Aby všechny tyto vlastnosti byly co možná nejlépe využity a zůstaly co nejdéle zachovány, je nutno věnovat pozornost pokynům uvedeným v této kapitole. ■

Ježděte předvídavě

Během akcelerace spotřebovává vozidlo nejvíce paliva.

Vyhýnejte se zbytečné akceleraci a brzdění. Čím předvídavěji jedete, tím méně musíte brzdit, a proto i méně akcelerovat. Když je to možné, nechte vozidlo volně dojždět, např. když na světelné signalizaci svítí červená. ■

Řadte úsporně

Včasnější řazení na vyšší rychlostní stupeň šetří pohonné hmoty.

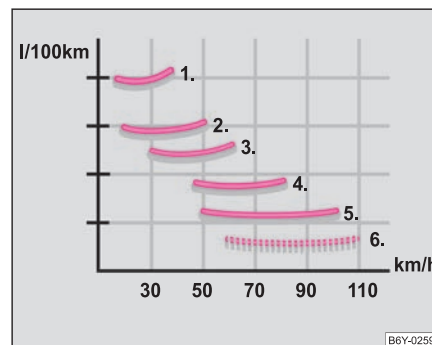

Obr. 148 Spotřeba paliva v l/100 km a rychlost jízdy v km/h

Mechanická převodovka

- Na první rychlostní stupeň jedte asi jen na vzdálenost délky vozidla. Na nejbližší vyšší rychlostní stupeň řadte vždy v okamžiku, když motor dosáhne asi 2 000 až 2 500 1. ▶

Automatická převodovka

- Sešlapujte **pomalou** plynový pedál. Neprošlápněte jej ale až do polohy kick-down.

Účinným způsobem, jak ušetřit pohonné hmoty, je **včasné** řazení na vyšší rychlostní stupeň. Ten, kdo zbytečně ponechává dlouho zařazený nižší rychlostní stupeň, spotřebovává zbytečně moc paliva.

Na ⇒ [strana 185, obr. 148](#) je znázorněna závislost spotřeby paliva na rychlosti v příslušných rychlostních stupních. Spotřeba paliva na 1. rychlostní stupeň je nejvyšší, na 5. stupeň nejnižší.



Poznámka

- V případě akcelerace je nutné dodržet optimální počet otáček motoru tak, aby nedocházelo k rezonančním projevům vozidla a neúměrnému zvýšení spotřeby paliva.
- Řiďte se také údaji vícefunkčního ukazatele* ⇒ strana 17. ■

Vyhýbejte se jízdě na plný plyn

Ježdit pomaleji znamená šetřit pohonné hmoty.

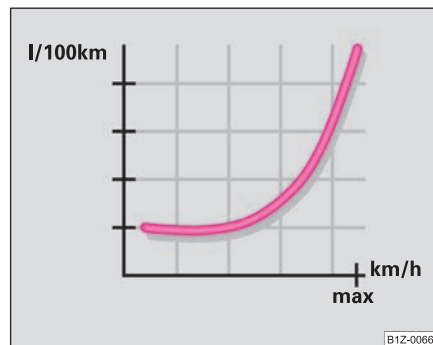

Obr. 149 Spotřeba paliva v l/100 km a rychlost jízdy v km/h

Citlivým ovládním plynového pedálu dochází nejen k významné úspoře paliva, ale je rovněž snižováno zatěžování životního prostředí a opotřebování vozidla.

Maximální rychlost svého vozidla pokud možno nikdy nevyužívejte. Spotřeba pohonných hmot, tvorba zplodin a hluknost za vysokých rychlostí neúměrně vzrůstají.

Na ⇒ [obr. 149](#) je znázorněn vztah spotřeby paliva k rychlosti vozidla. Jestliže využíváte maximální rychlost vozidla jen asi ze třetí čtvrtiny, klesá spotřeba paliva o polovinu. ■

Omezte chod motoru na volnoběh

Také na volnoběh se spotřebovává palivo.

Motor vypnejte i při čekání v dopravní zácpě, před závorami a před semaforem s dlouhým časovým intervalem. Už po 30-40 sekundách odstavení motoru je úspora pohonných hmot větší než množství paliva potřebného pro nové nastartování.

Při volnoběhu trvá velmi dlouho, než se motor zahřeje na provozní teplotu. Ve fázi zahřívání je však opotřebení a produkce škodlivých zplodin zvláště vysoká. Proto ihned po nastartování vozidla vyjeďte. Vyhněte se přitom vysokým otáčkám. ■

Pravidelná údržba

Špatně seřízený motor spotřebovává zbytečně moc paliva.

Pravidelnou údržbou v některém z odborných servisů vytvoříte už před nasednutím do vozidla předpoklady pro úspornou jízdu. To, jak kvalitní je údržba, se projevuje pozitivně nejen na bezpečnosti jízdy a zachování hodnoty Vašeho vozidla, ale také na **spotřebě pohonných hmot**.

Špatně seřízený motor může mít spotřebu paliva až o 10 % vyšší, než jsou normální hodnoty!

Veškeré servisní práce provádí odborný servis přesně podle Servisní knížky vozidla.

Při čerpání pohonných hmot kontrolujte také **hladinu oleje**. **Spotřeba oleje** je ve velké míře závislá na zatížení motoru a počtu otáček. V závislosti na způsobu jízdy může spotřeba oleje dosáhnout až 0,5 l/1 000 km.

Je normální, že spotřeba oleje u nového motoru dosáhne nejnižších hodnot teprve po určité době záběhu. Spotřebu oleje můžete tedy u nového vozidla správně posoudit teprve po ujetí asi 5 000 km.

Životní prostředí

- Navíc můžete další snížení spotřeby dosáhnout použitím syntetického lehkoběžného oleje.
- Abyste včas rozpoznali případné netěsnosti, pravidelně kontrolujte prostor pod vozidlem. Uvidíte-li skvrny od oleje nebo jiných provozních kapalin, nechte vozidlo zkontrolovat v odborném servisu. ■

Jezděte méně na krátkou vzdálenost

Při jízdách na krátkou vzdálenost se spotřebovává nesrovnatelně více paliva.

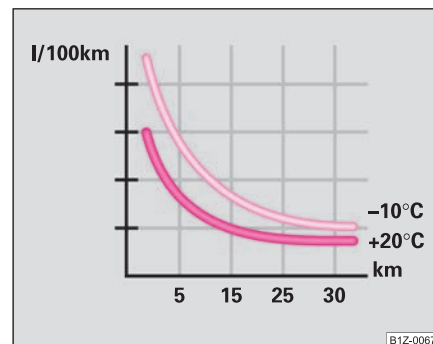

Obr. 150 Spotřeba paliva v l/100 km při rozdílných teplotách ▶

- Vyvarujte se jízd se studeným motorem na vzdálenosti do 4 km.

Aby se mohla účinně snížit spotřeba paliva a tvorba škodlivin, musí motor a katalyzátor dosáhnout **provozní teploty**.

Studený motor spotřebovává bezprostředně po startu asi 15 - 20 l/100 km paliva. Zhruba asi po jednom kilometru jízdy klesá spotřeba na asi 10 l/100 km. Teprve po asi **4 až 10** kilometrech (záleží na venkovní teplotě a typu motoru) se motor zahřeje na provozní teplotu a spotřeba se ustálí na normální hodnotě. Omezte proto jízdy na krátkou vzdálenost.

Rozhodující je v této souvislosti i **teplota okolního prostředí**

⇒ **strana 187, obr. 150** ukazuje rozdílnou spotřebu paliva po ujetí stejné vzdálenosti při teplotě +20 °C a při teplotě -10 °C. Vaše vozidlo má během zimy větší spotřebu pohonných hmot než v létě. ■

Sledujte tlak v pneumatikách

Správně nahuštěné pneumatiky šetří pohonné hmoty.

Dbejte vždy na správný tlak v pneumatikách. Nedostatečný tlak v pneumatikách zvyšuje jejich valivý odpor. V důsledku toho se zvyšuje spotřeba paliva a opotřebení pneumatik, současně se zhoršují jízdní vlastnosti vozidla.

Tlak kontrolujte vždy na **studených** pneumatikách.

Nejezděte se **zimními pneumatikami** po celý rok, protože zvyšují spotřebu paliva až o 10 %. Kromě toho jsou hlučnější. ■

Nevozte ve vozidle zbytečnou zátěž

Převážení jakékoli zátěže se odráží ve zvýšené spotřebě paliva.

Protože každý **kilogram navíc** zvyšuje spotřebu paliva, vyplatí se prohlednout zavazadlový prostor a případně z něho odstranit nepotřebné věci.

Zejména v městském provozu, kdy je nutno často akcelerovat, zvyšuje zátěž významně spotřebu paliva. Jako základní pravidlo platí, že zátěž 100 kg je zvyšována spotřeba paliva cca o 1 l/100 km.

Ačkoliv to není nutné, zůstává na vozidle často z pouhé pohodlnosti **střešní nosič zavazadel**. Vaše vozidlo s připevněným střešním nosičem bez nákladu spotřebovává při rychlosti 100-120 km/h zhruba o 1 l více paliva než normálně. ■

Šetřte elektrickou energii

Výroba elektrického proudu se odráží ve zvýšení spotřeby paliva.

- Vypínejte elektrické spotřebiče, jakmile je už nepotřebujete.

Elektrický proud se vytváří v alternátoru při běžícím motoru. Čím více elektrických spotřebičů je na alternátor připojeno, tím více se spotřebovává paliva na jeho činnost. ■

Písemná kontrola spotřeby pohonných hmot

Pokud chcete kontrolovat **spotřebu pohonných hmot**, měli byste si vést knihu jízd. Práce s tím spojená je relativně nenáročná a určitě se vyplatí. ►

Každou pozitivní i negativní změnu tak odhalíte včas a v případě, že je to nutné, můžete hned zjednat nápravu.

Když zjistíte, že došlo k významnému zvýšení spotřeby paliva, je třeba zvážit, jak, kde a za jakých okolností bylo od posledního načerpání paliva vozidlo provozováno. ■

Ekologické parametry

Při konstrukci, výběru materiálů a výrobě Vašeho nového vozidla Škoda hraje ochrana životního prostředí rozhodující roli. Kromě jiného jsme kladli důraz na následující body.

Konstrukční opatření

- Snadno rozebiratelná spojení
- Zjednodušená demontáž v důsledku modulové konstrukce
- Čistší výrobní suroviny a materiály
- Označení všech plastových dílů podle doporučení VDA 260
- Redukce spotřeby paliva a emisí CO₂
- Minimalizace úniku paliva při dopravní nehodě
- Snížení hluku

Volba materiálů

- Rozsáhlé použití recyklovatelných materiálů
- Klimatizace s chladicím médiem bez freonů
- Nebylo použito kadmium
- Nebyl použit azbest
- Snížené „vypařování“ plastických hmot

Výroba

- Konzervace dutin bez použití rozpouštědel

- Konzervace vozidla pro transport z výroby k zákazníkovi neobsahuje rozpouštědla
- Použitá lepidla rovněž neobsahují rozpouštědla
- Výroba bez freonů
- Nebyla použita rtuť
- Použití vodou ředitelných laků ■

Jízdy do zahraničí

Všeobecně

V zahraničí mohou platit jiné skutečnosti.

V některých zemích je omezené nebo není vůbec žádné servisní zajištění vozidel Škoda. Z tohoto důvodu bude obstarávání některých potřebných náhradních dílů poněkud komplikované a personál v odborných servisech bude moci případnou opravu provést jen v omezeném rozsahu. Společnost Škoda Auto v České republice a její importéři v zahraničí Vám rádi poskytnou požadované technické zabezpečení Vašeho vozidla, nutnou údržbu a opravy. ■

Bezolovnatý benzin

Vozidla se zážehovými motory mohou tankovat pouze bezolovnatý benzin ⇒ strana 184. Informace o síti čerpacích stanic, které nabízejí bezolovnatý benzin, poskytují např. automobilové kluby. ■

Světlomety

Potkávácí světla Vašich světlometů jsou nastavena asymetricky. Osvětlují více okraj vozovky na straně, po které normálně jezdíte. Když jedete v zahraničí po opačné straně vozovky, oslňujete protijedoucí vozidla.

Abyste zamezili oslňování protijedoucích vozidel, je nutné provést úpravy světlometů polepením příslušné části krycího skla.

Polepy světlometů můžete zakoupit v servisech Škoda jako náhradní díl.

Úprava světlometů s modulem (platí pro vozidla konstruovaná pro jízdu vlevo i vpravo) se provádí přepnutím clonky v modulu potkávácího světla v servisu Škoda.



Poznámka

Další informace o přelepení, resp. o přestavení světlometů obdržíte v servisu Škoda. ■

Předcházení škod na vozidle

Při jízdě na špatných silnicích a cestách, jakož i při přejíždění hran obrubníků, při najíždění na příkré rampy apod., dávejte pozor na to, aby se nízko uložené části vozidla, jako např. spoiler a výfuk, dosednutím na zem nepoškodily.

To platí především pro vozidla s nízko uloženým sportovním podvozkem a pro plně naložená vozidla. ■

Jízda s přívěsem

Jízda s přívěsem

Technické předpoklady

Tažné zařízení musí splňovat určité požadavky.

Vaše vozidlo je určené především pro přepravu osob a osobních zavazadel. Může být ale také použito s příslušným technickým vybavením k tažení přívěsu.

Pokud je Vaše vozidlo dodáno již **z výroby** s tažným zařízením, splňuje toto zařízení všechny technické a zákonné požadavky.

K elektrickému propojení s přívěsem je Vaše vozidlo vybavené 13pólovou zásuvkou. Pokud má přívěs **7pólový konektor**, můžete použít příslušný adaptér⁵⁾ ze sortimentu Škoda originálního příslušenství.

Dodatečná montáž se musí provádět podle pokynů výrobce příslušného tažného zařízení.

Podrobnosti o dodatečné montáži tažného zařízení a o nutnosti případného posílení chladičho systému znají v servisech Škoda.



POZOR!

Doporučujeme, abyste si nechali dodatečně namontovat tažné zařízení ze sortimentu Škoda Originálního příslušenství v některém ze servisů Škoda. Tam jsou seznámeni se všemi důležitými podrobnostmi dodatečné montáže. Pokud není dodatečná montáž provedena odborně, hrozí nebezpečí nehody. ■

⁵⁾ V některých zemích je adaptér dodáván společně s tažným zařízením.

Pokyny k provozu

Při provozu s přívěsem je nutné respektovat určité skutečnosti.

Hmotnost přívěsu

Přípustná hmotnost přívěsu nesmí být v žádném případě překročena.

Pokud přípustnou tažnou hmotnost plně nevyužijete, můžete vyjet přiměřeně větší stoupání.

Uvedené tažné hmotnosti platí pouze pro **nadmořskou výšku** do 1 000 m. Vzhledem k tomu, že se zvyšující se nadmořskou výškou klesá v důsledku snižující se hustoty vzduchu výkon motoru a tím i stoupavost vozidla, musí být na každých dalších i započatých 1 000 m nadmořské výšky snížena max. přípustná hmotnost přívěsu o 10 %. Hmotnost jízdní soupravy je součtem hmotnosti (naloženého) vozidla a hmotnosti (naloženého) přívěsu. Před jízdou ve vyšších polohách je nutné počítat s touto skutečností.

Údaje o hodnotách zatížení na kulovou hlavu uvedené na typovém štítku tažného zařízení jsou pouze zkušební hodnoty zařízení. Hodnoty vztahující se k vozidlu, které jsou často nižší, najdete v technickém průkazu vozidla, popř. v brožuře - Technická data.

Rozložení hmotnosti nákladu

Náklad rozložte v přívěsu tak, aby těžké předměty byly pokud možno v blízkosti nápravy. Předměty zajistěte proti posunutí.

Tlak v pneumatikách

Tlak v pneumatikách vozidla upravte na „plné zatížení“, ⇒ strana 225. Upravte také tlak v pneumatikách přívěsu podle doporučení výrobce. ►

Vnější zrcátka

Pokud se sériově dodanými vnějšími zrcátky nemáte dostatečný přehled o provozu za přívěsem, nechte si přimontovat přídatná zpětná zrcátka. Obě vnější zrcátka je nutné připravit na výklopná ramena. Zrcátka nastavte tak, aby Vám umožňovala dostatečný výhled dozadu za přívěs.

Světlomety

Před zahájením jízdy se zapojeným přívěsem překontrolujte také nastavení světlometů. V případě potřeby změňte nastavení sklonu světlometů ⇒ strana 58.

Odnímatelné tažné rameno s koulí

Tažné rameno s koulí u vozidel s tažným zařízením je odnímatelné a je dodáváno ze sortimentu Škoda Originálního příslušenství. Je uloženo společně se zvláštním návodem k montáži v prohlubni rezervního kola v zavazadlovém prostoru vozidla.



Poznámka

- Při častých jízdách s přívěsem doporučujeme, abyste si nechali zkontrolovat vozidlo i mezi servisními intervaly.
- Při připojování a odpojování přívěsu musí být zatažena ruční brzda tažného vozidla. ■

Pokyny k jízdě

Jízda s přívěsem vyžaduje zvláštní opatrnost.

- Pokud je to možné, nejezděte s prázdným vozidlem a naloženým přívěsem.
- Nevyužívejte nejvyšší zákonem povolenou rychlost. To platí především na úsecích s klesáním.

- Brzděte včas.
- Při vyšších vnějších teplotách sledujte ukazatel teploty chladicí kapaliny.

Rozdělení hmotnosti nákladu

Jestliže je vozidlo prázdné a přívěs naložený, je rozdělení hmotnosti velmi nepříznivé. Pokud přesto musíte jet s takto naloženou jízdni soupravou, jeďte obzvláště pomalu.

Rychlost jízdy

Z bezpečnostních důvodů nejezděte s přívěsem rychleji než 80 km/h. Tento pokyn se vztahuje i na ty země, kde je pro jízdu s přívěsem povolena vyšší než uvedená rychlost.

Vzhledem k tomu, že se zvyšující se rychlostí se snižuje stabilita jízdni soupravy, nevyužívejte při jízdě s přívěsem, zejména při jízdě v zimě, jízdě za ztížených povětrnostních podmínek a zejména v prudkých klesáních, maximální povolenou rychlost soupravy.

V každém případě snižte rychlost jízdy okamžitě, jakmile pocítíte třeba jen nepatrné **kyvné pohyby** přívěsu. V žádném případě se nepokoušejte dalším zrychlením jízdni soupravu „srovnat“.

Brzděte včas! Přívěs s **nájezdovou brzdou** přibrzděte nejdříve lehce, potom tlak na brzdový pedál plynule zvyšujte. Tím při brzdění vyloučíte nárazy způsobované blokujícími se koly přívěsu. Před klesáním zařaďte včas nižší jízdni stupeň, abyste využili brzdící síly motoru.

Přehřátí motoru

Pokud musíte při mimořádně vysoké teplotě jet do dlouhého stoupání se zařazeným nízkým převodovým stupněm při vysokých otáčkách motoru, trvale sledujte ukazatel teploty chladicí kapaliny ⇒ strana 14.

Pokud se ručička ukazatele vychýlí více doprava, resp. do červeného pole, okamžitě snižte rychlost. Bliká-li kontrolní světlomet  v panelu přístrojů, zastavte a vypněte motor. Počkejte několik minut a zkontrolujte ►

hladinu chladicí kapaliny ve vyrovnávací nádržce ⇒ strana 215, „Kontrola hladiny chladicí kapaliny“.

Respektujte následující pokyny ⇒ strana 31, „Teplota, množství chladicí kapaliny “.

Teplotu chladicí kapaliny je možné snížit zapnutím topení.

Chladicí účinek ventilátoru chlazení nelze zvýšit zařazením nižšího převodového stupně a zvýšenými otáčkami motoru - otáčky ventilátoru jsou nezávislé na otáčkách motoru. Na nižší převodový stupeň není třeba přerazovat ani při jízdě s přívěsem do svahu, pokud je zřejmé, že souprava zvládne stoupání bez většího snížení rychlosti. ■

Provozní pokyny

Péče o vozidlo a jeho čištění

Všeobecně

Péče o vozidlo udržuje jeho užitnou hodnotu.

Pravidelná odborná péče prodlužuje **životnost** Vašeho vozidla. Kromě toho může být podmínkou záručního plnění při případné korozi a vadách laku karoserie.

Doporučujeme používat prostředky ze sortimentu Škoda originálního příslušenství. Při jejich používání respektujte pokyny uvedené na obalech.



POZOR!

- Při nesprávném použití mohou být tyto prostředky zdraví škodlivé.
- **Prostředky uchovávejte vždy v bezpečí zejména před dětmi - nebezpečí otravy!**



Životní prostředí

- Při nákupu prostředků určených k péči o vozidlo dávejte přednost ekologicky nezávadným výrobkům.
- Zbytky prostředků nepatří mezi běžný domovní odpad. ■

Péče o vozidlo zvenku

Mytí vozidla

Časté mytí vozidlo chrání.

Nejlepší ochranou proti škodlivému vlivu okolního prostředí je **časté** mytí a konzervace vozidla. To, jak často se má vozidlo mýt, závisí na mnoha faktorech, například na:

- četnosti jeho používání;
- místě parkování (garáž, pod stromy apod.);
- roční době;
- počasí;
- vlivech okolního prostředí.

Čím déle ponecháte vozidlo znečištěno ptačím trusem, zbytky hmyzu, pryskyřicí ze stromů, prachem, skvrnami od asfaltu, sazemí, zbytky posypových solí apod., tím větší je jejich negativní účinek. Vysoká teplota způsobená např. intenzivním slunečním zářením zesiluje leptavé účinky.

Tak se může stát, že podle okolností musíte vozidlo mýt **každý týden**. Je ale také možné, že umývání **jednou za měsíc** s příslušnou konzervací bude úplně dostačující.

Po skončení zimního období, kdy byly k udržování vozovek užívány posypové soli, je bezpodmínečně nutno důkladně umýt **celý spodek vozidla**. ►

 **POZOR!**

Při umývání vozidla v zimě: vlhkost a led na brzdovém obložení mohou ovlivnit činnost brzd - nebezpečí nehody! ■

Automatické myčky

Lak vozidla je natolik odolný, že můžete vozidlo běžně bez jakýchkoli problémů umývat v automatických myčkách. Zda opravdu konkrétní myčka nepoškozuje lak vozidla, závisí hlavně na konstrukci myčky, filtraci vody a druhu mycích a konzervačních prostředků. V případě, že je lak po mytí matný nebo dokonce poškrábaný, upozorněte na to provozovatele myčky. Případně změňte myčku.

Před mytím vozidla v automatické myčce nejsou třeba jiná než obvyklá opatření (uzavření oken, povolení a sklopení z výroby zabudované antény, apod.).

Pokud jsou na Vašem vozidle namontované zvláštní díly, např. spoiler, střešní nosič zavazadel, vysílací anténa, poradte se předem s provozovatelem myčky.

Po projetí mycí linkou s voskováním je nutné očistit a odmastit břity stíracích gum.

 **Upozornění!**

Sklopenou anténu před mytím vozidla v automatické myčce nedotahujte - nebezpečí poškození! ■

Ruční mytí

Pokud vozidlo umýváte ručně, nechte špínu nejdříve odmočit dostatečným množstvím vody a poté vozidlo dobře opláchněte.

Pak ho lehce vyčistěte měkkou mycí **houbou**, **žínkou** nebo **kartáčem**. Postupujte přitom shora dolů - začněte střešou. Při mytí vyvíjejte na lak karoserie minimální tlak. **Autošampón** používejte jen na odstranění zvláště odolné špíny.

Houbu nebo žínku v krátkých intervalech důkladně vymývejte.

Kola, prahy a spodní části vozidla umývejte jako poslední. Na tyto části používejte jinou houbu.

Po umytí vozidlo důkladně opláchněte a na závěr je otřete jelenicí.

 **POZOR!**

- **Vozidlo umývejte jen při vypnutém zapalování - nebezpečí nehody!**
- **Čistíte-li spodek vozidla, vnitřní strany podběhů nebo krytů kol, chraňte si ruce a paže před poraněním ostrými kovovými hranami - nebezpečí pořezání!**

 **Upozornění!**

- Vozidlo neumývejte na ostrém slunci - nebezpečí poškození laku.
- Pokud umýváte vozidlo v zimě a používáte přitom hadici, dejte pozor, abyste proudem vody nikdy nemířili přímo na zámky nebo do spár ve vozidle - nebezpečí zamrznutí.
- Nepoužívejte na odstranění nečistot žádné houby na hmyz, kuchyňské drátěnky a podobné předměty - nebezpečí poškození povrchu vozidla. ▶



Životní prostředí

Vozidlo umývejte jen na místech k tomu speciálně vyhrazených. Tam bývá zabráněno, aby se olejem znečištěná voda dostala do odtékající odpadní vody. V určitých oblastech je mytí vozidel mimo místa k tomuto účelu speciálně upravená dokonce zakázáno. ■

Mytí vozidla vysokotlakým zařízením

Myjete-li vozidlo vysokotlakým čisticím zařízením, dodržujte bezpodmínečně pokyny k obsluze tohoto zařízení. To platí především pro pokyny týkající se **tlaku a vzdálenosti** trysky od povrchu vozidla. Udržujte dostatečně velký odstup od materiálů jako jsou gumové hadičky nebo izolační materiály.

Nepoužívejte v žádném případě **kruhové trysky** nebo **tzv. čisticí frézy**.



POZOR!

Zvláště pneumatiky se nikdy nesmí čistit kruhovými tryskami. I při relativně velkém odstupu a krátké době působení mohou na pneumatikách vzniknout viditelná, ale i neviditelná poškození - nebezpečí nehody.



Upozornění!

Teplota mycí vody smí být max. 60 °C, jinak by se vozidlo mohlo poškodit. ■

Konzervace

Dobrá konzervace chrání povrch vozidla před vlivy prostředí a mechanickými vlivy.

Vozidlo je potřeba ošetřit tvrdým konzervačním voskem nejpozději tehdy, když voda netvoří na čistém laku kapky.

Nová vrstva kvalitního konzervačního prostředku z tvrdého vosku může být na čistou karoserii vozidla nanášena až po jejím důkladném oschnutí. I při pravidelném používání mycího konzervačního prostředku doporučujeme minimálně dvakrát za rok konzervaci laku karoserie tvrdým voskem.



Upozornění!

Nikdy nevoskujte skla. ■

Leštění

Leštění povrchu karoserie je nutné jen tehdy, je-li lak nevzhledný a nemůžete-li dosáhnout lesku konzervačními prostředky.

Pokud použité lešticí prostředky neobsahují žádné konzervační přísady, musíte lak dodatečně konzervovat ⇒ strana 197, „Konzervace“.

Doporučujeme používat prostředky ze sortimentu Škoda originálního příslušenství.



Upozornění!

- Matně lakované části a plastové díly nesmíte ošetřovat lešticími prostředky ani tvrdými vosky.
- Lak vozidla neleštíte v prašném prostředí, jinak byste jej mohli poškrábat. ■

Pochromované díly

Pochromované díly nejprve vyčistěte vlhkým hadříkem a potom je vyleštěte měkkým suchým hadříkem. Pokud by to nestačilo, použijte prostředek pro péči o pochromované díly ze sortimentu Škoda originálního příslušenství.



Upozornění!

Pochromované díly neleštěte v prašném prostředí, jinak byste mohli jejich povrch poškrábat. ■

Poškození laku

Drobná poškození laku, jako jsou škrábance, rýhy, nebo místa odřená kamínky ošetřete bezprostředně po jejich zjištění, a to **dříve**, než se na poškozeném místě projeví účinky koroze. Tyto práce jsou také samozřejmě prováděny servisy Škoda.

Lakové tužky nebo **spreje** odpovídající barvě laku Vašeho vozidla obdržíte v servisech Škoda.

Číslo barvy originálního laku Vašeho vozidla je uvedené na datovém štítku vozidla ⇒ strana 261.

Pokud již koroze třeba jen trochu začala, musíte ji důkladně odstranit. Na toto místo naneste nejprve **základní antikorozní ochranný lak** a pak teprve krycí lak. Tuto práci samozřejmě provádějí i servisy Škoda. ■

Plastové díly

Plastové díly na vnější části vozidla čistěte běžným mytím. Pokud použití vody nepostačuje, můžete díly z plastů čistit jen **speciálně k tomu účelu určenými čisticími prostředky**, které neobsahují rozpouštědla. Prostředky pro péči o lak jsou k ošetřování plastových dílů nevhodné.



Upozornění!

Čisticí prostředky, které obsahují rozpouštědla, napadají materiál a mohou jej poškodit. ■

Skla oken

K odstraňování sněhu a ledu ze skel a zrcátek používejte jen škrabku z umělé hmoty. Aby nedošlo k poškození povrchu skel, musíte škrabkou po očišťovaném skle pohybovat pouze jedním směrem.

Zbytky pryže, olejů, tuků a vosků nebo silikonových těsnících hmot odstraňujte ze skel speciálními čisticími prostředky na sklo, popř. speciálním prostředkem na odstraňování skvrn od silikonových těsnících tmelů.

Okenní skla musíte rovněž pravidelně čistit i zevnitř vozidla.

Na vysoušení skel po mytí vozidla nepoužívejte jelenici, kterou používáte na leštění karoserie; zbytky ulpělých konzervačních prostředků na jelenici mohou znečistit skla a zhoršit průhled.

Aby nebyla poškozena **vlákna vyhřívacího systému** zadního skla, nesmíte zevnitř vozidla na sklo nalepovat žádné nálepky.

Doporučujeme používat prostředky ze sortimentu Škoda originálního příslušenství. ►

Upozornění!

Sníh nebo led nikdy neodstraňujte ze skel teplou nebo horkou vodou - nebezpečí popraskání skla. ■

Skla předních světlometů

Aby nedocházelo k poškození plastových skel předních světlometů, nepoužívejte pro čištění agresivní čisticí prostředky nebo chemická rozpouštědla. **Použijte** mýdlo a čistou teplou vodu.

Upozornění!

Nikdy neotírejte světlometry nasucho a nepoužívejte pro čištění skel ostré předměty, mohlo by dojít k poškození ochranného laku a následnému popraskání skla světlometů, např. vlivem chemických prostředků. ■

Těsnění

Gumová těsnění dveří, kapoty a oken zůstávají pružná a déle vydrží, pokud je občas ošetříte speciálním prostředkem (např. silikonovým sprejem) na gumu. Kromě toho se tím zamezí předčasnému opotřebení těsnění a zabrání se vzniku netěsností. Dveře se pak lehce otvírají. Dobře ošetřené gumové těsnění v zimě nepřimrzá. ■

Zámky

K rozmrazování zámků Vám doporučujeme sprej ze sortimentu Škoda originálního příslušenství s odmašťovacími a antikoroziními účinky.

Poznámka

Dbejte na to, aby se během mytí vozidla dostalo do zámků co nejméně vody. ■

Kola

Ocelové disky kol

Při pravidelném mytí vozidla musíte rovněž důkladně omývat disky a kryty kol. Předejete tak usazování zbytků brzdového obložení, nečistot a posypových solí na discích kol. Zatvrdlé usazeniny zbytků brzdového obložení můžete odstranit použitím průmyslových čisticích prostředků. Poškozený lak na discích opravte před vznikem koroze.

Disky kol z lehkých slitin

Pro udržení dokonalého vzhledu těchto disků je nutná pravidelná péče. Především musíte jednou za dva týdny odstraňovat z disků zbytky posypových solí a nánosů zbytků brzdového obložení, jinak by došlo k poškození materiálu disků. Po důkladném omytí ošetřete disky ochranným prostředkem na kola z lehkých kovů, který neobsahuje kyselé složky. Každé tři měsíce musíte disky opatřit vrstvou tvrdého vosku. Pro ošetřování disků nesmíte používat prostředky způsobující otěr. Případné poškození lakové vrstvy na discích musíte neprodleně opravit.

Doporučujeme používat prostředky ze sortimentu Škoda originálního příslušenství.



POZOR!

Při čištění kol nezapomeňte, že vlhkost, led a posypová sůl mohou negativně ovlivnit účinnost brzd - nebezpečí nehody!

**Poznámka**

Silné znečištění kol se může projevit jako nevyváženost kol. Důsledkem může být jejich kmitání, které se přenáší na volant a způsobuje mj. předčasné opotřebení řízení. Tyto nečistoty je třeba odstranit. ■

Ochrana podvozku

Spodek vozidla je dlouhodobě chráněn proti chemickým a mechanickým vlivům.

Protože však nelze při provozu vozidla zcela vyloučit poškození **ochranné vrstvy**, doporučujeme Vám nechat zkontrolovat v určitých intervalech - nejlépe před začátkem a na konci zimního období - ochrannou vrstvu spodní části vozidla a podvozku, popř. ji nechat opravit.

Servisy Škoda mají k dispozici vhodné **nástřikové hmoty**, jsou vybavené potřebným zařízením a znají aplikační postupy. Proto doporučujeme provádět opravy a dodatečné antikorozi úpravy nejlépe v servisu Škoda.

**POZOR!**

Dodatečnou ochranu podvozku nebo antikorozi prostředky nikdy nepoužívejte na výfukové potrubí, katalyzátor nebo na tepelné štíty. Během jízdy by se tyto prostředky mohly vznítit - nebezpečí požáru! ■

Konzervace dutin

Všechny dutiny vozidla ohrožené korozí jsou už z výroby trvale chráněné **konzervačním voskem**.

Tuto konzervaci nemusíte kontrolovat ani dodatečně ošetřovat. Pokud při vysokých teplotách vyteče z dutin na povrch trochu vosku, odstraňte ho plastovou škrabkou a skvrny vyčistěte technickým benzinem.

**POZOR!**

Při použití technického benzínu k odstranění vosku dbejte na bezpečnostní předpisy a předpisy o ochraně životního prostředí - nebezpečí vzniku požáru! ■

Motorový prostor

Antikorozi ochrana je důležitá zejména tehdy, pokud v zimním období jezdíte na vozovkách ošetřovaných posypovou solí. Z tohoto důvodu je nutno před začátkem a po skončení zimního období důkladně vyčistit motorový prostor vozidla, aby se škodlivé účinky posypových solí nemohly projevit.

Servisy Škoda disponují všemi čistícími prostředky doporučenými výrobcem a jsou pro tuto činnost vybaveny všemi potřebnými zařízeními.

**POZOR!**

- Před zahájením prací v motorovém prostoru věnujte, prosím, pozornost pokynům uvedeným ⇒ strana 209.
- Než začnete s čištěním motorového prostoru, nechte motor vychladnout.

**Upozornění!**

- Mytí motoru smí být prováděno pouze při vypnutém zapalování.
- Před mytím motorového prostoru vozidla doporučujeme zakrýt alternátor.



Životní prostředí

Vzhledem k tomu, že odtékající voda použitá pro čištění motorového prostoru obsahuje zbytky olejů, tuků a paliva, je nutné, aby byl odtokový systém vybaven odlučovačem oleje. Z tohoto důvodu smí být čištění motoru prováděno pouze v servisech nebo u benzinových čerpadel (pokud jsou k tomu vybavena). ■

Péče o vnitřek vozidla

Plastové díly, umělá kůže a textilie

Plastové díly a umělou kůži můžete čistit vlhkým hadříkem. Je-li to nedostačující, můžete tyto díly čistit pouze speciálními **čisticími a konzervačními prostředky na plasty, které neobsahují ředidla**.

Polstrování a látková obložení dveří, krytu zavazadlového prostoru, stropu atd. ošetřujte speciálními čisticími prostředky, popř. **suchou pěnou** a měkkou houbou nebo kartáčkem.

Doporučujeme používat čisticí prostředky ze sortimentu Škoda originálního příslušenství.



Upozornění!

Čisticí prostředky, které obsahují rozpouštědla, napadají materiál a mohou jej poškodit. ■

Látkové potahy el. vyhříváných sedadel

Potahy sedadel **nečistěte mokrou cestou**, protože může dojít k poškození systému vyhřívání sedadel.

Potahy čistěte speciálními prostředky, suchou pěnou apod. ■

Přírodní kůže

Přírodní kůže vyžaduje zcela zvláštní pozornost a péči.

O kůži je třeba čas od času pečovat v závislosti na jejím namáhání podle následujících instrukcí.

Běžné čištění

- Kožené plochy čistěte lehce navlhčeným bavlněným nebo vlněným hadříkem.

Silnější znečištění

- Silněji znečištěná místa čistěte hadříkem namočeným v mýdlovém roztoku (2 polévkové lžice mýdla s neutrálním pH na 1 litr vody).
- Dbejte na to, aby se přitom kůže na žádném místě nepromáčela a aby se voda nedostala do švů.
- Kůži osušte měkkým, suchým hadříkem. ►

Odstranění skvrn

- Čerstvé skvrny na **vodní bázi** (např. káva, čaj, šťávy, krev atd.) vysajte savým hadříkem nebo papírovou utěrkou, případně použijte na již zaschlé skvrny příslušný prostředek ze soupravy čistících prostředků na kůži.
- Čerstvé skvrny na **tukové bázi** (např. máslo, majonéza, čokoláda atd.), které se ještě nevsákly do kůže, odstraňte savým hadříkem nebo papírovou utěrkou, resp. použijte příslušný prostředek ze soupravy.
- Na starší **zaschlé tukové skvrny** použijte sprej na rozpouštění tuků.
- **Zvláštní druhy skvrn** (např. od propisovací tužky, fixu, laku na nehty, disperzní barvy, krému na boty atd.) odstraňte příslušnými odstraňovači skvrn určenými speciálně pro kůži.

Péče o kůži

- Pravidelně v půlročních intervalech kůži ošetřujte speciálním prostředkem na kůži, který obdržíte v servisech Škoda.
- Tento prostředek nanášejte nanejvýš šetrně.
- Kůži osušte měkkým hadříkem.

V případě, že budete mít nějaké dotazy ohledně čištění a péče o kožené povrchy ve Vašem vozidle, doporučujeme obrátit se na servisního partnera Škoda.



Upozornění!

- Kůži nesmíte v žádném případě čistit nebo ošetřovat rozpouštědly (např. benzinem, terpentýnem), lešticími vosky, krémem na boty a jinými podobnými prostředky.
- Abyste zamezili vyblednutí kůže, vyhněte se dlouhému stání vozidla na prudkém slunci. Při delším parkování venku chraňte kůži proti vyblednutí přikrytím.
- Ostré hrany předmětů na oblečení, jako např. zipy, nýtky, spony pásků, mohou zanechat na kůži šrámy a rýhy.



Poznámka

- Používejte pravidelně a po každém čištění ošetřující krémy s ochranným filtrem proti slunci a s impregnací. Krém kůži vyživuje, činí ji prodyšnou a vláčnou a navrací jí vlhkost. Současně vytváří na povrchu ochranu proti různým vlivům.
- Kůži čistěte každé 2 až 3 měsíce, nová znečištění odstraňujte průběžně.
- Čerstvé skvrny od propisovací tužky, inkoustu, rtěnky, krému na boty apod. odstraňte pokud možno ihned.
- Pečujte také o barvu kůže. Vybledlá místa oživte podle potřeby speciálním barevným krémem na kůži. ■

Bezpečnostní pásy

- Udržujte bezpečnostní pásy čisté!
- Znečištěné bezpečnostní pásy umývejte slabým mýdlovým roztokem.
- Stav bezpečnostních pásů pravidelně kontrolujte. ►

Pokud je pás silně znečištěn, může být ovlivněna funkce automatického navíjení.

**POZOR!**

- Bezpečnostní pásy nesmíte při čištění demontovat.
- Pásy nikdy nečistěte chemicky, protože chemické čisticí prostředky mohou narušit strukturu tkaniny. Bezpečnostní pásy nesmějí rovněž přijít do styku s žiravinami (kyselinami apod.).
- Pásy s poškozenou tkaninou, spojeními, navíječem nebo s poškozeným zámkem doporučujeme vyměnit v servisu Škoda.
- Před navinutím musí být samonavíjecí pásy naprosto suché. ■

Pohonné hmoty

Benzin

Druh benzínu

Existují různé druhy benzínu. Přečtěte si brožuru „Technická data“, abyste věděli, který druh benzínu Vaše vozidlo vyžaduje. Stejnou informaci najdete rovněž na vnitřní straně krytu hrdla palivové nádrže ⇒ [strana 206](#), obr. 152.

V zásadě se rozlišuje bezolovnatý a olovnatý benzin. Všechna vozidla Škoda se zážehovými motory jsou vybavena katalyzátorem a smějí jezdit pouze na **bezolovnatý benzin**. Bezolovnatý benzin musí odpovídat normě **ČSN (DIN) EN 228**.

Jednotlivé druhy benzínu se dále rozlišují podle **oktanového čísla** (okt.). V případě nouze, nemáte-li k dispozici odpovídající druh benzínu, platí následující:

- Pro motory, které vyžadují použití **bezolovnatého benzínu Natural 95 okt.**, můžete použít rovněž bezolovnatý benzin Natural 91 okt. Počítejte však s menší ztrátou výkonu.
- Pro motory, které vyžadují použití **bezolovnatého benzínu Natural 98 okt.**, můžete použít rovněž bezolovnatý benzin Natural 95 okt. Může dojít k mírnému snížení výkonu motoru. Pro případ, že není k dispozici ani bezolovnatý benzin Natural 98 okt., ani Natural 95 okt., můžete **v nouzi** použít i bezolovnatý benzin Natural 91 okt. Načerpejte benzin Natural 98 okt., resp. Natural 95 okt. hned, jakmile to bude možné.

Pokud je v případě nouze k dispozici pouze benzin s nižším než předepsaným oktanovým číslem, doporučujeme pokračovat v jízdě při středních otáčkách motoru a s minimálním zatížením motoru.

Benzin s vyšším oktanovým číslem než předepsaným můžete používat bez omezení. Žádné zásadní výhody ve výkonu a spotřebě motoru však nemůžete očekávat!

Chování, výkon a životnost motoru jsou rozhodující měrou ovlivněny kvalitou paliva. Do paliva nepřidávejte žádné přísady. **Používejte palivo, které odpovídá normě.**

Další pokyny k čerpání pohonných hmot najdete ⇒ strana 206.

Upozornění!

- I jediné doplnění olovnatého benzínu vede ke zničení katalyzátoru.
- Při použití benzínu s nižším oktanovým číslem než je předepsáno, mohou vyšší otáčky nebo velké zatížení motoru poškodit. ■

Motorová nafta

Druh nafty

Druhy nafty

Vaše vozidlo může jezdit na tyto druhy nafty:

- **Motorová nafta** s cetanovým číslem minimálně 49. (Cetanové číslo je jednotka vznětlivosti motorové nafty.) Motorová nafta musí odpovídat normě **ČSN (DIN) EN 590**.
- **Biopalivo (biopalivo RME)** musí odpovídat normě **ČSN (DIN) EN 14 214**. Respektujte následující pokyny ⇒ strana 205, „Biopalivo“.

- **Směsná motorová nafta** podle normy **ČSN 65 6508 z 02/2003** obsahuje motorovou naftu podle normy **ČSN (DIN) EN 590** a podíl biopaliva (RME) podle normy **ČSN (DIN) EN 14 214** ve dvou možných následujících koncentracích:
 - 5% podíl biopaliva RME podle normy **ČSN (DIN) EN 14 214** - označení **SMN 5**;
 - 30% podíl biopaliva RME podle normy **ČSN (DIN) EN 14 214** - označení **SMN 30**.

Přísady do paliva

Přísady do paliva, které zlepšují „tekutost“ (benzín a podobné prostředky), nesmíte do motorové nafty přidávat.

Pokud je kvalita motorové nafty horší, je nutné odvodňovat **palivový filtr** častěji, než je udávané v Servisní knížce.

Pokyny k čerpání pohonných hmot najdete ⇒ strana 206, „Čerpání pohonných hmot“.

⚠ Upozornění!

- Používejte palivo, které odpovídá normě. I jediné doplnění paliva, které neodpovídá normě, může vést k poškození součástí palivové soustavy motoru.
- Voda nashromážděná v palivovém filtru může způsobovat špatný chod motoru. ■

Biopalivo*

Biopalivo (metylestery řepkového oleje) je vyrobeno chemickým procesem z rostlinného oleje.

Biopalivo neobsahuje síru. Proto se při jeho spalování neuvolňuje oxid siřičitý (SO₂).

Výfukové plyny obsahují méně

- oxidu uhelnatého (CO);
- uhlovodíků (HC);
- pevných částic (saze)

než při provozu s běžnou motorovou naftou.

Biopalivo je biologicky snadno odbouratelné.

Při provozu na biopalivo je nutno brát v úvahu následující skutečnosti:

- **Jízdní výkon** při provozu vozidla na biopalivo se může mírně snížit.
- **Spotřeba pohonných hmot** při provozu vozidla na biopalivo se může mírně zvýšit.

Biopalivo podle **DIN EN 14 214** je v libovolném poměru mísitelné s motorovou naftou podle **ČSN (DIN) EN 590**.

Při teplotách pod -10 °C doporučujeme tankovat motorovou naftu.

⚠ Upozornění!

- I jediné doplnění biopaliva, které neodpovídá normě **DIN EN 14 214**, může vést k poškození součástí palivové soustavy motoru.
- U vozidel se vznětovým motorem s emisní normou EU4 je použití biopaliva (RME) a směsné motorové nafty zakázáno. ■

Provoz v zimě

Zimní nafta

U čerpacích stanic se v zimě nabízí jiný druh nafty než v letním období. Při použití „letní motorové nafty“ může při teplotách pod 0 °C docházet k provozním poruchám, protože nafta v důsledku vylučování parafinu houstne. ▶

Z tohoto důvodu předepisuje norma ČSN (DIN) EN 590 pro jednotlivá období roku třídu motorové nafty, která může být v daném období prodávána. „Zimní motorová nafta“ zůstává ještě při teplotě $-20\text{ }^{\circ}\text{C}$ plně použitelná.

V zemích s jinými klimatickými podmínkami se většinou nabízejí takové druhy nafty, které vykazují jiné teplotní závislosti. Tamní servis Škoda a čerpací stanice Vám jistě podají informaci o běžných druzích nafty v dané zemi.

Předeřívání palivového filtru

Vozidlo je vybaveno zařízením na předeřívání palivového filtru. Z tohoto důvodu je provozní spolehlivost nafty zajištěna přibližně až do teploty okolního vzduchu $-25\text{ }^{\circ}\text{C}$.

Biopalivo

Při teplotách pod $-10\text{ }^{\circ}\text{C}$ doporučujeme tankovat motorovou naftu.

⚠ Upozornění!

Různé přísady včetně benzínu se nesmějí pro zlepšení tekutosti nebo jiných vlastností do nafty přidávat. ■

Čerpání pohonných hmot



Obr. 151 Boční strana vozidla vpravo vzadu: kryt hrdla

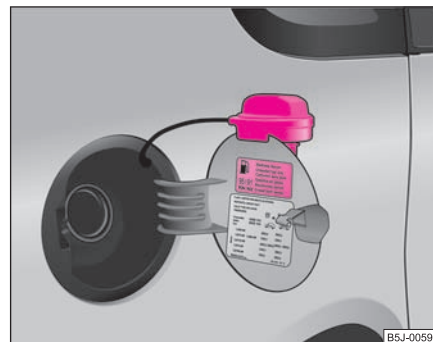

Obr. 152 Kryt hrdla palivové nádrže s odšroubovaným uzávěrem

Otevření krytu hrdla palivové nádrže

- Kryt hrdla palivové nádrže odklopte rukou.



- Uzávěr hrdla palivové nádrže odemkněte klíčem směrem doleva.
- Uzávěr palivové nádrže vyšroubujte směrem doleva a nasadte jej shora na kryt ⇒ [strana 206, obr. 152](#).

Uzavření krytu hrdla palivové nádrže

- Zašroubujte uzávěr hrdla palivové nádrže směrem doprava, dokud neuslyšíte cvakavý zvuk západky.
- Uzávěr hrdla palivové nádrže uzamkněte otočením klíče doprava a klíč vyjměte.
- Kryt hrdla palivové nádrže přiklopte.

Na štítku na vnitřní straně krytu hrdla palivové nádrže je uveden druh pohonných hmot, které Vaše vozidlo vyžaduje. Další pokyny k pohonným hmotám ⇒ [strana 204](#).

Objem palivové nádrže je asi 55 litrů.



POZOR!

V případě, že s sebou vozíte rezervní palivo v kanystru, musíte dodržovat příslušné zákonné předpisy. Doporučujeme Vám z bezpečnostních důvodů nemít ve vozidle žádný kanystr. Při nehodě může dojít k jeho poškození a palivo může vytéct.



Upozornění!

- Vyteklé palivo okamžitě odstraňte z laku vozidla. To platí především pro biopalivo - nebezpečí poškození laku!
- U vozidel s katalyzátorem nesmí být nikdy spotřebován celý obsah palivové nádrže. Nepravidelný přívod paliva do motoru může mít za následek jeho nedokonalé spalování a možnost vniknutí nespáleného

paliva do výfukového systému, což může způsobit přehřátí a poškození katalyzátoru.



Životní prostředí

Při prvním vypnutí správně používané automatické čerpací pistole je nádrž naplněna. Nepokračujte v doplňování paliva - naplnili byste prostor nádrže umožňující roztazení paliva ohřátím a palivo by mohlo po zahřátí vytékat z nádrže. ■

Kontrola a doplňování

Motorový prostor

Odjištění víka motorového prostoru

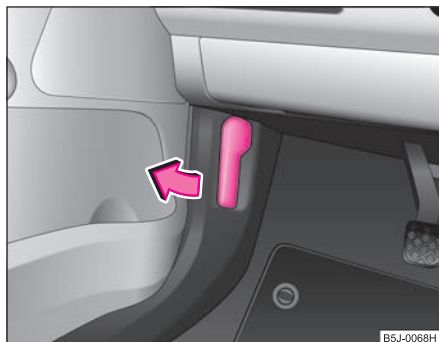

Obr. 153 Páčka odjištění víka motorového prostoru

Odjištění víka motorového prostoru

- Zatáhněte za páčku pod přístrojovou deskou na straně řidiče
⇒ obr. 153.

Ze zavřeného stavu je víko motorového prostoru nadzvednuto silou pružiny. ■

Otevření a zavření víka motorového prostoru

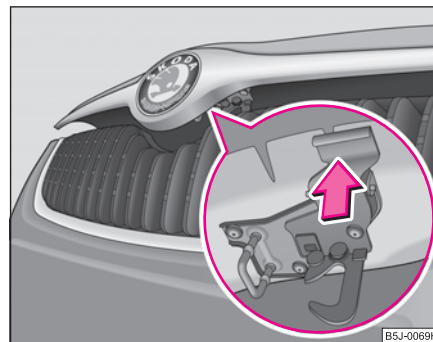

Obr. 154 Mřížka chladiče: pojistka

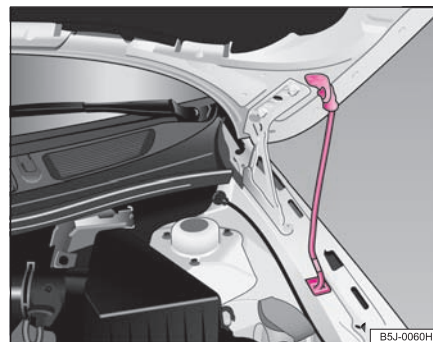

Obr. 155 Zajištění víka motorového prostoru vzpěrou

Otevření víka motorového prostoru

- Odjistěte víko motorového prostoru ⇒ [strana 208, obr. 153](#).
- **Před otevřením** víka motorového prostoru se přesvědčte, zda nejsou raménka stěračů odklopená od čelního skla, neboť by mohlo dojít k poškození laku.
- Zmáčkněte pojistku ⇒ [strana 208, obr. 154](#), víko se odjistí.
- Víko motorového prostoru uchopte a nadzvihněte.
- Vyjměte z držáku vzpěru a zajistěte zvednuté víko tak, že konec vzpěry zasunete do určeného otvoru ⇒ [strana 208, obr. 155](#).

Zavření víka motorového prostoru

- Víko motorového prostoru nadzvedněte, vyjměte vzpěru zajišťující otevřené víko a uložte ji do držáku.
- Víko motorového prostoru nechte z výšky asi 30 cm volně zaklapnout do zámku - víko **nedotlačujte!**

POZOR!

- Nikdy neotevírejte víko motorového prostoru, pokud vidíte, že odtud uniká pára nebo chladicí kapalina - nebezpečí opaření! Vyčkejte tak dlouho, až pára nebo chladicí kapalina přestanou z motoru unikat.
- Z bezpečnostních důvodů musí být víko motorového prostoru za jízdy vždy pevně uzavřeno. Proto vždy po zavření víka zkontrolujte, zda je víko skutečně uzavřeno.
- Zjistíte-li za jízdy, že víko není zcela uzavřeno a pevně zajištěno, okamžitě zastavte a víko zavřete - nebezpečí nehody!

Upozornění!

- Před otevřením víka motorového prostoru se přesvědčte, zda nejsou raménka stěračů odklopená od čelního skla. Mohla by poškodit lak. ■

Práce v motorovém prostoru

Při všech pracích v motorovém prostoru buďte zvlášť opatrní!

Při pracích v motorovém prostoru, např. při kontrole a doplňování provozních kapalin, může dojít k poranění, opaření, nehodě nebo požáru. Proto bezpodmínečně dodržujte níže uvedené varovné pokyny i všeobecně platná pravidla bezpečnosti. Motorový prostor vozidla je nebezpečná zóna ⇒ .

POZOR!

- Nikdy neotevírejte víko motorového prostoru, pokud vidíte, že odtud uniká pára nebo chladicí kapalina - nebezpečí opaření! Vyčkejte tak dlouho, až pára nebo chladicí kapalina přestanou z motoru unikat.
- Vypněte motor a vyjměte klíč ze spínací skříňky.
- Pevně zatáhněte ruční brzdou.
- U vozidel s mechanickou převodovkou zařaďte řadicí páku do neutrální polohy, u vozidel s automatickou převodovkou nastavte volicí páku do polohy P.
- Nechte motor vychladnout.
- Udržujte děti v dostatečné vzdálenosti od motorového prostoru.
- Nedotýkejte se horkých částí motoru - nebezpečí popálení! ▶

⚠ POZOR! Pokračování

- Dbejte na to, abyste nerozlili provozní kapaliny na horký motor. Tyto kapaliny (např. nemrznoucí přísada v chladicí kapalině) by se mohly vznítit!
- Dbejte na to, abyste nezpůsobili zkrat v elektrickém zařízení - zejména na akumulátoru.
- Nikdy nesahejte do ventilátoru chladiče, dokud je motor teplý. Ventilátor se může náhle zapnout!
- Nikdy neotevírejte uzávěr nádržky chladicí kapaliny, dokud je motor teplý. Chladicí systém je pod tlakem!
- Pro ochranu obličeje, rukou a paží před horkou párou nebo horkou kapalinou zakryjte uzávěr při otevírání velkým hadrem.
- Předměty, jako jsou např. hadr na čištění nebo nářadí, nenechávejte v motorovém prostoru.
- Pokud budete pracovat pod vozidlem, nejprve ho zajistěte proti popojetí a bezpečně ho podepřete vhodnými opěrami, zvedák k tomu nestačí - nebezpečí poranění!
- Musíte-li za běžícího motoru provádět kontrolní práce, hrozí navíc nebezpečí ze strany rotujících součástí (např. drážkový řemen, alternátor, ventilátor chladiče) a vysokonapěťového zapalování. Dále nezapomeňte na následující:
 - Nikdy se nedotýkejte elektrických vedení systému zapalování.
 - Dbejte na to, aby se například Vaše šperky, volné části oděvu nebo dlouhé vlasy nedostaly do rotujících částí motoru - ohrožení života! Proto si předem sejměte šperky, sepněte si vlasy a oblečte si přiléhající oděv.
- Jsou-li práce na palivovém systému nebo na elektrickém zařízení nutné, respektujte navíc níže uvedené varovné pokyny:
 - Akumulátor vozidla vždy odpojte od palubní sítě.
 - Nekuřte.

⚠ POZOR! Pokračování

- Nikdy nepracujte v blízkosti otevřeného plamene.
- Vždy mějte po ruce funkční hasicí přístroj.

⚠ Upozornění!

Při doplňování provozních kapalin dávejte pozor, abyste je v žádném případě nezaměnili. Mohli byste tak způsobit vážné poruchy a poškození vozidla! ■

Přehled motorového prostoru

Nejdůležitější kontrolní místa

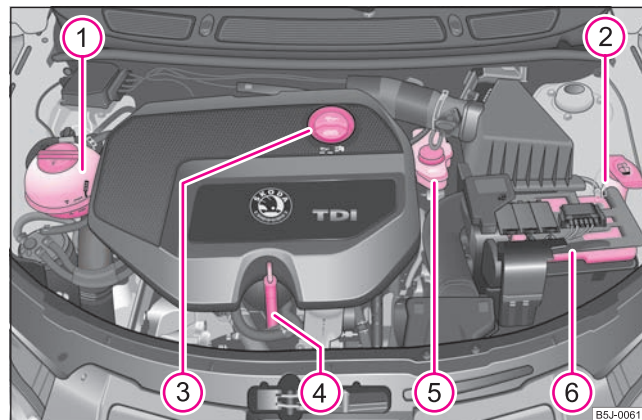

Obr. 156 Vznětový motor 1,9 l/77 kW

①	Vyrovnávací nádržka chladicí kapaliny	215
②	Nádržka ostřikovačů	222
③	Plnicí otvor motorového oleje	213
④	Měrka motorového oleje	212
⑤	Nádržka brzdové kapaliny	217
⑥	Akumulátor (pod krytem)	218



Poznámka

Uspořádání v motorovém prostoru je u všech zážehových a vznětových motorů do značné míry podobné. ■

Specifikace motorového oleje

Druh oleje se řídí podle přesných specifikací.

Ve výrobním závodě byl motor naplněn kvalitním olejem, který můžete používat celoročně s výjimkou oblastí s extrémním klimatem.

Při plnění můžete oleje vzájemně míchat. To však neplatí pro vozidla s proměnlivými servisními intervaly (QG1).

Samozřejmě jsou motorové oleje dále vyvíjeny. Proto údaje v tomto Návodu k obsluze odpovídají stavu v době jeho redakční uzávěrky.

Servisy Škoda jsou společností Škoda Auto aktuálně informovány o změnách. Proto Vám doporučujeme výměnu oleje provést v servisu Škoda.

Specifikace motorového oleje pro vozidla s pevnými servisními intervaly (QG0, QG2)

	Specifikace motorového oleje
Zážehové motory	VW 501 01 VW 502 00 VW 504 00 ACEA A2 ^{a)} , popř. A3 ^{a)}
Vznětové motory	VW 505 01 ^{b)} VW 507 00 ^{c)}

^{a)} Jen jednu pro dolítí, pokud nejsou k dispozici již výše jmenované oleje.

^{b)} Jen pro motory bez filtru pevných částic ⇒ strana 37.

^{c)} Jen pro motory s filtrem pevných částic ⇒ strana 37.

Specifikace motorového oleje pro vozidla s proměnlivými servisními intervaly (QG1)

	Specifikace motorového oleje
Zážehové motory	VW 504 00 alternativně VW 503 00
Vznětové motory	VW 507 00 alternativně VW 506 01 ^{a)}

^{a)} Jen pro motory bez filtru pevných částic ⇒ strana 37.



Upozornění!

Vozidla s proměnlivými servisními intervaly (QG1) musí používat pouze výše uvedené oleje. Z důvodů zachování vlastností oleje, které jsou dány jeho specifikací, doporučujeme doplnění oleje pouze olejem stejné specifikace. Ve výjimečném případě smíte doplnit max. 0,5 l motorového oleje specifikace VW 502 00 (pouze zážehové motory), resp. specifikace ▶

VW 505 01 (pouze vznětové motory). Jiné motorové oleje nesmíte použít - nebezpečí poškození motoru!



Poznámka

- Před delší cestou doporučujeme zakoupit motorový olej podle specifikace pro Vaše vozidlo a vozit jej s sebou. Tak budete mít k doplnění vždy správný olej.
- Doporučujeme použít oleje ze sortimentu Škoda originálních olejů.
- Další informace viz Servisní knížka. ■

Kontrola hladiny motorového oleje

Měrka oleje udává výšku hladiny motorového oleje.

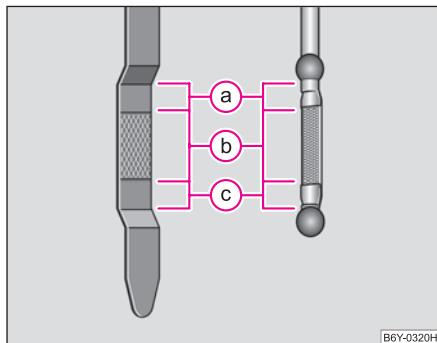

Obr. 157 Měrka oleje

Zjištění hladiny oleje

- Zajistěte, aby vozidlo stálo na vodorovné ploše.

- Vypněte motor.
- Otevřete víko motorového prostoru ⇒ ⚠ v „Práce v motorovém prostoru“ na straně 209.
- Vyčkejte několik minut a vytáhněte měrku oleje ⇒ ⚠.
- Otřete měrku čistým hadříkem a opět ji zasuňte na doraz do kontrolního otvoru.
- Potom měrku znovu vytáhněte a odečtěte hladinu oleje.

Hladina oleje v oblasti (a)

- Olej **nesmíte** doplnit.

Hladina oleje v oblasti (b)

- Olej **můžete** doplnit. Může se stát, že potom hladina oleje vystoupí do oblasti (a).

Hladina oleje v oblasti (c)

- Olej **musíte** doplnit. Stačí, když potom hladina oleje vystoupí do oblasti (b).

Je normální, že motor má určitou spotřebu oleje. V závislosti na způsobu jízdy a provozních podmínkách může spotřeba oleje dosáhnout až 0,5 l/1 000 km. Během prvních 5 000 kilometrů může být spotřeba vyšší.

Z tohoto důvodu musí být v pravidelných intervalech, nejlépe při každém doplňování paliva nebo před každou delší jízdou, kontrolována hladina motorového oleje.

Při mimořádném zatížení motoru, například při delší jízdě po dálnici v létě, při jízdě s přívěsem nebo při průjezdu horských průsmyků, doporučujeme udržovat hladinu oleje v oblasti (b), **ale ne výše**. ▶

Příliš nízká hladina oleje je signalizována kontrolním světlem v panelu přístrojů* ⇒ strana 32. V takovém případě co nejdříve zkontrolujte hladinu oleje měrkou. Doplňte odpovídající množství oleje.

POZOR!

Před každou prací v motorovém prostoru si přečtěte a respektujte varovné pokyny ⇒ strana 209, „Práce v motorovém prostoru“

Upozornění!

- U vozidel s motorem 1,2 l/47 kW kontrolujte hladinu oleje vždy u teplého motoru. Jinak by mohlo dojít k chybnému měření, a tím k chybnému doplnění oleje - nebezpečí poškození motoru!
- Hladina oleje nesmí být v žádném případě nad oblastí . Nebezpečí poškození katalyzátoru.
- Pokud nemůžete z jakýchkoli důvodů zajistit dostatečné množství motorového oleje, **nepokračujte v jízdě. Vypněte motor** a vyhledejte pomoc v odborném servisu, neboť hrozí vážné poškození motoru. ■

Doplnění motorového oleje

- Zkontrolujte hladinu oleje ⇒ strana 212.
- Odšroubujte uzávěr plnicího otvoru oleje.
- Doplňte vhodný olej v dávkách po 0,5 litru ⇒ strana 211, „Specifikace motorového oleje“.
- Zkontrolujte hladinu oleje ⇒ strana 212.
- Pečlivě zašroubujte uzávěr plnicího otvoru oleje a zasuňte měrku až na doraz.

POZOR!

- Při doplňování se olej nesmí dostat na horké části motoru - nebezpečí požáru!
- Před každou prací v motorovém prostoru si přečtěte a respektujte varovné pokyny ⇒ strana 209, „Práce v motorovém prostoru“.

Životní prostředí

Hladina oleje nesmí být v žádném případě nad oblastí  ⇒ strana 212. Jinak bude olej nasáván odvodušněním klikové skříně a spolu s výfukovými plyny se bude dostávat do ovzduší. Může také shořet v katalyzátoru, a tím ho poškodit. ■

Výměna motorového oleje

Motorový olej je nutno vyměňovat v intervalech uvedených v Servisní knížce vozidla nebo dle ukazatele servisních intervalů ⇒ strana 16.

POZOR!

- Motorový olej vyměňujte sami jen v případě, že máte potřebné odborné znalosti!
- Před každou prací v motorovém prostoru si přečtěte a respektujte varovné pokyny ⇒ strana 209, „Práce v motorovém prostoru“.
- Motor nechte nejprve vychladnout - nebezpečí popálení horkým olejem.
- Použijte ochranu očí - nebezpečí poleptání stříkajícím olejem. ▶

 **POZOR! Pokračování**

- **Olej je jedovatý! Upotřebený olej musí být až do jeho likvidace uložen předepsaným způsobem tak, aby byl chráněn před nepovolanými osobami.**

 **Upozornění!**

Do oleje nesmíte přidávat žádné přísady - nebezpečí poškození motoru! Škody způsobené těmito prostředky jsou vyloučeny ze záruky.

 **Životní prostředí**

- V žádném případě nesmí dojít k úniku oleje do kanalizační sítě nebo do půdy.
- Vzhledem k problémům při jeho likvidaci, potřebnému materiálnímu vybavení a požadovaným znalostem doporučujeme výměnu oleje a olejového filtru provádět v servisech Škoda.

 **Poznámka**

Pokud si potřísníte pokožku olejem, důkladně si ji potom omyjte. ■

Chladicí systém

Chladicí kapalina

Chladicí kapalina zajišťuje chlazení motoru.

Chladicí systém nepotřebuje při normálních provozních podmínkách téměř žádnou údržbu. Chladicí kapalina je složena z vody se 40% podílem mrazuvzdorného prostředku. Tato směs nejen že odolává mrazu

do -25 °C, ale chrání rovněž chladicí systém a systém vytápění vozidla před korozi. Kromě toho zabraňuje usazování vodního kamene a zvyšuje bod varu chladicí kapaliny.

Z tohoto důvodu nesmíte koncentraci mrazuvzdorného prostředku v chladicí kapalině snižovat přidáváním vody, a to ani během letního období nebo při používání vozidla v zemích s teplým klimatem. **Koncentrace mrazuvzdorného prostředku v chladicí kapalině musí být min. 40 %.**

Pokud je z klimatických důvodů požadována vyšší odolnost proti mrazu, můžete podíl mrazuvzdorného prostředku zvýšit, ale pouze do 60 % (odolnost proti mrazu do cca -40 °C). Pak se již odolnost proti mrazu a chladicí účinek snižuje.

Vozidla pro vývoz do zemí s chladným klimatem (např. Švédsko, Norsko, Finsko) mají již z výrobního závodu naplněnou chladicí kapalinu s odolností proti mrazu do cca -35 °C. Podíl mrazuvzdorného prostředku v těchto zemích by měl být nejméně 50 %.

Chladicí kapalina

Chladicí systém je z výroby plněn mrazuvzdorným prostředkem (fialové barvy), který odpovídá specifikaci TL-VW 774 F.

Pro doplnění doporučujeme použít mrazuvzdorný prostředek G12 PLUS (barva fialová).

Pro případ doplnění jiné chladicí kapaliny nebo v případě jakýchkoli nejasností Vám doporučujeme obrátit se na servisního partnera Škoda.

Správnou chladicí kapalinu můžete koupit v servisu Škoda.

 **Upozornění!**

- Jiné chladicí prostředky mohou především výrazně snížit účinek proti korozi.
- Případné vzniklé závady z důvodu koroze mohou zapříčinit ztrátu chladicí kapaliny a následně těžké poškození motoru. ■

Kontrola hladiny chladicí kapaliny

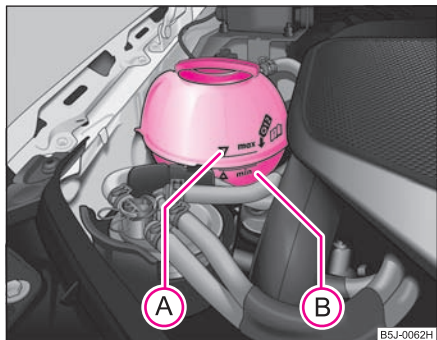

Obr. 158 Motorový prostor: nádržka chladicí kapaliny

Vyrovňovací nádržka chladicí kapaliny je umístěna na pravé straně motorového prostoru.

- Vypněte motor.
- Otevřete víko motorového prostoru ⇒  v „Práce v motorovém prostoru“ na straně 209.
- Zkontrolujte hladinu chladicí kapaliny ve vyrovňovací nádržce ⇒ obr. 158. U chladného motoru musí být hladina mezi značkami „MIN“ a „MAX“. U teplého motoru může být hladina nad značkou „MAX“.

Nízkou hladinu chladicí kapaliny ve vyrovňovací nádržce signalizuje kontrolní světlo v panelu přístrojů  ⇒ strana 31. Přesto doporučujeme čas od času kontrolovat hladinu chladicí kapaliny přímo v nádržce.

Únik chladicí kapaliny

Únik chladicí kapaliny poukazuje v první řadě na **netěsnost**. Nestačí pouze doplnit chladicí kapalinu. Chladicí systém nechte neprodleně zkontrolovat v odborném servisu.

U zcela těsného chladicího systému vozidla může dojít k úbytku chladicí kapaliny pouze v případě varu chladicí kapaliny v důsledku přehřátí motoru, čímž je kapalina vytlačována z chladicího systému vozidla.

POZOR!

Před každou prací v motorovém prostoru si přečtete a respektujete varovné pokyny ⇒ strana 209, „Práce v motorovém prostoru“.

Upozornění!

Pokud nemůžete sami odhalit a odstranit příčinu závady, která vede k přehřívání motoru, musíte co nejdříve vyhledat odborný servis, jinak může dojít k vážnému poškození motoru. ■

Doplnění chladicí kapaliny

- Vypněte motor.
- Nechte motor vychladnout.
- Na uzávěr vyrovňovací nádržky chladicí kapaliny ⇒ obr. 158 položte hadr a uzávěr **opatrně** vyšroubujte ⇒ .
- Doplňte chladicí kapalinu.
- Uzávěr zašroubujte až do zacvaknutí. ▶

Chladicí kapalina, kterou doplňujete, musí odpovídat určitým specifikacím ⇒ strana 214, „Chladicí kapalina“. Nemáte-li v nouzi k dispozici mrazuvzdorný prostředek G12 PLUS, nedoplňujte žádnou přísadu. V takovém případě použijte pouze vodu a nechte si co nejdříve obnovit správný poměr mezi vodou a mrazuvzdorným prostředkem v odborném servisu.

Pro doplnění používejte novou chladicí kapalinu.

Nedoplňujte přes značku „MAX“! Přebytečná chladicí kapalina by byla po ohřátí vytlačena z chladicího systému přes přetlakový ventil ve víčku vyrovnávací nádržky chladicí kapaliny.

Při větším úniku chladicí kapaliny doplňujte chladicí kapalinu pouze u chladného motoru. Tak předejdete poškození motoru.

POZOR!

- **Chladicí systém je pod tlakem! Uzávěr vyrovnávací nádržky chladicí kapaliny neotevírejte u horkého motoru - nebezpečí opaření!**
- **Mrazuvzdorný prostředek, a tedy i celá chladicí kapalina je zdraví škodlivá. Vyvarujte se kontaktu s chladicí kapalinou. Výpary chladicí kapaliny jsou také zdraví škodlivé. Proto uchovávejte mrazuvzdorný prostředek vždy v originálních obalech a v bezpečí, zvláště před dětmi - nebezpečí otravy!**
- **V případě zasažení očí ihned vypláchněte oči čistou vodou a neprodleně vyhledejte lékařské ošetření.**
- **V případě požití chladicí kapaliny rovněž vyhledejte ihned lékařské ošetření.**

Upozornění!

Pokud nemůžete z jakýchkoli důvodů zajistit dostatečné množství chladicí kapaliny, **nepokračujte v jízdě. Vypněte motor** a vyhledejte pomoc odborného servisu, neboť hrozí vážné poškození motoru.

Životní prostředí

Musíte-li chladicí kapalinu vypustit, znovu ji nepoužívejte. Zachyťte ji do nádoby a zlikvidujte ji ve shodě s předpisy na ochranu životního prostředí. ■

Ventilátor chladiče

Ventilátor chladiče se může sám zapnout.

Ventilátor chladiče je poháněn elektromotorem, jehož provoz je řízen termosínačem podle teploty chladicí kapaliny.

Ještě asi 10 minut po vypnutí motoru může - i při vypnutém zapalování - běžet ventilátor chladiče. I po nějaké době se může opět sám zapnout, když:

- teplota chladicí kapaliny vzroste nahromaděným teplem nebo
- teplý motorový prostor navíc silně zahřívá slunce.

POZOR!

Při pracích v motorovém prostoru musíte počítat s tím, že se ventilátor může sám zapnout - nebezpečí poranění! ■

Brzdová kapalina

Kontrola hladiny brzdové kapaliny

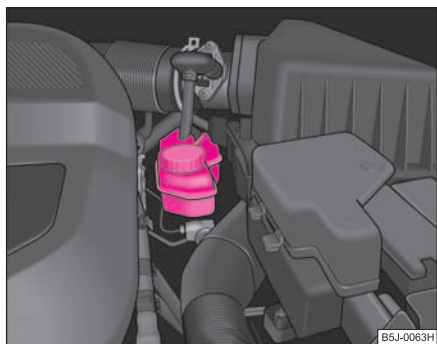

Obr. 159 Motorový prostor: nádržka brzdové kapaliny

Nádržka brzdové kapaliny je umístěna vlevo v motorovém prostoru vozidla. Vozidla s řízením vpravo mají nádržku na opačné straně motorového prostoru.

- Vypněte motor.
- Otevřete víko motorového prostoru ⇒  v „Práce v motorovém prostoru“ na straně 209.
- Zkontrolujte výšku hladiny brzdové kapaliny na nádržce ⇒ obr. 159. Hladina musí být mezi značkami „MIN“ a „MAX“.

K nepatrnému poklesu hladiny kapaliny dochází za jízdy v důsledku opotřebení a automatického seřizování brzdového obložení, což je normální.

Jestliže hladina kapaliny během krátké doby výrazně poklesne nebo klesne pod značku „MIN“, může být brzdový systém netěsný. Příliš nízká hladina brzdové kapaliny je signalizována rozsvícením kontrolního světla  na panelu přístrojů ⇒ strana 35. V takovém případě **okamžitě zastavte a nepokračujte v jízdě! Vyhledejte odbornou pomoc.**

POZOR!

- Před každou prací v motorovém prostoru si přečtěte a respektujte varovné pokyny ⇒ strana 209, „Práce v motorovém prostoru“.
- Pokud klesla hladina kapaliny pod značku MIN, nepokračujte v jízdě - nebezpečí nehody! Vyhledejte odbornou pomoc. ■

Výměna brzdové kapaliny

Brzdová kapalina absorbuje vlhkost. Vzhledem k této vlastnosti kapalina přejímá po dobu svého používání vlhkost z okolní atmosféry. Vysoký obsah vody v brzdové kapalině může být příčinou koroze brzdového systému. Kromě toho obsah vody snižuje teplotu bodu varu brzdové kapaliny. **Z uvedených důvodů musí být po dvou letech brzdová kapalina vyměněna.**

Používat lze pouze novou originální brzdovou kapalinu schválenou společností Škoda Auto. Specifikace je „FMVSS 116 DOT 4“.

Doporučujeme, abyste výměnu brzdové kapaliny nechali provést v rámci servisních prohlídek v některém ze **servisů Škoda**.

POZOR!

- Při používání příliš staré brzdové kapaliny může při silném zatížení brzd dojít ke vzniku bublin tvořených odpařenou vodou. ▶

⚠ POZOR! Pokračování

Tímto jevem je silně negativně ovlivněna účinnost brzdového systému, a tím i bezpečnost jízdy.

- Brzdová kapalina je jedovatá! Z tohoto důvodu musí být uchována v uzavřených originálních obalech a mimo dosah nepovolaných osob.

! Upozornění!

Brzdová kapalina poškozuje lak karoserie.

🌸 Životní prostředí

Vzhledem k problémům s likvidací, potřebnému speciálnímu nářadí a požadovaným odborným znalostem doporučujeme výměnu brzdové kapaliny provádět v servisech Škoda. ■

Akumulátor

Práce na akumulátoru

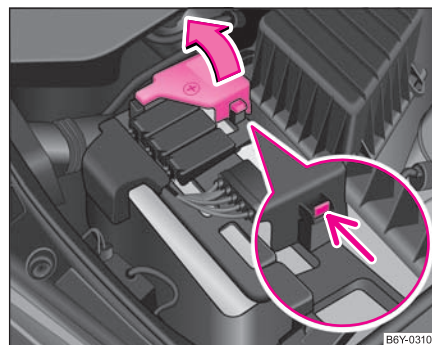

Obr. 160 Akumulátor: odklopení krytu

Akumulátor je uložen v motorovém prostoru vozidla v plastovém boxu.

- Odmáčkněte pružnou západku na straně krytu kladného (+) pólu akumulátoru ⇒ **obr. 160**.
- Kryt odklopte ve směru šipky.
- Zakrytí kladného (+) pólu akumulátoru se provádí opačným způsobem.

Demontáž a montáž akumulátoru nedoporučujeme, neboť za určitých okolností by mohlo dojít k vážnému poškození akumulátoru a skříňky s pojistkami. Obratě se na odborný servis. ▶

Při pracích na akumulátoru a na elektrickém zařízení může dojít k poranění, opaření, nehodě nebo požáru. Proto bezpodmínečně dodržujte níže uvedené varovné pokyny ⇒ ⚠ i všeobecně platná pravidla bezpečnosti.

⚠ POZOR!
<ul style="list-style-type: none"> ● Elektrolyt v akumulátoru je silná žiravina, proto je potřeba s akumulátorem zacházet opatrně. Při manipulaci s akumulátory používejte ochranné rukavice, prostředky na ochranu zraku a pokožky. Rozptýlená žiravina v ovzduší dráždí dýchací cesty a způsobuje záněty spojivek a dýchacích cest. Naleptává sklovinu zubů, při styku s pokožkou způsobuje hluboké a dlouho se hojící rány. Opakovaný styk se zředěnými roztoky způsobuje kožní onemocnění (záněty, vřidky a praskliny). Ve styku s vodou se ředi za značného vývinu tepla. ● Akumulátor nenaklápejte, elektrolyt by mohl vytékat z odplyňovacích otvorů akumulátoru. Chraňte své oči brýlemi nebo ochranným štítem! Nebezpečí oslepnutí! Při vniknutí elektrolytu do oka okamžitě promývejte zasažené oko po dobu několika minut proudem vody. Potom co nejdříve vyhledejte lékařské ošetření. ● Při potřísnění pokožky nebo oděvu elektrolytem omyjte zasažená místa co nejdříve mýdlovou vodou a potom je opláchněte proudem čisté vody. Při požití elektrolytu okamžitě vyhledejte lékařskou pomoc. ● Neumožňujte dětem přístup k akumulátoru. ● Během nabíjení akumulátoru se uvolňuje vodík vytvářející ve směsi se vzduchem výbušnou, snadno vznětlivou směs. Výbuch může způsobit jiskra vzniklá při odpojení nebo uvolnění svorky kabelu při zapnutém nabíjecím okruhu. ● Přímým vodivým spojením pólů akumulátoru (tj. spojením kovovými předměty - vodiči) vznikne zkrat. Případné důsledky zkratu: roztavení olověných spojek, exploze a požár akumulátoru, popř. potřísnění žiravinou.

⚠ POZOR! Pokračování

- **Zákaz manipulace s otevřeným ohněm, otevřeným světlem, kouřením a činností, při nichž vznikají jiskry.** Chraňte se takové manipulace s vodiči a elektrickými přístroji a zařízeními, u kterých může dojít k jiskření. Při silném jiskření možnost úrazu.
- Před každou prací na elektrickém zařízení vozidla vypněte motor, zapalování a všechny elektrické spotřebiče a odpojte záporný (-) pól akumulátoru. Při výměně žárovek postačuje vypnutí příslušného druhu osvětlení vozidla.
- Nikdy nenabíjejte zamrzlý nebo rozmrzlý akumulátor - nebezpečí exploze a poleptání kyselinou! Pokud akumulátor zamrzl, vyměňte jej.
- Nikdy nepoužívejte poškozený akumulátor - nebezpečí exploze! Poškozený akumulátor neprodleně vyměňte.

ⓘ Upozornění!

- Akumulátor smíte odpojovat pouze tehdy, pokud je vypnuté zapalování, jinak by mohlo dojít k poškození elektrických zařízení vozidla (elektronických součástí). Odpojujete-li akumulátor od palubní sítě vozidla, odpojte nejdříve záporný (-) pól akumulátoru. Teprve po něm odpojte kladný (+) pól.
- Připojujete-li akumulátor, připojte nejdříve kladný (+) pól akumulátoru, teprve po něm záporný (-). Připojovací kabely nesmíte v žádném případě zaměnit - nebezpečí požáru elektrické instalace.
- Dbejte, aby se elektrolyt akumulátoru nedostal do styku s karoserií, neboť by došlo k poškození laku karoserie.
- Chraňte akumulátor před ultrafialovým zářením - nevystavujte akumulátor přímému dennímu světlu. ▶

Životní prostředí

Vyřazený akumulátor je ekologicky nebezpečný odpad - doporučujeme se s jeho likvidací obrátit na servisního partnera Škoda.

Poznámka

- Po připojení akumulátoru respektujte také pokyny ⇒ strana 221, „Odpojení a připojení akumulátoru“.

Akumulátor s indikátorem stavu nabití s tzv. magickým okem*

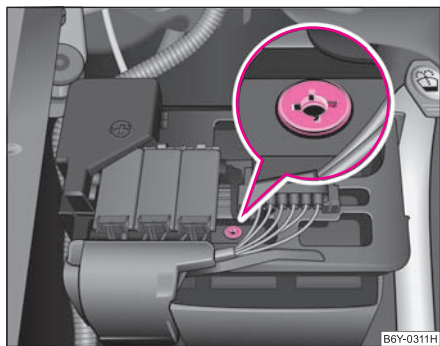

Obr. 161 Akumulátor s indikátorem stavu nabití

Na vrchní straně akumulátoru se nachází tzv. magické oko ⇒ obr. 161. Toto „magické oko“ mění svoje zbarvení v závislosti na stavu nabití a výšce hladiny elektrolytu v akumulátoru.

Vzduchové bubliny mohou ovlivnit barvu „magického oka“. Proto na „magické oko“ před kontrolou opatrně poklepte.

- Zelené zbarvení - akumulátor je nabitý.
- Tmavé zbarvení - akumulátor je nutné dobít.
- Bezbarvé nebo žluté zbarvení - doporučujeme akumulátor zkontrolovat v servisu Škoda.

Akumulátory starší než 5 let doporučujeme vyměnit. Kontrolu a korekci stavu elektrolytu, popř. výměnu akumulátoru doporučujeme přenechat servisu Škoda.

Upozornění

Pokud nebudete vozidlo používat déle než 3 až 4 týdny, akumulátor se vybije, protože některé spotřebiče odebírají proud i za klidového stavu (např. řídicí jednotky). Abyste předešli vybití akumulátoru, odpojte záporný (-) pól z akumulátoru nebo jej průběžně dobíjejte. Před prací na akumulátoru dbejte následujících upozornění ⇒ strana 218, „Práce na akumulátoru“.

Kontrola hladiny elektrolytu

Akumulátor nevyžaduje za normálních provozních podmínek téměř žádnou údržbu. Při vysokých vnějších teplotách nebo delších každodenních jízdách však doporučujeme, abyste občas nechali zkontrolovat hladinu elektrolytu v servisu Škoda. Po každém nabíjení ⇒ strana 221 nechte hladinu elektrolytu rovněž zkontrolovat.

Kromě toho je hladina elektrolytu kontrolována v rámci servisní prohlídky.

Provoz v zimě



Nároky na akumulátor jsou v zimním období obzvláště vysoké. Akumulátor má za nízkých teplot pouze část kapacity potřebné pro nastartování vozidla v porovnání s kapacitou akumulátoru za normálních podmínek.

Vybitý akumulátor může zamrznout již při několika stupních mrazu.

Proto doporučujeme, abyste akumulátor nechali před začátkem chladného období v servisu Škoda zkontrolovat, popř. nabít. ■

Nabíjení akumulátoru

Nabitý akumulátor je předpokladem dobrého startování.

- Přečtěte si varovné pokyny ⇒  v „Práce na akumulátoru“ na straně 218 a ⇒ .
- Vypněte zapalování a všechny elektrické spotřebiče.
- Pouze pro „rychlónabíjení“: odpojte oba přípojovací kabely (nejprve „minus“, potom „plus“).
- Připojte pólové kleště nabíječky k pólům akumulátoru (červená = „plus“, černá = „minus“).
- Nyní zapojte nabíječku do zásuvky a přístroj zapněte.
- Na konci nabíjení nabíječku vypněte a vytáhněte ji ze zásuvky.
- Odpojte pólové kleště od akumulátoru.
- Opět připojte přípojovací kabely k akumulátoru (nejprve „plus“, potom „minus“).

Při nabíjení malým proudem (např. **malou nabíječkou**) nemusíte připojovací kabely odpojovat od akumulátoru. V každém případě dodržte pokyny výrobce nabíječky.

Akumulátor nabíjejte proudem 0,1 celkové kapacity (nebo nižším) do plně nabitého stavu.

Před nabíjením velkým proudem, tzv. „**rychlónabíjením**“, však musíte oba kabely od akumulátoru odpojit.

„Rychlónabíjení“ akumulátoru je **nebezpečné** ⇒  v „Práce na akumulátoru“ na straně 218. Vyžaduje zvláštní nabíječku a odpovídající znalosti. Doporučujeme proto, abyste rychlónabíjení akumulátoru přenechali servisu Škoda.

Vybitý akumulátor může **zamrznout** již při několika stupních mrazu ⇒ . Doporučujeme, abyste rozmrzlý akumulátor již dále nepoužívali, protože pouzdro akumulátoru může být popraskané a elektrolyt může vytéct.

Při nabíjení neotevírejte zátky akumulátoru.

POZOR!

Nikdy nenabíjejte zamrzlý nebo rozmrzlý akumulátor - nebezpečí exploze a poleptání kyselinou! Pokud akumulátor zamrzl, vyměňte jej. ■

Odpojení a připojení akumulátoru

Po odpojení a připojení akumulátoru jsou následující funkce mimo provoz, resp. nepracují bezchybně: ▶

Funkce	Zprovoznění
El. ovládání oken (poruchy funkce)	⇒ strana 53
Autorádio - zadání kódu	viz návod k obsluze autorádia
Nastavení hodin	⇒ strana 17
Údaje vícefunkčního ukazatele* se vynulují	⇒ strana 17

Doporučujeme ještě nechat vozidlo zkontrolovat v servisu Škoda, aby byla zaručena plná funkčnost všech el. systémů. ■

Výměna akumulátoru

Jestliže vyměňujete akumulátor, musí mít nový akumulátor shodnou kapacitu, napětí (12 voltů), povolené proudové zatížení a stejnou velikost. Vhodnými typy akumulátorů disponují servisy Škoda.

Kvůli problémům s likvidací proto doporučujeme, abyste akumulátor nechali vyměnit v některém ze servisů Škoda.

Životní prostředí

Akumulátory obsahují jedovaté látky jako kyselinu sírovou a olovo. Proto se musí likvidovat podle předpisů a v žádném případě nepatří do komunálního odpadu! ■

Ostřikovače

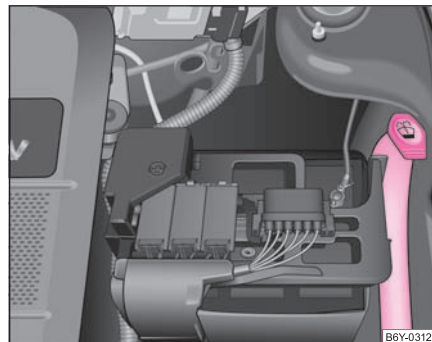

Obr. 162 Motorový prostor: nádržka ostřikovačů

Nádržka ostřikovačů obsahuje čisticí kapalinu pro čelní, popř. zadní sklo a čisticí zařízení světlometů*. Nádržka je umístěna v motorovém prostoru vpředu vlevo. ⇒ obr. 162

Objem kapaliny v nádržce je asi 2 litry, u vozidel s ostřikovači světlometů asi 5,5 litrů.

Čistá voda nestačí k intenzivnímu čištění skel a světlometů. Proto pro doplňování nádržky doporučujeme použít čistou vodu s přísadou čisticího prostředku na sklo ze sortimentu Škoda originálního příslušenství, který uvolňuje na skle ulpělé nečistoty (v zimním období s přísadou nemrzoucího prostředku). Při aplikaci čisticích prostředků dodržujte pokyny uvedené na jejich obalech.

I když je vozidlo vybaveno vyhřívanými tryskami ostřikovačů*, přidejte v zimním období do vody nemrzoucí přísadu. ►

Nebudete-li mít k dispozici čisticí prostředek s nemrznoucí přísadou, můžete použít lih. Podíl lihu nesmí přesáhnout 15 %. Mějte na paměti, že ochrana proti mrazu stačí při této koncentraci jen do -5 °C.

**POZOR!**

Před každou prací v motorovém prostoru si přečtete a respektujete varovné pokyny ⇒ strana 209, „Práce v motorovém prostoru“.

**Upozornění!**

- V žádném případě do vody nepřidávejte nemrznoucí přísadu pro chladicí kapaliny ani jiné přísady.
- V případě, že je vozidlo vybaveno ostřikovači světlotmetů, používejte pro doplnění nádržky pouze takový druh kapaliny, který nenarušuje polykarbonát. Obraťte se na odborný servis, kde Vám s výběrem správné kapaliny pomohou.

**Poznámka**

Při doplňování kapaliny nevyndávejte z hrdla nádržky sítko, neboť by mohlo dojít ke znečištění systému vedení kapaliny, a tím i k nesprávné funkci ostřikovačů. ■

Kola a pneumatiky

Kola

Všeobecné pokyny

- Nové pneumatiky nemají ihned optimální přilnavost k vozovce, a této dosahují teprve po ujetí cca 500 km mírnou rychlostí a odpovídajícím opatrným způsobem jízdy. Způsob zajetí pneumatik se projeví na jejich životnosti.
- Podle konstrukčních prvků a typu profilu může být hloubka profilu nových pneumatik (podle provedení a výrobce) různá.
- Abyste se vyhnuli poškození pneumatik a disků, najíždějte na obrubník nebo podobné překážky pouze pomalu a pokud možno v pravém úhlu.
- U pneumatik je nutno čas od času kontrolovat, zda nejsou poškozeny (propichnutí, trhliny, boule apod.). Ze vzorku pneumatik odstraňte cizí tělesa.
- Poškození pneumatik a disků bývá často skryté. Nezvyklé vibrace nebo tažení vozidla ke straně může poukazovat na poškození pneumatiky. **Máte-li podezření, že je kolo poškozené, okamžitě snižte rychlost a zastavte vozidlo!** Zkontrolujte pneumatiky (vyboulení, trhliny apod.). Pokud nezjistíte zjevné závady, pomalu a opatrně dojeďte k nejbližšímu odbornému servisu, kde nechte vozidlo zkontrolovat.
- Chraňte pneumatiky před stykem s oleji, tuky a palivem.
- Ztracené kryty ventilů pneumatik nahraďte po zjištění ztráty novými.
- Pokud je nutno kola demontovat, měli byste je předem označit, aby bylo při jejich zpětné montáži možno dodržet původní směr otáčení kola.
- Demontovaná kola, popř. pneumatiky je nutno skladovat v chladu, suchu a pokud možno na tmavém místě. Pneumatiky, které nejsou namontovány na disku, ukládejte ve svislé poloze.

Pneumatiky s určeným směrem otáčení*

Směr otáčení je označený šipkami na boku pneumatiky. Udaný směr otáčení pneumatiky musíte bezpodmínečně dodržet. Jen pak se mohou plně projevit optimální jízdní vlastnosti těchto pneumatik, pokud se týká přilnavosti, aquaplaningu, hlučnosti a opotřebení.

Další pokyny k používání pneumatik s určeným směrem otáčení ⇒ strana 229.



POZOR!

- **Nové pneumatiky nemají během prvních 500 km optimální přilnavost, jezděte proto opatrně - nebezpečí nehody!**
- **Nikdy nejezděte s poškozenými pneumatikami - nebezpečí nehody!**



Poznámka

Respektujte případně odlišná národní zákonná ustanovení pro používání pneumatik. ■

Životnost pneumatik

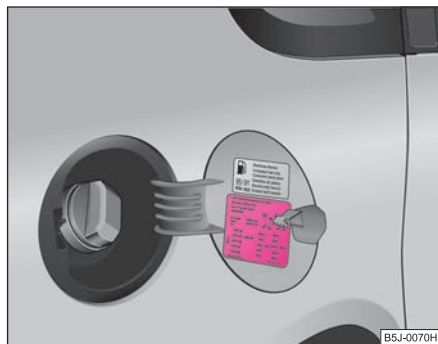

Obr. 163 Otevřený kryt hrdla palivové nádrže s tabulkou rozměrů a tlaků v pneumatikách

Životnost pneumatik závisí v převážné míře na následujících okolnostech:

Tlak v pneumatikách

Příliš nízký nebo příliš vysoký tlak v pneumatikách značně snižuje jejich životnost a nepříznivě působí na jízdní vlastnosti.

Zejména při **vyšších rychlostech** má tlak vzduchu v pneumatikách značný význam. Proto tlak kontrolujte nejméně jednou měsíčně a také před každou delší jízdou. Při této příležitosti nezapomeňte na rezervní kolo.

Hodnoty tlaku pro **letní pneumatiky** jsou uvedené na vnitřní straně krytu hrdla palivové nádrže ⇒ **obr. 163**. Hodnoty tlaku pro **zimní pneumatiky** jsou o 20 kPa vyšší než pro letní ⇒ strana 228.

Tlak v rezervním kole by měl odpovídat nejvyššímu předepsanému tlaku pneumatik u daného typu vozidla.

Kontrolu tlaku provádějte vždy u chladných pneumatik. U zahřátých pneumatik neodpouštějte případně zvýšený naměřený tlak. Dojde-li k větší změně zatížení vozidla, tlak v pneumatikách odpovídající mírou přizpůsobte.

Způsob jízdy

Rychlé průjezdy zatáček, razantní akcelerace a silné brzdění (s kvílením pneumatik) zvyšují opotřebení pneumatik.

Vyvážení kol

Kola nového vozidla jsou vyvážena. V důsledku působení různých vlivů může během provozu vozidla dojít k jejich nevyváženosti, což se projeví především neklidným řízením.

Vzhledem k tomu, že nevyváženost kol způsobuje zvýšené opotřebení řízení, závěsů kol a pneumatik, je nutno kola nechat znovu vyvážit. Kromě toho musí být kola vyvažována po výměně pneumatik nebo po jejich opravě.

Chybné nastavení geometrie náprav

Nesprávná geometrie přední, popř. zadní nápravy způsobuje nejen zvýšené, často jen jednostranné opotřebování pneumatik, ale ovlivňuje i bezpečnost jízdy. V případě nerovnoměrného opotřebování pneumatiky vyhledejte odborný servis.

POZOR!

- **Podhuštěná pneumatika musí překonávat větší valivé tření. Tím se zvláště při vyšších rychlostech silně zahřívá. To může vést k oddělování částí běhounu a dokonce k prasknutí pneumatiky.**
- **Vadné disky nebo pneumatiky nechte okamžitě vyměnit.**

Životní prostředí

Příliš nízký tlak v pneumatikách zvyšuje spotřebu pohonných hmot. ■

Ukazatele opotřebení pneumatik

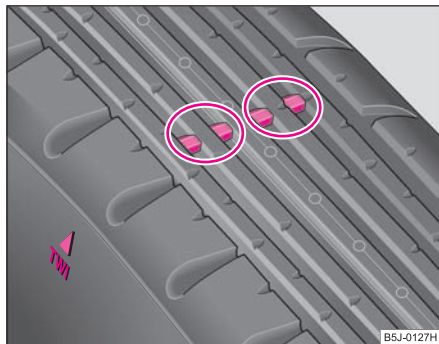

Obr. 164 Dezénové drážky pneumatiky s ukazateli opotřebení

V dezénu originálních pneumatik je napříč směru jejich otáčení rozmístěno v pravidelných odstupech 6 - 8 ukazatelů opotřebení pneumatik vysokých 1,6 mm ⇒ obr. 164. Poloha ukazatelů je na bocích pneumatik označena písmeny „TWI“, trojúhelníkovými, popř. jinými symboly.

Opotřebení až na hloubku 1,6 mm - měřeno v drážkách vedle ukazatelů opotřebení - znamená minimální přípustnou hloubku dezénových drážek (v některých zemích mohou platit jiné hodnoty).

POZOR!

- **Výměnu pneumatik doporučujeme provést vždy těsně předtím, než bude pneumatika opotřebena až po ukazatele opotřebení. Dodržujte zákonnou minimální hloubku profilu pneumatiky.**
- **Ojeté pneumatiky omezují zejména za vyšších rychlostí na mokré vozovce potřebný kontakt s vozovkou. Mohl by nastat „aquaplaning“ (nekontrolovatelný pohyb vozidla - „plavání“ na mokré vozovce).** ■

Záměna kol

Dojde-li k zřetelně vyššímu opotřebení předních pneumatik, doporučujeme vyměnit přední kola za zadní. Tím docílíte přibližně stejné životnosti všech pneumatik.

Jestliže se vyskytnou určité znaky opotřebení, může být vhodné provést záměnu kol „křížem“ (lze použít pouze pro pneumatiky, kde není rozhodující směr otáčení). Pracovníci servisů Škoda jsou se způsoby záměny kol podrobně seznámeni.

Pro rovnoměrné opotřebení všech pneumatik a docílení optimální životnosti doporučujeme zaměnit kola každých 10 000 km. ■

Nové pneumatiky, resp. kola

Pneumatiky a disky kol jsou důležitými konstrukčními prvky vozidla. Z tohoto důvodu smějí být na vozidle používány pouze ty druhy pneumatik a disků, které byly schváleny společností Škoda Auto. Tyto pneumatiky a disky jsou optimálně přizpůsobeny danému typu vozidla a ve značné míře přispívají k dobré stabilitě vozidla a jeho bezpečným jízdním vlastnostem ⇒ .

Na všechna čtyři kola vozidla montujte pouze radiální pneumatiky stejného druhu a rozměrů a se stejným druhem vzorku na jedné nápravě.

Servisní partner Škoda disponuje aktuálními informacemi o tom, které druhy pneumatik je možno na Vašem vozidle používat.

Doporučujeme, abyste všechny práce na pneumatikách nebo kolech nechali provést u **servisních partnerů Škoda**. Servisy jsou vybavené potřebným zvláštním nářadím a náhradními díly, mají potřebné odborné znalosti a jsou připravené na likvidaci starých pneumatik. Mnohé servisy partnerů Škoda navíc nabízejí atraktivní sortiment pneumatik a disků. ►

Kombinace pneumatik a disků přípustných pro Vaše vozidlo jsou uvedené v dokladech k vozidlu. Údaje také závisejí na zákonných předpisech v každé zemi.

Znalost údajů o pneumatikách usnadňuje správnou volbu. Pneumatiky mají na bocích např. takovýto **nápis**:

185 / 65 R 14 86 T

To znamená:

185	šířka pneumatiky v mm
65	poměr výšky a šířky v %
R	kód pro Radiální pneumatiky
14	průměr disku v palcích
86	index nosnosti
T	kategorie rychlosti

Pro pneumatiky platí následující **kategorie rychlosti**:

Kategorie rychlosti	Přípustná maximální rychlost
Q	160 km/h
R	170 km/h
S	180 km/h
T	190 km/h
H	210 km/h
V	240 km/h
W	270 km/h

Datum výroby je rovněž uvedeně na boku pneumatiky (případně na vnitřní straně kola).

DOT ... 05 06...

například znamená, že pneumatika byla vyrobena v 5. týdnu roku 2006.

Liší-li se provedení **rezervního kola** od namontovaných pneumatik (např. u zimní nebo široké pneumatiky), můžete použít rezervní kolo jen krátce v případě defektu a musíte jet opatrně. Co nejdříve opět namontujte normální kolo.

POZOR!

- **Používejte výhradně takové pneumatiky a disky, které společnost Škoda Auto schválila pro Váš typ vozidla. Jinak může být omezena bezpečnost jízdy - nebezpečí nehody! Kromě toho může stávající osvědčení o technické způsobilosti vozidla pozbýt platnost.**
- **Přípustnou maximální rychlost Vašich pneumatik nesmíte v žádném případě překročit - nebezpečí nehody v důsledku poškození pneumatiky a ztráty kontroly nad vozidlem.**
- **Pneumatiky, které jsou starší než 6 let, používejte jen v nouzi a opatrně.**
- **Nepoužívejte nikdy již použité pneumatiky, o jejichž předchozím užívání nic nevíte. Pneumatiky stárnou, i když nebyly vůbec, nebo byly jen málo používány. Rovněž rezervní pneumatika může být používána jen v nezbytném případě nouze a jízda musí být opatrnější.**
- **Z důvodů bezpečnosti jízdy nevyměňujte pneumatiky jednotlivě, pokud možno vyměňte současně obě pneumatiky na nápravě. Pneumatiky s hlubším profilem vzorku by měly být vždy montovány na přední nápravu.**



Životní prostředí

Staré pneumatiky musíte likvidovat podle platných předpisů.



Poznámka

Z technických důvodů nemůžete běžně používat disky jiných vozidel. To platí za určitých okolností dokonce pro disky stejného typu vozidla. ■

Šrouby kol

Disky a **šrouby kol** jsou vzájemně konstrukčně přizpůsobené. Při změně disků - např. disky z lehkých kovů nebo kola se zimními pneumatikami - proto musíte použít odpovídající šrouby se správnou délkou a tvarem. Na tom závisí správné usazení kol a funkce brzdového obložení.

Budete-li dodatečně montovat **kryty kol**, dejte pozor, aby byl zajištěn dostatečný přívod vzduchu pro chlazení brzdového systému.

Servisy Škoda jsou informovány o technických možnostech dodatečného vybavení pneumatikami, disky i kryty kol.



POZOR!

- Při nesprávné manipulaci se šrouby kol se kolo může za jízdy uvolnit - nebezpečí nehody!
- Šrouby kol musí být čisté a musí se lehce pohybovat v závitu. Nikdy je však nesmíte mazat tukem nebo olejem.
- Jsou-li šrouby kola dotaženy příliš nízkým utahovacím momentem, mohou se kola za jízdy uvolnit - nebezpečí nehody! Příliš vysoký utahovací moment může poškodit šrouby a závit a trvale deformovat dosedací plochy disků kol.



Upozornění!

Předepsaný utahovací moment šroubů kol je u ocelových disků i u disků z lehkých kovů 120 Nm. ■

Zimní pneumatiky

Za zimních podmínek se jízdní vlastnosti vozidla značně zlepšují použitím zimních pneumatik. Letní pneumatiky jsou na ledu, sněhu a při teplotách pod 7 °C díky své konstrukci (šifka, pryžová směs, dezénové drážky) méně odolné proti skluzu. To platí zejména pro vozidla, která jsou vybavena **širokými**, resp. **vysochorychlostními** pneumatikami (kód H, V nebo W na boku pneumatiky).

Aby bylo dosaženo optimálních jízdních vlastností vozidla, musí být zimní pneumatiky montovány na všech čtyřech kolech.

Používejte jen takové zimní pneumatiky, které jsou pro Vaše vozidlo schválené. Příпустné **rozměry zimních pneumatik** jsou uvedené v dokladech k vozidlu. Tyto rozměry závisejí na zákonných předpisech v dané zemi.

Udržujte v zimních pneumatikách o 20 kPa vyšší tlak, než je předepsáno u letních pneumatik → strana 225.

Zimní pneumatiky podstatně ztrácejí jízdní vlastnosti, když se **dezénové drážky** ojedou na hloubku cca 4 mm.

I díky **stárnutí** ztrácejí zimní pneumatiky značně své vlastnosti - i tehdy, když jsou dezénové drážky ještě výrazně větší než 4 mm.

Pro zimní pneumatiky platí stejná **rychlostní omezení** jako u letních pneumatik → strana 226, ⇒

Můžete použít zimní pneumatiky z nižší rychlostní kategorie za podmínky, že nepřekročíte přípustnou maximální rychlost této kategorie, i když max. rychlost v technické dokumentaci vozidla je vyšší. V případě překročení ►

max. rychlosti dané rychlostní kategorií pneumatik by mohlo dojít k jejich poškození.

Při používání zimních pneumatik respektujte následující pokyny
⇒ strana 224.

Namísto zimních pneumatik můžete používat i takzvané „univerzální - celoroční pneumatiky“.

V případě nejasností se obraťte na odborný servis, kde Vám sdělí maximální přípustnou rychlost Vašich pneumatik.



POZOR!

Přípustnou maximální rychlost Vašich zimních pneumatik nesmíte v žádném případě překročit - nebezpečí nehody v důsledku poškození pneumatiky a ztráty kontroly nad vozidlem.



Životní prostředí

Letní pneumatiky namontujte zpět včas, protože na silnicích bez ledu, sněhu a při teplotách nad 7 °C jsou jejich jízdní vlastnosti lepší - kratší brzdná dráha, nižší jízdní hluk, menší opotřebení pneumatik - a také se snižuje spotřeba pohonných hmot.



Poznámka

Respektujte případně odlišná národní zákonná ustanovení pro používání pneumatik. ■

Pneumatiky s určeným směrem otáčení*

Směr otáčení je označený šipkami na boku pneumatiky. Udaný směr otáčení pneumatiky musíte bezpodmínečně dodržet. Jen tak se mohou

plně projevit optimální jízdní vlastnosti těchto pneumatik, pokud se týká přilnavosti, aquaplaningu, hlučnosti a opotřebení.

V případě, že jste museli namontovat rezervní kolo bez určeného směru otáčení nebo s opačným směrem otáčení, jedte prosím opatrně, protože vozidlo v takové situaci již nemá optimální jízdní vlastnosti. To je obzvláště důležité, pokud je vozovka mokrá nebo vlhká. Respektujte pokyny
⇒ strana 235, „Rezervní kolo“.

Vadnou pneumatiku co nejdříve vyměňte a obnovte osazení kol pneumatikami se správným směrem otáčení. ■

Sněhové řetězy

Sněhové řetězy smějí být montovány pouze na kola přední nápravy.

Na zasněžených a zledovatělých vozovkách zlepšují sněhové řetězy nejen pohon, ale i brzdění.

Použití sněhových řetězů je z technických důvodů přípustné pouze u následujících kombinací disků a pneumatik.

Velikost disku	Hloubka zálisu	Velikost pneumatik
5J x 14	35 mm	175/70
6J x 14	37 mm	185/65
6J x 15	43 mm	185/55

Používejte pouze **sněhové řetězy s malými články**. Články včetně zámků nesmějí být větší než 9 mm.

Před montáží sněhových řetězů sejměte **kryty kol**.

Respektujte odlišná národní zákonná ustanovení týkající se používání a max. povolené rychlosti vozidla se sněhovými řetězy. ▶

**POZOR!**

Dodržujte pokyny uvedené v montážním návodu výrobce sněhových řetězů.

**Upozornění!**

Při zdolávání úseků bez sněhu musíte řetězy sejmout. Na těchto úsecích by omezovaly jízdní vlastnosti, poškozovaly pneumatiky a rychle se ničily.

**Poznámka**

- Používejte pouze sněhové řetězy ze Škoda originálního příslušenství.
- V případě použití sněhových řetězů vypněte regulaci prokluzu ASR. ■

Příslušenství, úpravy a výměny dílů

Příslušenství a náhradní díly

Vozidla Škoda byla konstruována podle nejnovějších poznatků techniky a zásad bezpečného provozu. Aby byly vlastnosti, se kterými vozidlo opouští výrobní závod, co nejdéle zachovány, nesmíte jeho stav neuváženě měnit.

Pokud má být vozidlo dodatečně vybaveno příslušenstvím nebo mají-li být na vozidle provedeny technické změny, či má-li být později některý z dílů vozidla nahrazen novým, je nutno respektovat následující pokyny:

- **Před** nákupem příslušenství a **před** provedením technických změn konzultujte svůj úmysl se servisem Škoda ⇒ .
- Toto se vztahuje zejména na nákupy příslušenství vozidla v zahraničí.
- Škoda originální příslušenství a Škoda originální díly můžete obdržet v servisech Škoda, které provádějí i odbornou montáž zakoupeného příslušenství.
- Veškeré Škoda originální příslušenství nabízené v Katalogu originálního příslušenství, jako jsou např. vyklápěcí střechy, spoilerly, disky apod., jsou homologovány.
- Totéž se týká autorádií, antén a dalšího elektrického příslušenství, které by mělo být instalováno v servisu Škoda.
- Pokud mají být na Vašem vozidle provedeny technické změny, je při jejich provádění nutno postupovat podle směrnic vydaných společností Škoda Auto.
- Dodržením stanovených postupů nedojde k poškození vozidla, budou zachovány jeho jízdní vlastnosti a bezpečnost jeho provozu a vozidlo bude po provedených úpravách odpovídat platným předpisům pro provoz na komunikacích. Servisy Škoda mohou zajistit odborné provedení všech potřebných prací a v případě nutnosti Vás mohou odkázat na příslušnou odbornou firmu.

Škody, které vzniknou po provedení technických změn bez souhlasu společnosti Škoda Auto, jsou vyloučeny ze záruky.



POZOR!

- **Ve Vašem vlastním zájmu doporučujeme, abyste ve Vašem vozidle používali pouze Škoda originální příslušenství a Škoda originální díly. U Škoda originálního příslušenství a Škoda originálních dílů je zaručena spolehlivost, bezpečnost a kompatibilita s Vaším vozidlem.**
- **U ostatních výrobků nemůžeme i přes soustavné nepřetržité sledování trhu (a to ani v případech, kdy může být předloženo úřední osvědčení nebo povolení) zaručit a ani posoudit vhodnost jejich použití ve Vašem vozidle. ■**

Technické změny

Zásahy do elektronických součástí a jejich programového vybavení mohou způsobit poruchy. Elektronické součásti jsou vzájemně propojeny a tyto poruchy mohou ovlivnit i systémy, kterých se změna netýká. To znamená, že může být značně ohrožena provozní spolehlivost vozidla, může se zvýšit opotřebením součástí a také může pozbýt platnost osvědčení o technické způsobilosti.

Jistě budete mít porozumění pro to, že společnost Škoda Auto nepřevzme záruky za škody, které vzniknou následkem neodborných prací.

Proto doporučujeme, abyste všechny práce nechali provádět v servisech Škoda, které používají Škoda originální díly. ▶

**POZOR!**

Neodborně provedené práce nebo technické změny na Vašem vozidle mohou způsobit funkční poruchy - nebezpečí nehody. ■

Svépomoc

Svépomoc

Lékárnička* a výstražný trojúhelník*

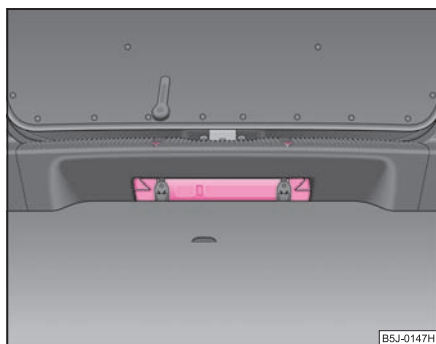

Obr. 165 Umístění výstražného trojúhelníku

Lékárnička* je uložena v zavazadlovém prostoru.

Výstražný trojúhelník můžete připevnit gumovými pásky k obkladu zadního čela zavazadlového prostoru ⇒ obr. 165.

Chcete-li Vaše vozidlo dodatečně vybavit výstražným trojúhelníkem, obraťte se na odborný servis.



Poznámka

U lékárničky se řiďte datem použitelnosti obsahu lékárničky. ■

Hasicí přístroj*

Hasicí přístroj je pomocí popruhů upevněn pod sedadlem spolujezdce.

Řádně si prostudujte návod umístěný na hasicím přístroji.

Hasicí přístroj musí být kontrolován oprávněnou osobou jednou ročně (respektujte, prosím, odlišná národní zákonná ustanovení).



POZOR!

Jestliže hasicí přístroj nepřipevníte správně, mohl by v případě náhlého jízdního manévru nebo nehody „proletět“ vnitřním prostorem vozidla a způsobit zranění.



Poznámka

- Hasicí přístroj musí odpovídat platným zákonným předpisům.
- Kontrolujte datum použitelnosti hasicího přístroje. Pokud byste hasicí přístroj použili po uplynutí tohoto data, není již zaručena jeho správná funkce.
- Hasicí přístroj je dodáván jen do některých zemí. ■

Palubní nářadí

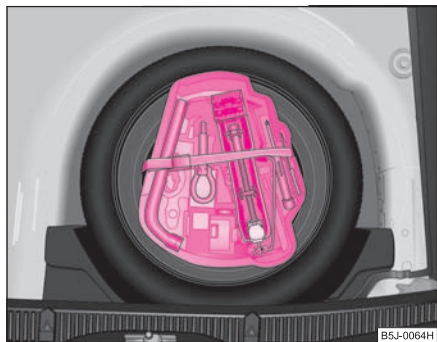

Obr. 166 Zavazadlový prostor: prostor pro palubní nářadí

Palubní nářadí a zvedák jsou uloženy v plastovém boxu v rezervním kole ⇒ obr. 166, je zde i místo pro odnímatelnou kouli tažného zařízení.

Palubní nářadí obsahuje (podle výbavy) tyto díly:

- torxový klíč;
- klíč na kola;
- drátěný háček na snímání krytů kol;
- vlečné oko;
- adaptér na bezpečnostní šrouby kol.

Než uložíte zvedák na jeho místo, rameno zvedáku úplně zašroubujte.

POZOR!

- Vnitřní šestihran v držadle šroubováku slouží pouze k navedení šroubu do závitu. Nikdy jej nepoužívejte k dotahování šroubů kol,

POZOR! Pokračování

protože s ním nemůžete dosáhnout potřebného utahovacího momentu - nebezpečí nehody!

- Zvedák dodávaný s vozidlem je určen pouze pro Váš typ vozidla. V žádném případě s ním nezvedejte těžší vozidla nebo jiné náklady - nebezpečí poranění!
- Ujistěte se, že je palubní nářadí v zavazadlovém prostoru bezpečně upevněné. ■

Sada na opravu pneumatik*

Sada na opravu pneumatik je určena pro opravy drobných defektů pneumatiky. Sadu tvoří kompresor, láhev s náplní, návod k obsluze a příslušenství.

Oprava pomocí sady **nenahrazuje** trvalou opravu pneumatiky, oprava slouží jen pro dojetí do servisu. Opravu můžete provést přímo na vozidle. **Před použitím si řádně prostudujte příložený návod.**

Sada na opravu pneumatik je uložena v zavazadlovém prostoru. ■

Rezervní kolo*

Rezervní kolo je v prohlubni zavazadlového prostoru pod kobercem.

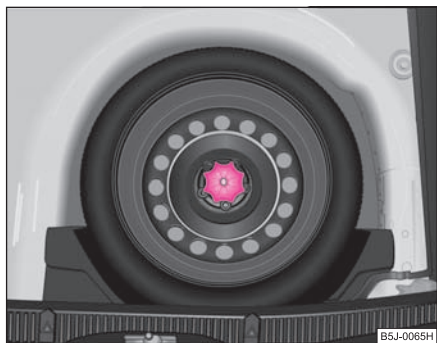

Obr. 167 Zavazadlový prostor: rezervní kolo

Rezervní kolo leží v prohlubni zavazadlového prostoru pod kobercem a je připevněno speciálním šroubem společně s boxem na nářadí ⇒ obr. 167.

Tlak v rezervním kole je nutno kontrolovat (nejlépe při každém měření tlaku pneumatik vozidla - viz štítek na vnitřní straně krytu hrdla palivové nádrže ⇒ strana 206), aby bylo vždy připraveno k použití.

Pneumatiky s určeným směrem otáčení*

V případě použití těchto pneumatik respektujte následující pokyny:

- Pro vozidlo s pneumatikami s určeným směrem otáčení je použito rezervní kolo s jiným rozměrem, které je opatřeno varovným štítkem.
- Po namontování kola nesmí být varovný štítek zakryt žádným krytem.

- Při jízdě s rezervním kolem nejezděte rychleji než 80 km/h a jízdě věnujte zvýšenou pozornost. Vyhněte se prudké akceleraci a brzdění a rychlým průjezdům zatáček.
- Hustění tohoto rezervního kola je shodné s hustěním standardní pneumatiky.
- Toto kolo použijte na dojetí do nejbližšího odborného servisu, neboť není určeno k trvalému používání. ■

Výměna kola

Přípravné práce

Před výměnou kola musíte provést následující přípravné práce.

- V případě defektu pneumatiky vozidlo odstavte co možná nejvíce stranou od kolem projíždějících vozidel. Místo by mělo být **vodorovné**.
- Nechte **vystoupit všechny spolucestující**. Po dobu opravy by se měli zdržovat mimo komunikaci (např. za svodidlem).
- Zatáhněte pevně **ruční brzdu**.
- Zařaďte **1. rychlostní stupeň**, popř. nastavte **volící páku** automatické převodovky **do polohy P**.
- Pokud máte připojený přívěs, odpojte jej.
- Vyměňte ze zavazadlového prostoru **palubní nářadí a rezervní kolo** ⇒ strana 234. ▶

POZOR!

- Pokud se nacházíte v běžném provozu na silnici, zapněte varovná světla a do příslušné vzdálenosti od vozidla umístěte výstražný trojúhelník - postupujte podle příslušných zákonných předpisů. Chráníte tím nejen sebe, ale také ostatní účastníky silničního provozu.
- U zvednutého vozidla nikdy nespustíte motor - možnost úrazu.

Upozornění!

Když měníte kolo na nakloněné vozovce, zablokujte protilehlé kolo kamenem nebo něčím podobným, abyste vozidlo zajistili proti neočekávanému rozjetí.

Poznámka

Respektujte zákonné předpisy. ■

Výměna kola

Výměnu kola provádějte pokud možno na vodorovné ploše.

- Sejměte celoplošný kryt kola* ⇒ strana 237, popř. krytky šroubů kol ⇒ strana 238.
- U disků z lehké slitiny sejměte ozdobný kryt ⇒ strana 238.
- Povolte šrouby kola ⇒ strana 239.
- Zvedněte vozidlo, až se přestane příslušné kolo dotýkat země ⇒ strana 239.

- Vyšroubujte šrouby kola a uložte je na čistou podložku (hadr, papír apod.).
- Sejměte kolo.
- Nasadte nové rezervní kolo a šrouby lehce našroubujte.
- Vozidlo spusťte dolů.
- Klíčem střídavě dotáhněte protilehlé šrouby kola (křížem) ⇒ strana 239.
- Nasadte zpět celoplošný kryt kola, popř. ozdobný kryt, popř. krytky šroubů kol.

Poznámka

- Všechny šrouby musí být čisté a musí se v závitě lehce pohybovat.
- Šrouby v žádném případě nemažte tuky nebo olejem!
- Pokud montujete pneumatiku s určeným směrem otáčení, dodržte tento směr ⇒ strana 224. ■

Dodatečné práce

Po výměně kola musíte vykonat ještě následující dodatečné práce.

- Vložte a upevněte vyměněné kolo do prohlubně pro rezervní kolo.
- Vraťte na své místo palubní nářadí. ▶

- **Zkontrolujte** co nejdříve **tlak** v pneumatice namontovaného rezervního kola.
- Nechte co nejdříve **zkontrolovat** momentovým klíčem **utahovací moment** šroubů příslušného kola. Jeho hodnota musí být 120 Nm jak u ocelových disků, tak i u disků z lehkých slitin.
- Poškozenou pneumatiku nechte co možná nejdříve opravit.

POZOR!

V případě, že bude vozidlo dodatečně vybaveno jinými pneumatikami nebo disky než těmi, kterými bylo vybaveno z výroby, je nutno bezpodmínečně věnovat pozornost pokynům uvedeným v ⇒ strana 226, „Nové pneumatiky, resp. kola“

Poznámka

- Pokud během výměny kola zjistíte, že jsou šrouby zkorodované a těžko se dotahují, před kontrolou utahovacího momentu je vyměňte.
- Až do kontroly utahovacího momentu jezděte opatrně a přiměřenou rychlostí. ■

Celoplošný kryt kola*

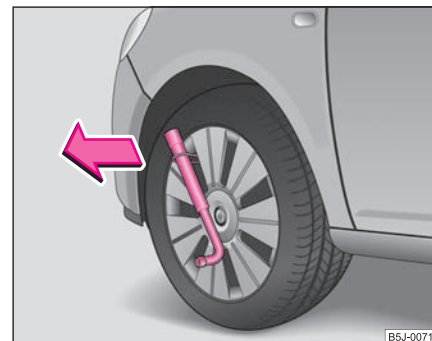

Obr. 168 Demontáž krytu kola

Stažení

- Zavěste drátěný háček ze sady nářadí za vyztužený okraj celoplošného krytu.
- Klíč na kola provlékněte háčkem, opřete jej o pneumatiku a kryt stáhněte ⇒ obr. 168.

Nasazení

- Celoplošný kryt přitiskněte k disku nejprve u výřezu pro ventilek. Potom kryt postupně zatlačujte směrem od ventilků po obou stranách do disku, až zcela zaskočí. ►

⚠ Upozornění!

- Používejte tlak rukou, do krytů netlučte! Při použití hrubých úderů, obzvláště v místech, kde kryt ještě není naveden do disku, může dojít k poškození vodících a centrážních prvků krytu.
- Před montáží celoplošného krytu na ocelový disk, na kterém je namontován bezpečnostní šroub, se přesvědčete, zda je bezpečnostní šroub namontován v otvoru u ventilků ⇒ strana 240, „Zajištění kol proti odcizení“.

Ozdobné kryty kol*

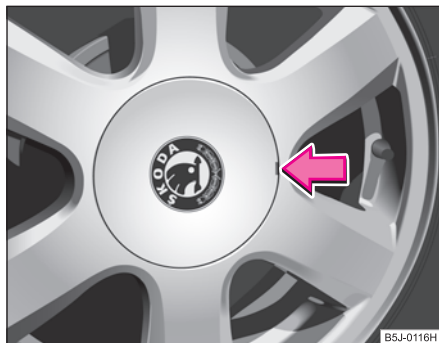

Obr. 169 Stažení ozdobného krytu

Stažení

- Pomocí háčku ze sady nářadí opatrně odpáčete ozdobný kryt ⇒ obr. 169. ■

Šrouby kol s krytkami*

Krytky slouží jako ochrana šroubů kol.

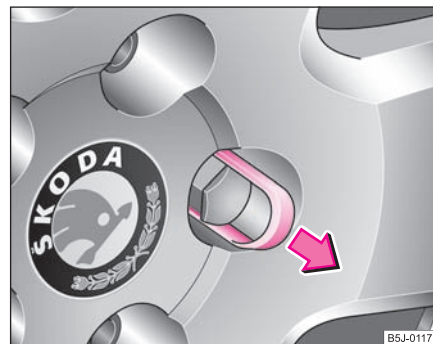

Obr. 170 Výměna kola: sejmutí krytky ze šroubu kola

Stažení

- Nasuňte **plastovou svorku** (palubní nářadí) na krytku tak daleko, až vnitřní jazýčky svorky dosednou na nákrůžek krytky.
- Krytky stáhněte **plastovou svorkou** ⇒ obr. 170.

Nasazení

- Krytky nasuňte na konce šroubů. ■

Povolení a dotažení šroubů kol

Než začnete vozidlo zvedat, povolte šrouby kol.

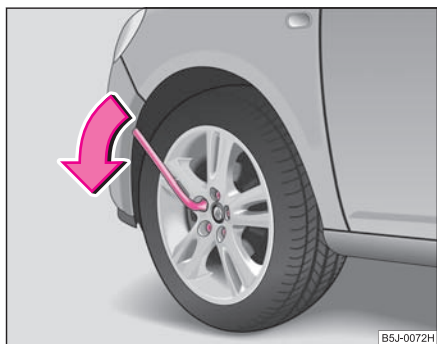

Obr. 171 Výměna kola:
povolení šroubů

Povolení šroubů

- Nasuňte klíč na šroub kola až na doraz ⁶⁾.
- Uchopte klíč na konci a otočte šroubem asi o **jedno** otočení doleva ⇒ obr. 171.

Dotažení šroubů

- Nasuňte klíč na šroub kola až na doraz ⁶⁾.
- Uchopte klíč na konci a točte šroubem doprava, dokud není šroub pevně dotažený.

⁶⁾ K povolování a dotažování bezpečnostních šroubů kol použijte příslušný adaptér ⇒ strana 240.

⚠ POZOR!

Před zvednutím vozidla palubním zvedákem šrouby povolte jen lehce (asi o jednu otáčku) - nebezpečí nehody!

i Poznámka

- Pokud nemůžete šrouby povolít, opatrně zatlačte **nohou** na konec klíče. Přidrže se přitom pevně vozidla a dbejte na to, abyste stáli bezpečně. ■

Zvedání vozidla

Aby bylo možné kolo odmontovat, musíte vozidlo zvednout palubním zvedákem.

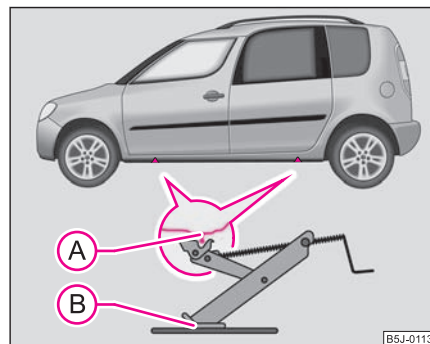

Obr. 172 Výměna kola:
body pro nasazení
zvedáku

- Pro nasazení zvedáku zvolte upínací bod - prolis na prahu, který je nejbližší u vadného kola ⇒ obr. 172. ▶

- Zvedák vytočte pod upínacím bodem tak vysoko, až se jeho čelist dostane přímo pod stojinu pod prahem vozidla.
- Zvedák nasadte tak, aby čelist obepínala stojinu ve vybrání pod prahem **(A)** a dolní opěrná plocha podstavce **(B)** byla opřena celou svou plochou o rovný povrch.
- Vytočte zvedák ještě výš, až se kolo nadzvedne od země.

Měkký kluzký podklad pod podstavcem zvedáku může způsobit, že vozidlo ze zvedáku sklouzne. Zvedák proto vždy stavte na pevný podklad, popř. použijte nějakou velkoplošnou stabilní podložku. Na **hladkém podkladu**, jako např. na dlažbě, použijte protiskluznou podložku (např. gumový kobereček).

POZOR!

- Vozidlo zvedejte vždy se zavřenými dveřmi - nebezpečí poranění.
- Zajistěte podstavec zvedáku proti sklouznutí vhodnými prostředky - nebezpečí poranění!
- Zvedák stavte vždy na pevný a rovný podklad.
- Pokud nenasadíte zvedák na místa k tomu určená, může dojít k poškození vozidla. Kromě toho může při nedostatečném uchycení sklouznout - nebezpečí poranění!
- Nikdy nespustíte motor, pokud je vozidlo zvednuté - nebezpečí nehody.
- Nikdy se nezdržujte pod vozidlem, ani částí těla, pokud je vozidlo podepřeno pouze palubním zvedákem.
- Pokud pod zvednutým vozidlem pracujete, musíte ho bezpečně podepřít vhodnými podpěrami - nebezpečí poranění! ■

Zajištění kol proti odcizení*

K povolení bezpečnostních šroubů je nutný speciální adaptér.

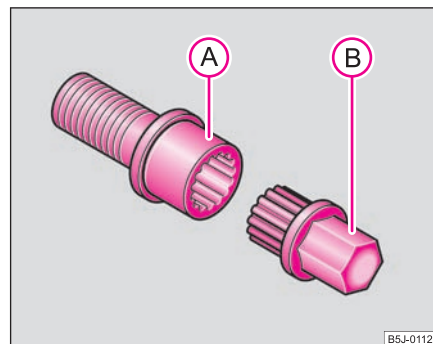

Obr. 173 Bezpečnostní šroub s adaptérem

- Sejměte ochranný kryt kola nebo bezpečnostního šroubu.
- Adaptér **(B)** nasadte drážkovanou stranou do vnitřního drážkování v hlavě bezpečnostního šroubu **(A)** až na doraz tak, aby vyčníval vnější šestihran ⇒ obr. 173.
- Nasuňte klíč až na doraz na adaptér **(B)**.
- Povolte, popř. dotáhněte šroub kola ⇒ strana 239.
- Po sejmutí adaptéru nasadte ochranný kryt kola nebo bezpečnostního šroubu. ▶

- Nechte co nejdříve **zkontrolovat** momentovým klíčem **utahovací moment**. Ocelové disky i disky z lehkých kovů musí být utaženy utahovacím momentem **120 Nm**.

U vozidel vybavených bezpečnostními šrouby (na každém kole jeden bezpečnostní šroub) můžete tyto šrouby povolit, popř. utáhnout pouze pomocí adaptéru, který je dodáván současně s vozidlem.

Je vhodné si zaznamenat kódové číslo, které je vyraženo jak na pohledovém čele adaptéru, tak i na čele závitového konce každého bezpečnostního šroubu. Na základě tohoto čísla si v případě potřeby můžete opatřit v servisu Škoda náhradní adaptér.

Doporučujeme Vám, abyste adaptér na šrouby kol vozili vždy s sebou. Měl by být uložen v palubním nářadí.

Upozornění!

- V případě přetažení může za určitých okolností dojít k poškození šroubu a adaptéru.
- Bezpečnostní šroub musí být u ocelových kol namontován vždy v otvoru, který je nejbližší u ventilků. Jinak by nešel namontovat celoplošný kryt nebo by mohlo dojít k jeho poškození během montáže.

Poznámka

Sadu bezpečnostních šroubů si můžete zakoupit v servisu Škoda. ■

Pomoc při startování

Příprava

Pokud motor nenastartujete, protože je vybitý akumulátor vozidla, můžete použít ke startování motoru akumulátor jiného vozidla. K tomu potřebujete pomocné startovací kabely.

Oba akumulátory musí mít jmenovité napětí 12 V. **Kapacita** (Ah) pomocného akumulátoru nesmí být podstatně menší než kapacita vybitého akumulátoru.

Pomocné startovací kabely

Používejte výhradně startovací kabely s dostatečně velkým průřezem a s izolovanými svorkami. Dodržte pokyny výrobce.

Kladný kabel je většinou červený.

Záporný kabel je většinou černý.

POZOR!

- **Vybitý akumulátor může zamrznout již při několika stupních mrazu. Pokud akumulátor zamrzl, startování s cizí pomocí neprovádějte - nebezpečí exploze! Také po rozmrznutí akumulátoru hrozí nebezpečí poleptání vytékající kyselinou. Zamrzlý akumulátor vyměňte.**
- **Respektujte bezpodmínečně bezpečnostní pokyny pro práci v motorovém prostoru ⇒ strana 209.**

Poznámka

- Mezi oběma vozidly nesmí být žádný kontakt, jinak by mohl při spojení kladných pólů protékat proud.
- Vybitý akumulátor musí být správně připojen na palubní síť. ▶

- Vypněte autotelefon, popř. respektujte návod k použití telefonu pro tento případ.
- Startovací kabely doporučujeme zakoupit ze sortimentu Škoda originálního příslušenství nebo ve značkových prodejnách výrobce akumulátorů. ■

Startování motoru

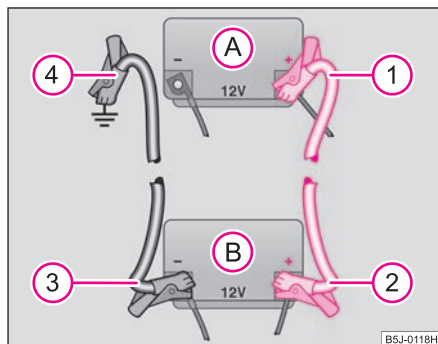

Obr. 174 Pomoc při startování akumulátorem jiného vozidla: A - vybitý, B - pomocný

Propojení obou vozidel pomocnými startovacími kabely musí být bezpodmínečně provedeno v následujícím sledu.

Spojení kladných pólů

- Připojte konec ① na kladný pól ⇒ obr. 174 vybitého akumulátoru ①.
- Připojte opačný konec ② na kladný pól pomocného akumulátoru ②.

Spojení záporného pólu a bloku motoru

- Připojte konec ③ na záporný pól pomocného akumulátoru ③.
- Připojte opačný konec ④ k takové části startovaného vozidla, která je pevně spojena s blokem jeho motoru, popř. k samotnému bloku jeho motoru ⇒ ⚠.

Startování motoru

- Nastartujte motor pomocného vozidla a nechte jej běžet na volnoběh.
- Nyní startujte motor vozidla s vybitým akumulátorem.
- V případě, že motor nenastartuje, startování motoru po 10 s přerušete a opakujte ho po 30 s.
- Kabely odpojte přesně v **opačném** pořadí, než jaké bylo popsáno výše.

⚠ POZOR!

- Neizolované části svorek se nesmějí vzájemně dotýkat. Kromě toho se kabel napojený na kladný pól akumulátoru nesmí dotýkat vodivých částí vozidla - nebezpečí zkratu!
- Kabel nepřipojujte k zápornému pólu vybitého akumulátoru. V důsledku silného jiskření vzniklého při startování motoru by mohlo dojít k explozi akumulátoru.
- Konec kabelu ④ nepřipojujte na části palivového systému ani na brzdový systém.
- Veďte pomocné startovací kabely tak, aby nemohly být zachyceny rotujícími díly v motorovém prostoru.

 **POZOR! Pokračování**

- **Nenaklánějte se nad akumulátor - nebezpečí poleptání kyselinou!**
- **Zátky článků akumulátoru musí být pevně zašroubované.**
- **Nemanipulujte v blízkosti akumulátoru s otevřeným ohněm (hořící svíčka, zapálená cigareta atd.) - nebezpečí exploze! ■**

Roztahování a vlečení

Všeobecně

Použijete-li vlečné lano, respektujte následující pokyny:

Řidič vlečného vozidla

- Při rozjíždění přidávejte plyn teprve tehdy, až se lano napne.
- Spojku povolujte při rozjíždění obzvláště jemně.

Řidič vlečeného vozidla

- Zapněte zapalování, aby volant nebyl zablokovaný a aby bylo možné zapnout směrová světla, houkačku a stěrače.
- Rychlostní stupeň vyřadte, resp. zvolte u automatické převodovky polohu volící páky **N**.
- Nezapomeňte, že posilovač brzd a servořízení pracují jen při běžícím motoru. Pokud motor neběží, musíte brzdový pedál sešlapovat mnohem větší silou a na řízení vozidla musíte vynaložit mnohem více síly.

- Dbejte na to, aby vlečné lano bylo stále napnuté.

Vlečné lano a tyč

Nejšetrnější a nejbezpečnější je vlečení vozidla na **tyči**. Vlečné **lano** používejte jen tehdy, pokud není žádná vhodná vlečná tyč k dispozici.

Aby při vlečení nebo roztahování nebyla obě vozidla zbytečně namáhána a vystavována rázům, má být lano použité k vlečení vyrobené z elastického materiálu. Z tohoto důvodu používejte pouze lana vyrobená ze syntetických nebo podobných materiálů.

Vlečné lano, resp. vlečnou tyč upevňujte jen na **vlečná oka** k tomu určená ⇒ strana 244, „Přední vlečné oko“, příp. ⇒ strana 245, „Zadní vlečné oko“.

Způsob jízdy

Vlečení vozidla vyžaduje určitou zručnost. Oba řidiči by měli být seznámeni se zvláštnostmi vlečení vozidla. Nezkoušení řidiči by neměli jiné vozidlo ani vléct, ani být vlečeni.

Při vlečení dbejte trvale na to, aby obě vozidla nebyla namáhána nadměrnou tažnou silou a nedocházelo k jejich rázovému zatěžování. Při vlečení vozidla na nepevných vozovkách vždy existuje nebezpečí přetěžování upevňovacích dílů na obou vozidlech a jejich poškození.

Upozornění!

V případě, že vlivem závady není v převodovce olej, smí být vozidlo vlečeno pouze se zdviženými hnacími koly, popř. transportováno na odtahovém vozidle nebo přívěsu.

Poznámka

- Během vlečení, popř. roztahování vozidla respektujte odlišná národní zákonná ustanovení, zejména pro označení vlečného a vlečeného vozidla.

- Vlečné lano nesmí být překroucené, protože přední vlečné oko by se mohlo za určitých okolností z vozidla vyšroubovat. ■

Přední vlečné oko

Vlečné oko se nachází v boxu s nářadím.

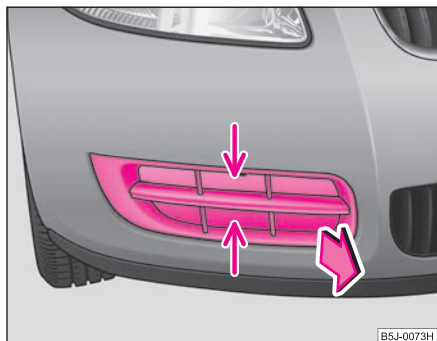

Obr. 175 Přední nárazník: větrací mřížka

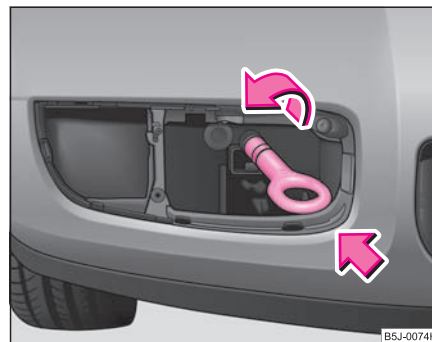

Obr. 176 Přední nárazník: montáž vlečného oka

Montáž vlečného oka

- Uchopte větrací mřížku v místě označeném šipkou a vyjměte ji ⇒ obr. 175.
- Vlečné oko našroubujte rukou otáčením doleva až na doraz ⇒ obr. 176.
- Dotáhněte vlečné oko klíčem na kola (klíč prostrčte okem).

Demontáž vlečného oka

- Vyšroubujte vlečné oko.
- Nasadte mřížku na straně dál od registrační značky.
- Domáčkněte mřížku na straně blíž k registrační značce.
- Mřížka musí společlivě zaklapnout. ■

Zadní vlečné oko

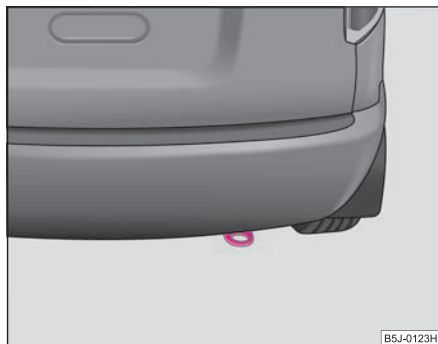

Obr. 177 Zadní vlečné oko

Zadní vlečné oko je umístěno vpravo pod zadním nárazníkem
⇒ obr. 177. ■

Roztahování

Pokud motor nestartuje, v zásadě **nedoporučujeme** Vaše vozidlo roztahovat. Místo toho použijte ke startování nejprve akumulátor jiného vozidla ⇒ strana 241, popř. využijte služeb SERVICE Mobil.

Pokud přesto musíte Vaše vozidlo roztahovat:

- Ve stojícím vozidle zařaďte 2. nebo 3. rychlostní stupeň.
- Sešlápněte spojkový pedál a podržte ho sešlápnutý.

- Zapněte zapalování.
- Když se obě vozidla rozjedou, spojkový pedál pomalu uvolněte.
- Jakmile motor nastartuje, sešlápněte spojku a vyřaďte rychlostní stupeň.

POZOR!

Při roztahování se nadměrně zvyšuje riziko nehody, např. najetí do vlečného vozidla.

Upozornění!

U vozidel s katalyzátorem nesmí být startován motor roztahováním na delší dráze než 50 m, jinak by mohlo dojít k proniknutí nespáleného paliva do katalyzátoru, což by vedlo k jeho poškození. ■

Vlečení vozidla s mechanickou převodovkou

Respektujte pokyny ⇒ strana 243.

Vozidlo smí být vlečeno na vlečné tyči, resp. na vlečném laně nebo se zdviženou přední či zadní nápravou. Maximální povolená rychlost při vlečení je **50 km/h**. ■

Vlečení vozidla s automatickou převodovkou

Respektujte pokyny ⇒ strana 243. ▶

Vozidlo smí být vlečeno na vlečné tyči nebo na vlečném laně. Zároveň ale dodržujte následující pokyny:

- Zvolte polohu **volící páky N**.
- Maximální přípustná rychlost při vlečení je **50 km/h**.
- Maximální přípustná vzdálenost při vlečení je **50 km**. Pokud motor nepracuje, není v činnosti ani čerpadlo oleje v převodovce, která se pak při vyšší rychlosti a větší vzdálenosti dostatečně nepromazává.



Upozornění!

Vozidlo může být vlečeno odtahovým vozidlem pouze se zdviženými předními koly. Pokud by bylo vozidlo vlečeno se zdviženou zadní nápravou, došlo by k poškození převodovky!



Poznámka

Pokud běžné vlečení není možné nebo má-li být vzdálenost vlečení delší než 50 km, musí být vozidlo transportováno na speciálním odtahovém vozidle nebo přívěsu. ■

Pojistky a žárovky

Elektrické pojistky

Výměna pojistek v přístrojové desce

Přepálenou pojistku musíte vyměnit.

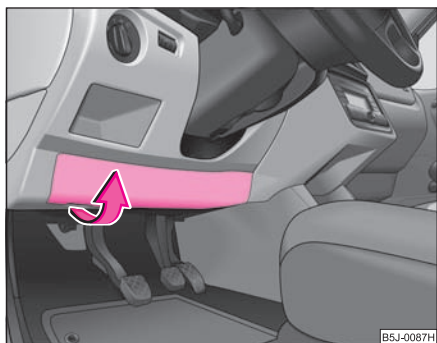

Obr. 178 Spodní strana přístrojové desky: kryt pojistek

Jednotlivé proudové okruhy jsou jištěny tavnými pojistkami. Pojistky jsou umístěny pod krytem na levé straně přístrojové desky.

- Vypněte zapalování a příslušný spotřebič.
- Opatrně vychyľte kryt ve směru šipky a kryt vyjměte ⇒ obr. 178.

- Zjistěte, která pojistka patří k danému spotřebiči ⇒ strana 248, „Obsazení pojistek v přístrojové desce“.
- Z držáku v krytu pojistek vyjměte plastovou svorku, nasadte ji na příslušnou pojistku a tuto pojistku vytáhněte.
- Přepálenou pojistku (poznáte ji podle roztaveného kovového pásku) nahradte pojistkou **stejně** ampérové hodnoty.
- Kryt nasadte do přístrojové desky proti směru šipky tak, aby vodící výstupky krytu zapadly do otvorů v přístrojové desce a následným přitlačením zacvakněte.

Doporučujeme, abyste měli ve vozidle stále krabičku s náhradními pojistkami. Náhradní pojistky si můžete opatřit v servisu Škoda⁷⁾.

Barevné označení pojistek

Barva	Max. proud v ampérech
světle hnědá	5
tmavě hnědá	7,5
červená	10
modrá	15
žlutá	20
bílá	25
zelená	30

⁷⁾ V některých zemích je krabička s náhradními pojistkami součástí základního vybavení.

⚠ Upozornění!

- Pojistky „neopravujte“, ani je nenahrazujte pojistkami s vyššími ampérovými hodnotami - nebezpečí požáru! Kromě toho byste tak mohli poškodit také jiná elektrická zařízení.
- Dojde-li okamžitě po zapnutí příslušného elektrického spotřebiče k přepálení vyměněné pojistky, je nutno neprodleně nechat překontrolovat elektrickou instalaci vozidla v odborném servisu.

ℹ Poznámka

Tyto pojistky doporučujeme měnit v odborném servisu. ■

Obsazení pojistek v přístrojové desce

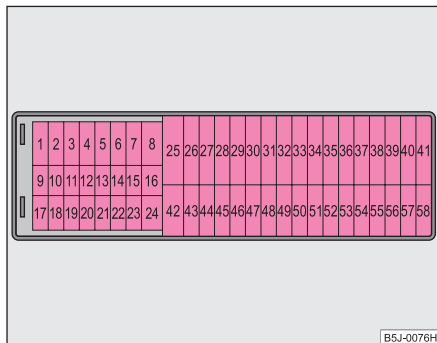

Ob. 179 Schématické zobrazení pojistkového boxu

Některé spotřebiče uvedené v této tabulce jsou sériově montovány jen na určité modely nebo jsou dodávány jen jako mimořádná výbava.

Č.	Spotřebič	Ampéry
1	Servofřízení	5
2	Panel přístrojů, regulace sklonu svělometů	5
3	Řídicí jednotka motoru - zážehový	5
4	Řídicí jednotka ABS	5
5	Zážehový motor: spínač brzdových světel, tempomat	5
6	Neobsazeno	
7	Řídicí jednotka motoru 1,2 l	15
8	Vstříkovací ventily -1,4 l; 1,6 l	10
9	Panel ovládání topení, řídicí jednotka klimatizace, pomoc při parkování, řídicí jednotka dynamických světel	5
10	PCV ventil	7,5
11	Ovládání zrcátka, stahování oken	7,5
12	Zpětné světlo	10
13	Řídicí jednotka motoru (automatická převodovka)	10
14	Motor dynamických předních světlometů	10
15	Navigace PDA	5
16	Neobsazeno	
17	Parkovací světlo levé, osvětlení registrační značky	5
18	Parkovací světlo pravé	5
19	Rádio, centrální řídicí jednotka	5
20	Panel přístrojů, snímač úhlu natočení volantu, ESP	5
21	Brzdová světla	10

Č.	Spotřebič	Ampéry
22	Panel ovládání topení, řídicí jednotka klimatizace, pomoc při parkování, telefon	7,5
23	Osvětlení interiéru, odkládací schránky a zavazadlového prostoru	10
24	Zámek víka zavazadlového prostoru	10
25	Vyhřívání sedadel	20
26	Vyhřívání trysky ostřikovačů čelního skla, ostřikovače skel	15
27	Neobsazeno	
28	Zážehový motor: ventil AKF, vznětový motor: regulační klapka	10
29	Vstřikování - motor 1,2 l	10
30	Palivové čerpadlo - zážehový motor	15
31	Lambdasonda	10
32	Vznětový motor: spínač brzdových světel a spojky, tempomat, relé palivového čerpadla + relé žhavení	5
33	Řídicí jednotka motoru - vznětový motor	30
34	Řídicí jednotka motoru 1,4 l; 1,6 l Palivové čerpadlo - vznětový motor	30 15
35	Neobsazeno	
36	Dálková světla	15/5
37	Koncové mlhové světlo	7,5
38	Mlhová světla	10
39	Ventilátor topení	25
40	Zadní stěrač	10

Č.	Spotřebič	Ampéry
41	Neobsazeno	
42	Vyhřívání zadního skla	25
43	Houkačka	20
44	Přední stěrače	20
45	Komfortní řídicí jednotka	15
46	Řídicí jednotka motoru 1,4 l; 1,6 l - zážehový	5
47	Cigaretový zapalovač, zásuvka v zavazadlovém prostoru ^{a)}	15
48	Řídicí jednotka centrální palubní sítě	5
49	Směrová světla	15
50	Rádio, příprava pro telefon, multifunkční modul	10
51	El. ovládání oken (přední - zadní) - levá strana	25
52	El. ovládání oken (přední - zadní) - pravá strana	25
53	Neobsazeno	
54	Alarm	15
55	Neobsazeno	
56	Ostřikovače předních světel	25
57	Potkávací světlo levé	15
58	Potkávací světlo pravé	15

^{a)} Spotřebič připojený při vypnutém motoru může způsobit vybití baterie.

Výměna pojistek na akumulátoru

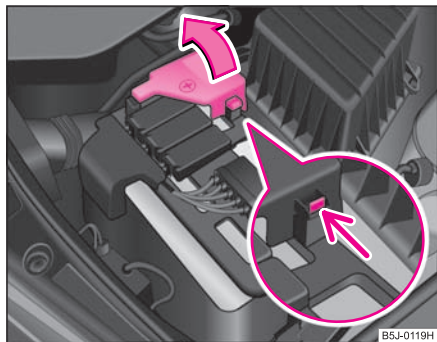

Obr. 180 Akumulátor:
odklopení krytu klad-
ného pólu

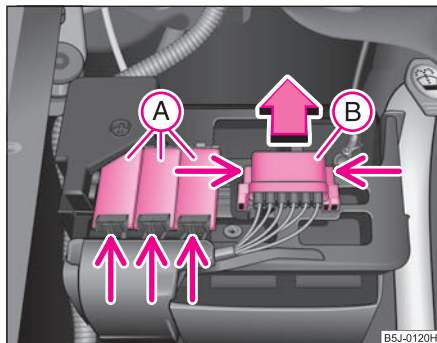

Obr. 181 Akumulátor:
krytí pojistek

- Odmáčkněte pružné západky krytů pojistek (A) ⇒ obr. 181, krytí odklopte.
- Stiskněte současně pružné západky krytu pojistek (B), kryt vysuňte ve směru šipky.
- Zjistěte, která pojistka patří k danému spotřebiči ⇒ strana 251, „Obsazení pojistek na akumulátoru“.
- Přepálenou pojistku (poznáte ji podle roztaveného kovového pásku) nahraďte pojistkou **stejně** ampérové hodnoty.

! Upozornění!

- Pojistky „neopravujte“, ani je nenahrazujte pojistkami s vyššími ampérovými hodnotami - nebezpečí požáru! Kromě toho byste tak mohli poškodit také jiná elektrická zařízení.
- Dojde-li okamžitě po zapnutí příslušného elektrického spotřebiče k přepálení vyměněné pojistky, je nutno neprodleně nechat překontrolovat elektrickou instalaci vozidla v odborném servisu.

i Poznámka

- Tyto pojistky doporučujeme měnit v odborném servisu.
- Některá vozidla jsou vybavena pouze krytem (B) ⇒ obr. 181. ■

- Odklopte kryt kladného (+) pólu akumulátoru ⇒ obr. 180.

Obsazení pojistek na akumulátoru

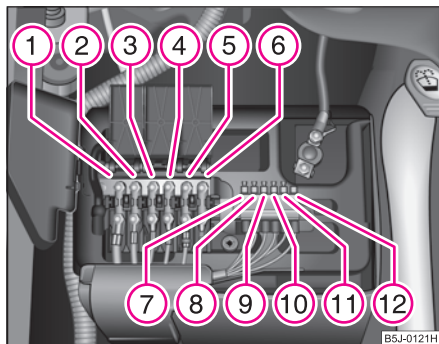

Obr. 182 Schématické zobrazení pojistek na akumulátoru

Některé spotřebiče uvedené v této tabulce jsou sériově montovány jen na určité modely nebo jsou dodávány jen jako mimořádná výbava.

Č.	Spotřebič	Ampéry
1	Alternátor	175
2	Vnitřní prostor	110
3	Ventilátor chladicí kapaliny	40
4	ABS, příp. ASR, příp. ESP	40
5	Servofřízení	50
6	Žhavicí svíčky	50
7	ABS, příp. ASR, příp. ESP	25
8	Ventilátor chladicí kapaliny	30
9	Klimatizace	5

Č.	Spotřebič	Ampéry
10	Řídicí jednotka motoru	15
11	Centrální řídicí jednotka	5
12	Automatická převodovka	5

Žárovky

Výměna žárovek

Před výměnou žárovky musí být nejdříve vypnuto příslušné osvětlení.

Nedotýkejte se holou rukou skla halogenové žárovky (sebenější znečištění snižuje životnost žárovky). Používejte čistý hadřík, papírový ubrousek apod.

Poškozené žárovky nahrazujte žárovkami stejného typu. Označení žárovky naleznete na objímce, popř. na její kovové patici.

Výměnu některých žárovek nelze provádět svépomocí, ale vyžaduje odborné znalosti. Problém spočívá zejména v tom, že před výměnou je nutné demontovat jiné části vozidla, aby byl umožněn přístup k žárovkám. To platí především pro žárovky, které jsou přístupné pouze z motorového prostoru.

Proto doporučujeme provádět výměnu těchto žárovek v servisech Škoda, nebo si v nouzi vyžádat odbornou pomoc.

Mějte na paměti, že motorový prostor je nebezpečná zóna ⇒ strana 209, „Práce v motorovém prostoru“.

Doporučujeme, abyste měli ve vozidle stále krabičku s náhradními žárovkami. Náhradní žárovky si můžete opatřit v servisu Škoda⁸⁾.

Prostor pro žárovky je v boxu v rezervním kole.

Přehled žárovek

Přední světlomety	Reflektorové	Modulové
potkávací a dálková světla	H4	H7
obrysová světla	W5W	
směrová světla	PY21W	
mlhová světla	HB4	
mlhová světla s rohovým světlem	H8	

Zadní skupinová svítilna	Žárovka
zpětné světlomety	P21W
směrová světla	PY21W
brzdová světla	P21W
mlhová světla	P21W
obrysová světla	2x W5W

Ostatní	Žárovka
boční směrová světla	WY5W
osvětlení registrační značky	C5W
3. brzdové světlo	LED
vnitřní osvětlení vpředu / vzadu	C10W

Ostatní	Žárovka
světla pro čtení	W5W
osvětlení zavazadlového prostoru	W5W
osvětlení odkládací schránky	W5W

 **POZOR!**

- Žárovky H7 a H4 jsou pod tlakem a mohou při výměně explodovat - nebezpečí poranění!
- Při výměně doporučujeme použít rukavice a ochranné brýle.

 **Poznámka**

V tomto návodu k obsluze je popsána pouze výměna žárovek, u kterých se nepředpokládá vážnější komplikace při jejich výměně. Výměnu ostatních žárovek provádí odborný servis. ■

⁸⁾ V některých zemích je krabička s náhradními žárovkami součástí základního vybavení.

Přední světlomety

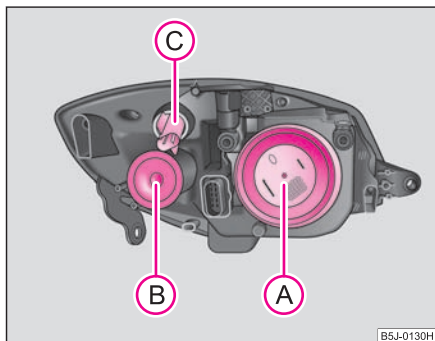

Obr. 183 Přední světlomet: rozmístění žárovek

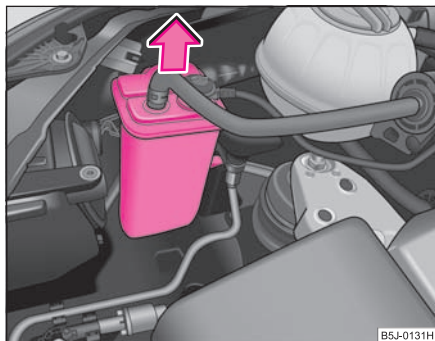

Obr. 184 Vymutí nádoby s aktivním uhlím

- Zvedněte víko motorového prostoru.

- Před výměnou žárovek v pravém předním světlometu u zážehových motorů vyjměte nejprve nádobku s aktivním uhlím ⇒ obr. 184.

Rozmístění žárovek hlavního světlometu ⇒ obr. 183.

- (A) - Potkávací a dálkové světlo
- (B) - Obrysové světlo
- (C) - Přední směrové světlo ■

Potkávací a dálkové světlo

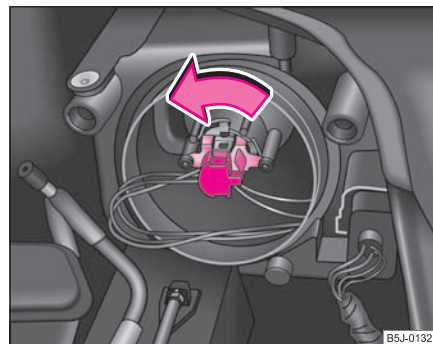

Obr. 185 Demontáž žárovky potkávacího a dálkového světla

- Zvedněte víko motorového prostoru.
- Sejměte ochranné víčko (A) ⇒ obr. 183.

- U světlometu s modulem (žárovka H7) ⇒ strana 253, obr. 185 pootočte konektor se žárovkou na doraz doleva a vyjměte jej.
- U reflektorového světlometu (žárovka H4) odpojte konektor ze žárovky, odjistěte pružinku a vysuňte žárovku směrem dozadu.
- Vyměňte žárovku H7, nasadte konektor s novou žárovkou zpět a pootočte ho na doraz doprava.
- Vyměňte žárovku H4, zasuňte ji do otvoru v reflektoru (aretačními zobáčky do výřezů), zajistěte pružinkou, nasadte ochranné víčko a nasadte konektor.
- Po výměně žárovky doporučujeme nechat přezkoušet seřízení sklonu světlometů v odborném servisu. ■

Přední směrové světlo

- Zvedněte víko motorového prostoru.
- Otočte objímku © doleva ⇒ strana 253, obr. 183 a vyjměte ji i se žárovkou směrového světla.
- Vadnou žárovkou vyměňte.
- Do světlometu zasuňte objímku s vyměněnou žárovkou a otočením doprava ji zajistěte. ■

Přední obrysově světlo

- Zvedněte víko motorového prostoru.
- Sejměte ochranné víčko © ⇒ strana 253, obr. 183.
- Uchopte držák žárovky a tahem jej vyjměte ze světlometu.
- Vyměňte žárovku v držáku žárovky a zasuňte ji zpět do světlometu. ■

Přední mlhové světlo

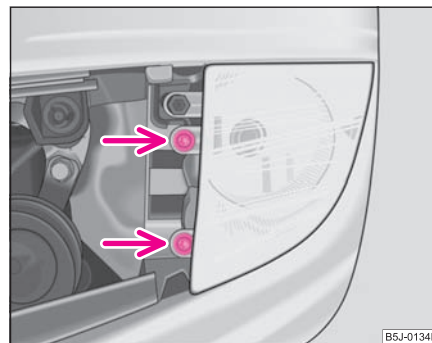

Obr. 186 Demontáž žárovky předního mlhového světla

- Vyjměte mřížku vedle mlhového světlometu (rohové světlo), popř. mřížku okolo kulaté mlhovky (mlhový světlomet) ⇒ strana 244. ▶

- Odšroubujte šrouby ⇒ strana 254, obr. 186 a vyjměte mlhové světlo.
- Pootočte konektor se žárovkou na doraz doleva a vyjměte jej.
- Vyměňte žárovku, zasuňte konektor zpět do světlometu a zajistěte ho otočením doprava.
- Mlhový světlomet zasuňte nejprve západkou na straně dál od mřížky a domáčkněte i část blíž k mřížce. Platí pro rohové světlo, u kulaté mlhovky zašroubujte 3 šrouby.
- Zašroubujte šrouby ⇒ strana 254, obr. 186 a zasuňte mřížku do původní polohy ⇒ strana 244.
- Po výměně žárovky doporučujeme nechat přezkoušet seřízení sklonu světlometů v odborném servisu. ■

Osvětlení odkládací schránky*

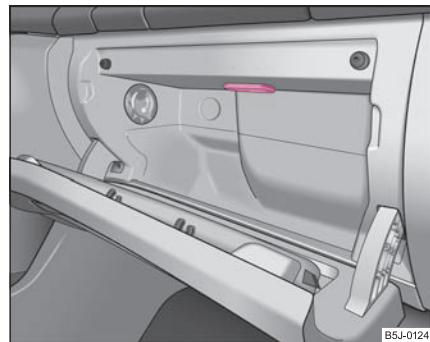

Obr. 187 Demontáž osvětlení odkládací schránky

Výměnu žárovky doporučujeme provádět v servisu Škoda.

- Vložte nůž nebo podobný předmět do mezery mezi svítlnou a stěnou odkládací schránky ⇒ obr. 187. Těleso svítliny opatrně vyjměte.
- Rozpojte svorkovnici.
- Vyměňte poškozenou žárovku.
- Spojte svorkovnici.
- Svítlnu postupně od spodní části zatlačte do stěny odkládací schránky. ■

Osvětlení interiéru vozidla a světlo pro čtení*

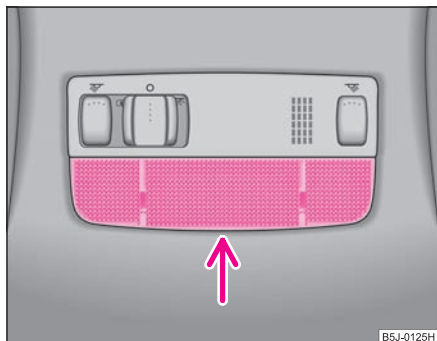

Obr. 188 Demontáž osvětlení interiéru vozidla

- Odtlačte sklo z tělesa svítily v místě šipky ⇒ obr. 188.
- Žárovku osvětlení interiéru vyjměte a nasadte novou.
- Žárovku lampičky pro čtení vyjměte tahem z objímky a nasadte novou.
- Sklo nasadte zpět do tělesa svítily tak, aby zaklaplo (dbejte na jeho správnou polohu). ■

Osvětlení registrační značky

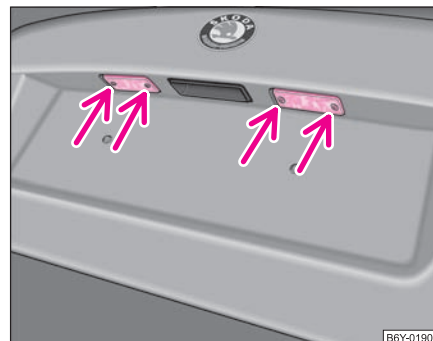

Obr. 189 Demontáž osvětlení registrační značky

- Otevřete víko zavazadlového prostoru a odšroubujte sklo svítily.
- Vadnou žárovku vyjměte z držáku a nasadte novou.
- Sklo svítily nasadte zpět a zatlačte až na doraz, pozor na správnou polohu těsnicí gumy.
- Sklo svítily lehce přišroubujte. ■

Zadní skupinová svítilna

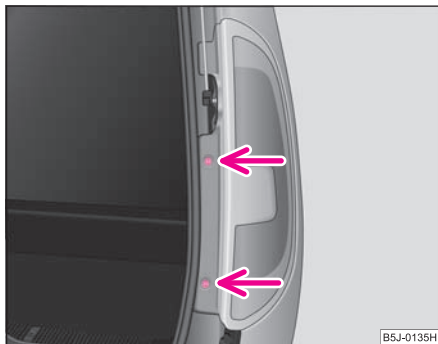

Obr. 190 Demontáž zadní skupinové svítilny

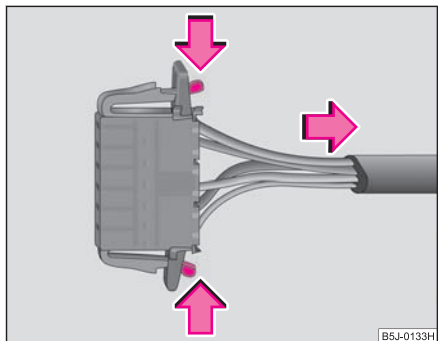

Obr. 191 Rozpojení svorkovnice

- Uchopte svítilnu za vrchní a spodní část a povytláhněte ji směrem dozadu.
- Rozpojte svorkovnici ⇒ obr. 191. ■

- Otevřete víko zavazadlového prostoru.
- Odšroubujte svítilnu ⇒ obr. 190.

Výměna žárovek v zadní skupinové svítelně

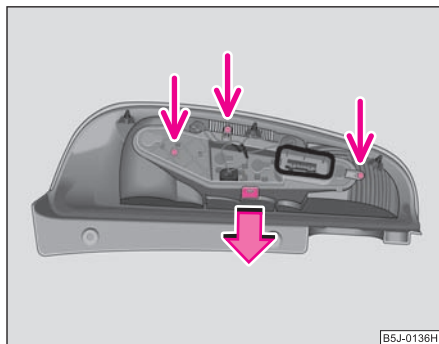

Obr. 192 Demontáž střední části svítliny

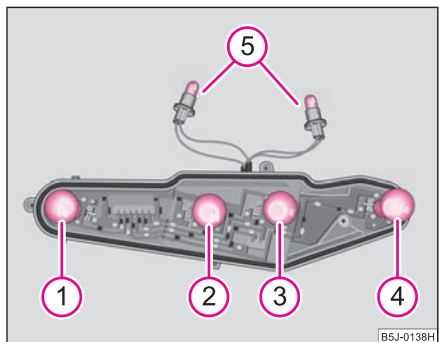

Obr. 193 Zadní skupinová svítlna: rozmístění žárovek

- Pro přístup k žárovkám odšroubujte střední část svítliny a odtlačte pružnou západku ⇒ obr. 192.

- Vyměňte poškozenou žárovku.
- Pro výměnu žárovky obrysového světla pootočte objímku žárovky (5) na doraz doleva (ve směru šipek vyznačených na tělese) a vyjměte ji z tělesa ⇒ obr. 193.
- Vyměňte žárovku, nasadte objímku se žárovkou zpět do tělesa a pootočte jí na doraz doprava (proti směru šipek vyznačených na tělese).
- Našroubujte střední část svítliny na těleso svítliny ⇒ obr. 192.
- Spojte svorkovnici a svítlnu nasadte do původní polohy.
- Svítlnu přišroubujte ⇒ strana 257, obr. 190.

Rozmístění žárovek zadní skupinové svítliny ⇒ obr. 193

- 1 - brzdové světlo
- 2 - směrové světlo
- 3 - zpětné světlo
- 4 - koncové mlhové světlo
- 5 - obrysové světlo ■

Osvětlení zavazadlového prostoru



Obr. 194 Demontáž osvětlení zavazadlového prostoru

- Otevřete víko zavazadlového prostoru.
- Nasadte šroubovák do spáry pod světlem ⇒ obr. 194. Světlo opatrně vyjměte.
- Rozpojte svorkovnici.
- Vyměňte poškozenou žárovku.
- Spojte svorkovnici.
- Světlo nasadte nejdříve odzadu a zatlačte postupně dopředu až na doraz. ■

Technická data

Všeobecně

Identifikační údaje

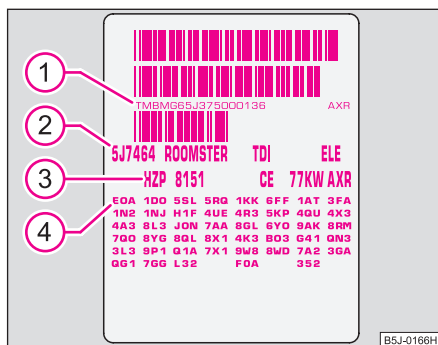

Obr. 195 Datový štítek

Datový štítek

Datový štítek ⇒ obr. 195 je umístěn na podlaze zavazadlového prostoru a je také nalepen v Servisní knížce.

Štítek obsahuje tyto údaje:

- ① Identifikační číslo vozidla (VIN)
- ② Typ vozidla
- ③ Kód převodovky / lak / interiér / výkon motoru / motor
- ④ Částečný popis vozidla

Identifikační číslo vozidla (VIN)

VIN - identifikační číslo vozidla (číslo karoserie) je vyraženo vpravo v motorovém prostoru na krytu tlumicí jednotky a na štítku pod čelním sklem v levém rohu dole (s čárovým kódem VIN).

Označení motoru

Označení motoru je vyraženo na motorovém bloku.

Typový (výrobní) štítek

Je umístěn vlevo v motorovém prostoru před krytem pružicí jednotky.

Homologační štítek

Je umístěn na předním nosném plechu zámku víka motorového prostoru. Vozidla pro určité země homologační štítek nemají.

Štítky na krytu hrdla palivové nádrže

Štítky jsou umístěny na vnitřní straně krytu hrdla palivové nádrže. Obsahují následující informace:

- předepsaný druh paliva;
- rozměry pneumatik;
- tlaky v pneumatikách.



Poznámka

- Technická data Vašeho vozidla najdete v samostatné brožůře Technická data.
- Mějte na paměti, že údaje v **úředních dokladech** mají vždy přednost. ■

Věcný rejstřík

A

ABS	179
kontrolní světlo	35
Airbag	154
aktivace	155
boční airbag	158
čelní airbag	156
hlavový airbag	160
kontrolní světlo	36
Akumulátor	218
kontrola hladiny elektrolytu	220
nabíjení	221
provoz v zimě	221
výměna	222
Alarm	49
Alternátor	
kontrolní světlo	29
Anténa	196
ASR	176
kontrolní světlo	34
Auto počítač	17
Automatická převodovka	118
kick-down	121
nouzové odblokování volicí páky	123
nouzový program	123
tiptronic	122
Automatické myčky	196

Autorádio	
ovládání	125

B

Baterie	29, 218
Benzin	204
Bezpečnost	141
Bezpečnost dětí	165
boční airbag	168
Bezpečnostní pásy	147
bezpečnostní pokyny	149
čištění	202
kontrolní světlo	38
nastavení výšky	151
odepnutí	151
připnutí	150
Bezpečnostní pojistka	43
Bezpečnostní pokyny	
motorový prostor	209
Bezpečnostní šrouby kol	240
Bionafta	204
Blikače	59
Bluetooth™	135
Boční airbag	158
Brzda	
ruční	113
Brzdová kapalina	217

Brzdové obložení	
kontrolní světlo	33
Brzdový posilovač	179
Brzdový systém	
kontrolní světlo	35
Brzdy	178

C

CD - měnič	137
Centrální zamykání	42
odemykání	44
zamykání	44
Climatronic	
nastavení teploty	107
ofukovací otvory	108
recirkulace vzduchu	107
rozmrazování skel	107
Clony	63

Č

Čelní airbag	156
Čerpání pohonných hmot	206
Čištění	195

D

Datový štítek	261
---------------------	-----

Dálková světla	55, 59	E	Hloubka dezénových drážek	226
kontrolní světlo	29		Hodiny	17
Dálková světlo	253	EDS	Hospodárná a ekologická jízda	185
Dálkové ovládání	47	Ekologické parametry	Houkačka	11
synchronizace	49	Ekologie		
Děti a bezpečnost	165	El. nastavitelná vnější zrcátka	Ch	
Dětská pojistka	42	Elektrické ovládání oken	Chladicí kapalina	214
Dětská sedačka	169	centrálním zamykáním	doplnění	215
bezpečnostní pokyny	165	Elektrické spouštění oken	kontrolní světlo	31
na sedadle spolujezdce	166	poruchy funkce	Chromované díly	198
rozdělení do skupin	169	Elektronická uzávěrka diferenciálu		
systém ISOFIX	173	kontrolní světlo	I	
Digitální hodiny	17	Elektronický imobilizér	Identifikační údaje vozidla	261
Disky	224	Elektronický stabilizační systém (ESP)	Imobilizér	41
Displej	21	kontrolní světlo	kontrolní světlo	32
Doba jízdy	20	Elektronika motoru	Informační displej	21
Dobíjení akumulátoru	221	kontrolní světlo	Interiér	
kontrolní světlo	29	ESP	přehled	11
Dojezd	20	kontrolní světlo	Interval stírání	63
Doplňování paliva	206	F	ISOFIX	173
Držák jízdních kol	81	Filtr pevných částic		
Držák na lístky	87	kontrolní světlo	J	
Držák na nápoje			Jednotlivé otevírání dveří	42
vpředu	86	H	Jízda s přívěsem	191
vzadu	86	Háčky na šaty	Jízdy do zahraničí	189
Dveře		Hlavová opěrka	světlomety	190
dětská pojistka	42	Hlavový airbag		
kontrolní světlo	33	Hlídaní vnitřního prostoru		
Dynamické přední světlomety	56			
kontrolní světlo	29			

K

Kapalina v nádržce ostřikovačů	
kontrolní světlo	33
Katalyzátor	184
Klíče	39
Klimatizace	100
Kola	224
Kolo	
rezervní	235
výměna	235
Komfortní ovládání	53
Koncové mlhové světlo	57
kontrolní světlo	29
Kontrola hladiny oleje	212
Kontrola výfukových plynů	
kontrolní světlo	33
Kontrolní světla	27
Konzervace	197
Kosmetické zrcátko	63
Kryt kola	237

L

Lak	198
Lékárnička	233
Leštění	197
Loketní opěrka vpředu	94
Loketní opěrka vzadu	76

M

Mechanická převodovka	113
Měníč - CD	137
Měrka oleje	212
Místa pro uchycení zvedáku	239
Mlhová světla	57
kontrolní světlo	29
Mlhové světlo	254
Mobilní telefon	127, 136
Bluetooth™	135
Motor	
startování	111
vypnutí	112
Motorový olej	211
doplnění	213
kontrola	212
kontrolní světlo	32
výměna	213
Motorový prostor	
bezpečnostní pokyny	209
Mytí	196
vysokotlakým zařízením	197
Mytí vozidla	195

N

Nabíjení akumulátoru	221
Nafta	204
Nakládání	77
Napínače pásů	152

Nastavení času	17
Nastavení sedadel	69, 75, 143
Nastavení sklonu světel	58
Nastavení teploty	
klimatizace	101
topení	97
Nastavení volantu	109
Nastavení výšky pásů	151
Nastavení zádové opěry	72
Navigační systém	26
Nádržka ostřikovačů	222
kontrolní světlo	33
Náradí	234
Nouzové odblokování volicí páky	123
Nouzové zamykání dveří	46
Nové pneumatiky	183

O

Obrysová světla	55
Odemykání	42
centrální zamykání	44
dálkové ovládání	48
Odkládací prostory	90
Odkládací schránka	
osvětlení	61
Odmrazování zadního skla	62
Odstranění námrazy z oken	198
Ofukovací otvory	103
Ochrana podvozku	200

Ochrana proti odtažení vozidla	50	Paměti palubního počítače	18	Posilovač řízení	180
Okna	51	Panel přístrojů	13	Poškození laku	198
odstranění námrazy	198	Panoramatická střecha	54	Potkávací světla	55
Olaj	211	Parkovací světla	60	kontrolní světlo	29
kontrolní světlo	32	Parkování	114	Potkávací světlo	253
výměna	213	Pasivní bezpečnost	141	Protiblokovací systém	179
Omývací automatika	63	Pásky	147	Protiblokovací systém (ABS)	
Opěrka hlavy	70	Péče o kůži	201	kontrolní světlo	35
Oprava pneumatik	234	Péče o vozidlo	195	Provoz v zimě	
Ostřikovače	222	Pedály	76	akumulátor	221
kontrolní světlo	33	Pneumatiky	225	motorová nafta	205
Ostřikovače skel	63	zimní	228	odstranění námrazy z oken	198
Ostřikovače světlometů	64	Počítač	17	sněhové řetězy	229
Osvětlení		Počítadlo ujeté vzdálenosti	15	Prvních 1 500 km	183
interiér vozidla a světlo pro čtení	256	Pohonné hmoty		Před každou jízdou	142
odkládací schránky	255	benzín	204	Předepínače pásů	152
Osvětlení interiéru		motorová nafta	204	Předcházení škod na vozidle	190
vpředu	61	ukazatel zásoby pohonných hmot	14	Přední světlometry	253
vzadu	62	úspory energie	185	Přehled	
Otáčkoměr	14	Pochromované díly	198	interiér	11
Otevření dveří		Pojistka		Přehled motorového prostoru	210
kontrolní světlo	33	obsazení	248	Přeprava dětí	165
Ovládání autorádia	125	Pojistka proti sevření	53	Přestavení / přelepení světlometů	190
Ovládání oken	51	Pojistky	247	Převodovka	
P		Poklice	237	mechanická	113
Palivo	204	Polohy volicí páky	119	Příhrádky	90
kontrolní světlo	32	Pomoc při parkování	114	Připnutí bezpečnostních pásů	150
Palubní nářadí	234	Pomoc při startování	241	Príslušenství	231
Palubní počítač	17	Popelníky	88	Přívěs	191
		Posilovač brzd	179	pokyny k provozu	191

R

Rádiové přístroje	136	Schránky	90	Střešní nosič zavazadel	85
Ráfky	224	Signalizace otevřených dveří	23	Světelná houkačka	60
Recirkulace vzduchu		Skla		Světla	
klimatizace	103	odstranění námrazy	198	kontrolní	27
topení	99	Sklopení sedadel	73	nastavení sklonu	58
Regulace prokluzu (ASR)	176	Sluneční clony	63	přestavení / přelepení	190
kontrolní světlo	34	Směrová světla	59, 254	zapnutí a vypnutí	55
Rezerva paliva		kontrolní světlo	29	Světlomet do mlhy	
kontrolní světlo	32	Směrová světla pro vozidlo s přívěsem		kontrolní světlo	29
Rezervní kolo	235	kontrolní světlo	31	Světlomety	
Rozmrazování skel	98, 102	Směrové pneumatiky	229	mlhové světlomety	57
Roztahování	243	Sněhové řetězy	229	ostřikovače světlometů	64
Roztahování a vlečení		Spínací skříňka	110	Světlomety do mlhy s integrovanou funkcí roho- vého světla	57
automatická převodovka	123	Spínač ve dveřích řidiče		Systém airbag	154
Ruční brzda	113	centrální zamykání	45	kontrolní světlo	36
Ruční mytí	196	elektrické ovládání oken	51	Systém ISOFIX	173
Ruční řazení	113	Spotřeba paliva	185	Systém vlastní kontroly	24
		Spotřeba pohonných hmot	20		
		Správná poloha sedadel	143		
		Stabilizační systém (ESP)	175		
		Startování motoru	111		
		vznětové motory	112		
		zážehové motory	111		
		Startování motoru s cizí pomocí	242		
		Stav chladicí kapaliny			
		kontrolní světlo	31		
		Stav vozidla	24		
		Stěrače	63		
		Stírací lišty			
		výměna stíracích lišt	65		

Ř

Řazení 113

S

Sedadla 68
 vyhřívání 71
Servisní ukazatel 16
Servořízení 180
 kontrolní světlo 30

Š

Šetření elektrickou energií 185
Šrouby kol 228
 bezpečnostní 240
 povolení a dotažení 239

T

Tankování pohonných hmot 206
Telefon 127
Tempomat 115

Teplota	Varovné symboly	27	Výměna žárovek	251		
venkovní	39	Varovné zařízení proti odcizení	49	Vypnutí airbagu	162	
Teplota, stav chladicí kapaliny	Venkovní teplota	19	Vypnutí motoru	112		
kontrolní světlo	31	Ventilátor chladiče	216	Vysílací zařízení	136	
Tiptronic	118	Vícefunkční ukazatel	17	Výstražná světla	59	
Tlak v pneumatikách	Víko motorového prostoru	208	Výstražný trojúhelník	233		
kontrolní světlo	34	Víko zavazadlového prostoru	46	Vysvětlivky	8	
Tloušťka brzdového obložení	kontrolní světlo	33	osvětlení	62	Vznětové motory	112
kontrolní světlo	33	Vlečení	243	startování motoru	112	
Tlumené světlo	55	Vlečné oko				
Topení	97	vpředu	244			
Typový štítek	261	vzadu	245			
		Vnější zrcátka	66			
U		Vnitřní osvětlení				
Ujetá vzdálenost	15	vpředu	61			
Ukazatel intervalů servisních prohlídek	16	vzadu	62			
Ukazatel teploty chladicí kapaliny	14	zavazadlový prostor	62			
Ukazatele zásoby paliva	14	Volicí páka	119			
Ukazatele	13	Výfukové plyny				
Ukazatele směru jízdy	59	kontrolní světlo	33			
kontrolní světlo	29	Vyhřívání předních sedadel	71			
Upevňovací oka	78	Vyhřívání trysek ostříkovačů	63			
Upevňovací prvky	78	Vyhřívání vnějších zrcátek	66			
Upevňovací síť	79	Vyhřívání zadního skla	62			
Uzávěrka diferenciálu (EDS)	177	Vyjmutí sedadel	74			
		Výměna kola	235			
V		Výměna oleje	213			
Varovná světla	59	Výměna pojistek	247			
kontrolní světlo	29	Výměna stíracích lišt	65			
		Výměna žárovek	251			
		Vypnutí airbagu	162			
		Vypnutí motoru	112			
		Vysílací zařízení	136			
		Výstražná světla	59			
		Výstražný trojúhelník	233			
		Vysvětlivky	8			
		Vznětové motory	112			
		startování motoru	112			
		Z				
		Zabezpečovací zařízení proti nastartování				
		kontrolní světlo	32			
		Zadní sedadla	72			
		Zahraníčí	189			
		Zamykání	41, 42			
		centrální zamykání	44			
		dálkové ovládání	48			
		Zamykání a odemykání zevnitř	45			
		Zamykání dveří				
		nouzové	46			
		Zapalovač cigaret	89			
		Zapalování	110			
		Zaparkování	114			
		Zapnutí a vypnutí světel	55			
		Zařízení udržující rychlost	115			
		Zavazadlový prostor	77			
		sklopný háček	79			
		upevňovací oka	78			

Záběh	183
Záměna kol	226
Zásuvka	90
Zážehové motory	
startování motoru	111
Zimní pneumatiky	228
Zpětné zrcátko	66
Zvedák	234
Zvedání vozidla	239

Ž

Žárovky	251
Žhavení	112
kontrolní světlo	30
Životní prostředí	185

Tisk, rozmnožování nebo překládání či jiné užití tohoto díla nebo jeho části nejsou bez písemného souhlasu společnosti Škoda Auto dovoleny.

Všechna majetková práva k tomuto dílu vyplývající z předpisů autorského práva vykonává výlučně společnost Škoda Auto.

Změny tohoto díla jsou vyhrazeny.

Vydal: ŠKODA AUTO a.s.

© ŠKODA AUTO a.s. 2006

SIMPLY CLEVER



ŠkodaService®
ŠkodaOriginální díly®
ŠkodaOriginální příslušenství®

I vy můžete pomoci životnímu prostředí !

Spotřeba Vašeho vozu Škoda, a tím i obsah škodlivých zplodin ve výfukových plynech jsou v rozhodující míře dány způsobem Vaší jízdy.

Hlučnost vozidla a jeho opotřebení závisí na způsobu, jakým s vozidlem zacházíte.

O tom, jak používat Vaše vozidlo Škoda s co největším ohledem na životní prostředí a přitom jezdit úsporně, se dočtete v tomto Návodu k obsluze.

Kromě toho věnujte, prosím pozornost těm částem návodu, které jsou označeny ☸.

Spolupracujte s námi - ve prospěch životního prostředí.

www.skoda-auto.cz

Návod k obsluze
Roomster česky 05.06
S80.5610.02.15
5J7 012 003