



ŠKODA Roomster

Návod k obsluze



Uspořádání tohoto Návodu k obsluze (vysvětlivky)

Tento Návod k obsluze je členěn podle zcela přesných pravidel tak, aby Vám ulehčil hledání a čerpání potřebných informací.

Členění kapitol, obsahu a věcného rejstříku

Text návodu je rozdělen do relativně krátkých odstavců, které jsou přehledně spojené do jednotlivých **kapitol**. Aktuální kapitola je vždy uvedena na dolním okraji pravé stránky.

Obsah, členěný podle kapitol, a podrobný **věcný rejstřík** na konci Návodu k obsluze Vám pomohou rychle najít požadovanou informaci.







Směrová označení v textu

Všechny údaje jako „vlevo“, „vpravo“, „vpředu“, „vzadu“ jsou vztaženy ke směru jízdy.

Jednotky

Hodnoty jsou uváděny v metrických jednotkách.

Značky v textu

-  Označuje odkaz na odstavec s důležitými informacemi a bezpečnostními pokyny v rámci jedné kapitoly.
-  Označuje konec odstavce.
-  Označuje pokračování odstavce na další straně.
-  Označuje situace, při kterých je nutno co nejdříve vozidlo zastavit.
-  Označuje registrovanou ochrannou známku.
-  Označuje zobrazení na displeji MAXI DOT.
-  Označuje zobrazení na segmentovém displeji.

Zobrazení na displeji

Pokud není uvedeno jinak, je v Návodu k obsluze pro obrázky displejů použito zobrazení na segmentovém displeji.

Poznámky v textu

POZOR

Nejdůležitější jsou poznámky nadepsané **POZOR**. Poznámky nadepsané **POZOR** Vás upozorňují na **vážné nebezpečí nehody, příp. poranění**.

UPOZORNĚNÍ

Poznámka nadepsaná **Upozornění** Vás upozorňuje na možná poškození Vašeho vozidla (např. závada na převodovce) nebo na obecné nebezpečí nehody.



Životní prostředí

Poznámka nadepsaná **Životní prostředí** Vás upozorňuje na nutnost ochrany životního prostředí. Takto označené jsou například rady pro snížení spotřeby pohonných hmot.



Poznámka

Poznámka jako taková Vás upozorňuje zcela obecně na informace důležité k provozu Vašeho vozidla.

Úvod

Rozhodli jste se pro vozidlo ŠKODA, srdečně Vám děkujeme za Vaši důvěru.

Získali jste vozidlo s moderní technikou a rozsáhlým vybavením. Přečtěte si pečlivě tento Návod k obsluze, protože postup v souladu s tímto návodem je předpokladem správného užívání vozidla.

S případnými dotazy ohledně Vašeho vozidla se obraťte na partnera ŠKODA.

Přejeme Vám mnoho radosti s Vaším vozidlem ŠKODA a vždy šťastnou cestu.

Vaše ŠKODA AUTO a.s. (dále jen ŠKODA, resp. výrobce)



Použitá terminologie

V palubní literatuře se vyskytují následující výrazy, které se týkají servisu Vašeho vozidla.

- „Odborný servis“ - opravna, která odborně provádí servisní úkony na vozidlech značky ŠKODA. Odborný servis může být jak servisní partner ŠKODA, jímž může být i partner ŠKODA, který je oprávněn k provádění servisu, tak i nezávislá opravna.
- „Servisní partner ŠKODA“ - opravna, která je smluvně oprávněna výrobcem ŠKODA AUTO a.s. nebo jeho odbytovým partnerem k servisu vozidel značky ŠKODA a k prodeji ŠKODA originálních dílů.
- „Partner ŠKODA“ - podnikatel, který je smluvně oprávněn výrobcem ŠKODA AUTO a.s. nebo jeho odbytovým partnerem k prodeji nových vozidel značky ŠKODA a případně také k provádění jejich servisu za použití ŠKODA originálních dílů a k prodeji ŠKODA originálních dílů.

Návod k obsluze

Tento Návod k obsluze je platný pro všechny **varianty karoserie** vozidla i všechny jejich **modelové varianty**.

Popsány jsou všechny možné **součásti výbavy vozidla** aniž by byly označeny jako mimořádná výbava, modelová varianta nebo výbava určená pouze pro některé trhy.

Ve Vašem vozidle tak **nemusí být všechny součásti výbavy** popsané v tomto Návodu k obsluze.

Rozsah výbavy Vašeho vozidla vyplývá z Vaší smlouvy o koupi vozidla. Pro bližší informace se obraťte na partnera ŠKODA, u kterého jste vozidlo zakoupili.

Vyobrazení se mohou v detailech lišit od provedení Vašeho vozidla, jsou chápána jako obecné informace.

Obsah

Odpovědnost za vady a ŠKODA záruka na nová vozidla	5
--	---

Záruka mobility a ŠKODA prodloužená záruka	6
--	---

Použité zkratky

Obsluha

Interiér	9
Přehled	8

Přístroje a kontrolní světla	10
Sdružený panel přístrojů	10
Multifunkční ukazatel (MFD)	13
Ukazatel intervalů servisních prohlídek	16
Displej MAXI DOT	17
Kontrolní světla	20

Odemykání a zamykání	28
Odemknutí a zamknutí	28
Centrální zamykání	31
Dálkové ovládání	34
Varovné zařízení proti odcizení vozidla	35
Víko zavazadlového prostoru	36
Elektrické ovládání oken	38

Světla a viditelnost	41
Světla	41
Vnitřní osvětlení	46
Viditelnost	47
Stěrače a ostříkovače	48
Zpětná zrcátka	50

Sedadla a odkládací prostory	52
Přední sedadla	52
Zadní sedadla	54
Hlavové opěrky	56

Zavazadlový prostor	57
Mezipodlaha v zavazadlovém prostoru	61
Držák na kola v zavazadlovém prostoru	63
Střešní nosič	64
Praktická výbava	65
Odkládací prostory	68
Praktik	73

Topení a klimatizace	76
Topení, větrání, chlazení	76
Topení	77
Klimatizace (manuální klimatizace)	79
Climatronic (automatická klimatizace)	82

Komunikace a multimédia	85
Univerzální příprava pro telefon GSM II	85
Hlasové ovládání	90
Multimédia	91

Jízda

Rozjezd a jízda	94
Řízení	94
Startování a vypnutí motoru	95
Brzdy	97
Manuální řazení a pedály	98
Automatická převodovka	99
Záběh	102
Hospodárná jízda a ekologické parametry	103
Předcházení škod na vozidle	106
Jízdy do zahraničí	107

Asistenční systémy	109
Systémy podpory brzdění	109
Pomoc při parkování	110

Tempomat	112
START-STOP	113
Provoz s přívěsem	116
Tažné zařízení	116
Přívěs	119

Bezpečnost

Pasivní bezpečnost	122
Všeobecné pokyny	122
Správná poloha sedadel	123

Bezpečnostní pásy	126
Použití bezpečnostních pásů	126
Navijče a předepínače pásů	129

Systém airbag	131
Popis systému airbag	131
Přehled airbagů	132
Vypínání airbagů	134

Bezpečná přeprava dětí	136
Dětská autosedačka	136
Upevňovací systémy	139

Provozní pokyny

Péče o vozidlo	141
Servisní prohlídky	141
Servisní práce, úpravy a technické změny	143
Mytí vozidla	146
Údržba exteriéru	147
Údržba interiéru	150

Kontrola a doplňování	154
Pohonné hmoty	154
Motorový prostor	156
Motorový olej	160
Chladicí kapalina	162

Brzdová kapalina	164
Akumulátor	165
Kola	169
Dísky a pneumatiky	169
Provoz v zimě	175

Svépomoc

Nouzová výbava a svépomoc	176
Nouzová výbava	176
Výměna kola	177
Oprava pneumatik	181
Pomoc při startování	183
Vlečení vozidla	184
Pojistky a žárovky	187
Pojistky	187
Žárovky	190

Technická data

Technická data	195
Údaje o vozidle	195

Věcný rejstřík

Odpovědnost za vady a ŠKODA záruka na nová vozidla

Odpovědnost za vady

Váš Partner ŠKODA jako prodávající Vám odpovídá v souladu s právními předpisy a kupní smlouvou za vady Vašeho nového vozidla ŠKODA, ŠKODA originálních dílů a ŠKODA originálního příslušenství.

ŠKODA záruka na nová vozidla

Nad rámec odpovědnosti za vady Vám ŠKODA AUTO a.s. poskytuje podle dále popsaných podmínek ŠKODA záruku na nová vozidla (dále jen „ŠKODA záruka“).

V rámci ŠKODA záruky zajišťuje ŠKODA AUTO a.s. následující plnění:

- Oprava poškození, projeví-li se na Vašem vozidle v době dvou let od začátku ŠKODA záruky;
- Oprava poškození laku, projeví-li se na Vašem vozidle v době tří let od začátku ŠKODA záruky;
- Oprava prorezavění karoserie, projeví-li se na Vašem vozidle v době dvanácti let od začátku záruky. Prorezavěním karoserie v rámci ŠKODA záruky je výlučně prorezavění plechu karoserie, k němuž došlo průnikem rzi z vnitřní strany karoserie na stranu vnější.

Začátek záruky je okamžik, kdy první kupující převezme při koupi nové vozidlo od partnera ŠKODA, anebo datum první registrace vozidla. Rozhodující je, která skutečnost nastala dříve a je partnerem ŠKODA odpovídajícím způsobem zapsána v Servisní knížce.

Oprava vad může být provedena výměnou nebo opravou vadných dílů. Vlastníkem vyměněných dílů se stává servisní partner ŠKODA.

Z této ŠKODA záruky nevznikají žádné další nároky, zejména na výměnu vozidla, na odstoupení od kupní smlouvy, na poskytnutí náhradního vozidla po dobu trvání opravy nebo na náhradu škody.

Pokud bylo Vaše vozidlo ŠKODA zakoupeno od partnera ŠKODA v některém státu Evropského hospodářského prostoru (tedy státy Evropské unie, Norska, Islandu a Lichtenštejnska) nebo ve Švýcarsku, pak jsou nároky ze ŠKODA záruky také uplatnitelné u servisního partnera ŠKODA v těchto státech.

Pokud bylo Vaše vozidlo ŠKODA zakoupeno od partnera ŠKODA mimo Evropský hospodářský prostor a Švýcarsko, pak jsou nároky ze ŠKODA záruky také uplatnitelné u servisního partnera ŠKODA mimo Evropský hospodářský prostor a Švýcarsko.

Předpokladem pro plnění ze ŠKODA záruky je, že všechny servisní úkony byly včas a odborně provedeny podle předpisů výrobce. Odborné provedení servisních úkonů podle předpisů výrobce musí být doloženo při uplatňování nároků ze ŠKODA záruky. V případě zameškaných servisních úkonů nebo v případě servisních úkonů, které nebyly provedeny podle předpisů výrobce, záruční nároky nadále trvají, pokud může být doloženo, že servisní úkony zameškané nebo neprovedené podle předpisů výrobce nezapříčinily vadu.

Přirozené opotřebení Vašeho vozidla je vyjmuté ze ŠKODA záruky. Stejně tak jsou ze ŠKODA záruky vyjmuty vady úprav a technických změn, stejně jako vady způsobené na Vašem vozidle těmito úpravami a technickými změnami. To samé platí pro příslušenství, které nebylo namontováno a/nebo dodáno z výrobního závodu.

Záruční nároky dále nevznikají, pokud vada vznikla kvůli některé z následujících okolností:

- nesprávné nebo nedovolené užívání, nepřiměřené zacházení (např. při motoristických závodech nebo při přetěžování nákladem), neodborná péče, neodborná údržba nebo neschválená úprava Vašeho vozidla;
- nedodržení pokynů uvedených v Servisní knížce a v Návodu k obsluze Vašeho vozidla, popř. v dalších návodech dodaných z výrobního závodu;
- poškození Vašeho vozidla cizím zásahem nebo vnějším vlivem (např. nehodou, kroupami, povodní apod.);
- namontování dílů do Vašeho vozidla nebo na Vaše vozidlo, jejichž použití společnost ŠKODA AUTO a.s. neschválila nebo jiná úprava Vašeho vozidla způsobem neschváleným společností ŠKODA AUTO a.s. (např. tuning);
- poškození nebylo neprodleně oznámeno odbornému servisu nebo nebylo odborně odstraněno.

Chybějící příčinnou souvislost prokazuje zákazník.

ŠKODA zárukou nejsou dotčena zákonná práva kupujícího vůči prodávajícím u z odpovědnosti za vady prodané věci, ani možné nároky z právních předpisů upravujících odpovědnost za škodu způsobenou vadou výrobku. ■

Záruka mobility a ŠKODA prodloužená záruka

Záruka mobility

Záruka mobility znamená pocit jistoty při cestování Vaším vozidlem.

Pokud se Vaše vozidlo stane během cesty z důvodu jakékoli neočekávané poruchy nepojízdným, můžeme Vám v rámci záruky mobility poskytnout služby k zajištění Vaší další mobility, přičemž mezi tyto služby se řadí příjezd servisního technika na místo poruchy a odtah k servisnímu partnerovi ŠKODA, technická pomoc po telefonu, popřípadě zprovoznění na místě.

Nebude-li oprava Vašeho vozidla provedena ten samý den, může servisní partner ŠKODA v případě potřeby nabídnout další doplňkové služby jako je náhradní doprava (autobusem, vlakem apod.), poskytnutí náhradního vozidla apod.

O podmínkách poskytnutí záruky mobility na Vaše vozidlo se informujte u Vašeho partnera ŠKODA. Ten Vám sdělí rovněž podrobné obchodní podmínky záruky mobility vztahující se na Vaše vozidlo. V případě, že se na Vaše vozidlo záruka mobility nevztahuje, informujte se u kteréhokoliv servisního partnera ŠKODA na možnost jejího dodatečného sjednání.

Poznámka

Záruka mobility je dostupná pouze pro některé země.

Volitelná ŠKODA prodloužená záruka

Pokud jste si pořídili s novým vozem také ŠKODA prodlouženou záruku, rozšířili jste si tím základní dvouletou ŠKODA záruku na vady Vašeho nového vozidla ŠKODA na Vámi zvolené období nebo do dosažení zvoleného limitu najetých kilometrů.

Záruky na lak a neproporzavění karoserie, jak jsou popsány výše, nejsou prodlouženou zárukou dotčeny.

Podrobné podmínky prodloužené záruky jsou upraveny v obchodních podmínkách prodloužené záruky, které vám poskytl Váš partner ŠKODA při zakoupení Vašeho nového vozidla.

Poznámka

Záruka mobility a volitelná ŠKODA prodloužená záruka je dostupná pouze pro některé země.

Použité zkratky

Zkratka	Význam
l/min	otáčky motoru za minutu
ABS	protiblokovací systém
AG	automatická převodovka
ASR	kontrola trakce
CO ₂ v g/km	produkované množství oxidu uhličitého v gramech na ujetý kilometr
DPF	filtr pevných částic
DSG	automatická dvouspojková převodovka
EHK	Evropská hospodářská komise
ESC	kontrola stability
EU	Evropská unie
kW	kilowatt, jednotka výkonu motoru
MG	manuální převodovka
MFD	multifunkční ukazatel
N1	nákladní automobil konstruován výlučně nebo hlavně pro dopravu zboží
Nm	newtonmetr, jednotka točivého momentu motoru
TDI CR	přepínaný vznětový motor se systémem vstřikování paliva common-rail
TSI	přepínaný zážehový motor se systémem přímého vstřikování paliva

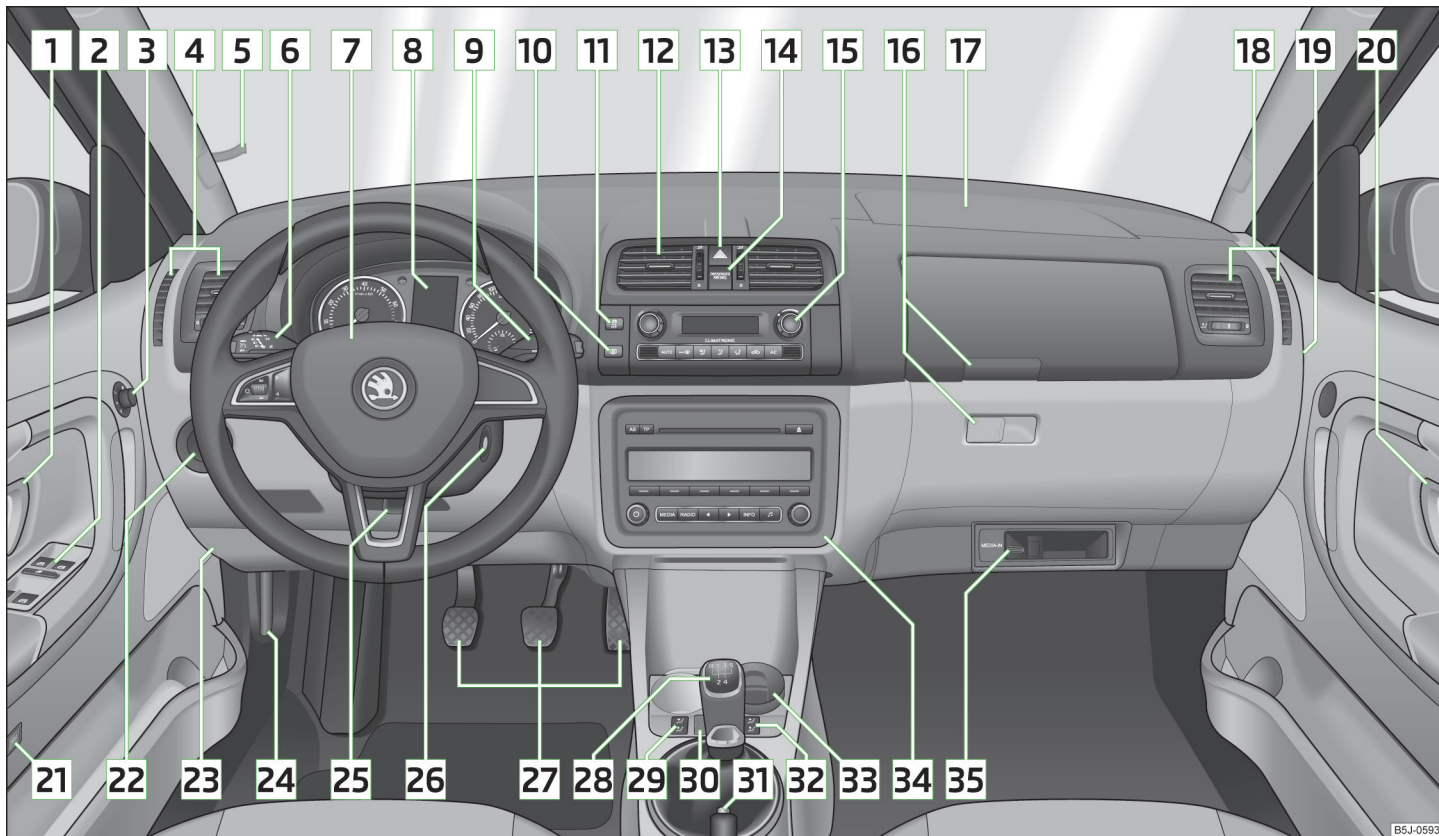

B5J-0593

Obr. 1 Interiér

Obsluha

Interiér

Přehled

1	Vnitřní klika dveří	30
2	Elektrické ovládání oken	38
3	Ovládání el. nastavitelných vnějších zrcátek	51
4	Ofukovací otvory	76
5	Držák na lístky	68
6	Ovládací páčka: ➤ směrová, dálková a parkovací světla, světelná houkačka ➤ tempomat	43 112
7	Volant: ➤ s houkačkou ➤ s airbagem řidiče ➤ s tlačítky pro obsluhu rádia, navigačního systému a telefonu	132 85
8	Sdružený panel přístrojů: ukazatele a kontrolní světla	10
9	Ovládací páčka: ➤ stěrače a ostřikovače ➤ multifunkční ukazatel ➤ displej MAXI DOT	49 13 17
10	Tlačítko vyhřívání zadního skla	47
11	Spínač ASR	110
12	Ofukovací otvory ve střední části přístrojové desky	76
13	Tlačítko varovných světel	45
14	Kontrolní světlo vypnutého airbagu spolujezdce	135
15	Podle výbavy: ➤ ovládání topení ➤ ovládání klimatizace ➤ ovládání Climatronicu	77 79 82
16	Odkládací schránky na straně spolujezdce	69
17	Airbag spolujezdce	132
18	Ofukovací otvory	76
19	Vypínač airbagu spolujezdce	135

20	Vnitřní klika dveří	30
21	Spínače podle výbavy: ➤ odjištění víka zavazadlového prostoru ➤ hlídání vnitřního prostoru	37 36
22	Spínač světel a nastavení sklonu hlavních světlometů	41, 42
23	Pojistkový box v přístrojové desce	188
24	Páčka pro odjištění víka motorového prostoru	158
25	Páčka nastavitelného volantu	94
26	Spínací skříňka	96
27	Pedály	99
28	Podle výbavy: ➤ řadící páka (manuální převodovka) ➤ volicí páka (automatická převodovka)	98 100
29	Kolébkový přepínač vyhřívání sedadla řidiče	53
30	Spínač centrálního zamykání	33
31	Ruční brzda	98
32	Kolébkový přepínač vyhřívání sedadla spolujezdce	53
33	Podle výbavy: ➤ popelník ➤ odkládací schránka	66 70
34	Podle výbavy: ➤ rádio ➤ navigační systém	
35	MDI	92

i Poznámka

Uspořádání ovládacích prvků vozidel s řízením vpravo se částečně odlišuje od zobrazeného uspořádání » obr. 1. Symboly však odpovídají jednotlivým ovládacím prvkům.

Přístroje a kontrolní svěšla

Sdružený panel přístrojů

Úvod k tématu

V této kapitole najdete informace k těmto tématům:

Přehled	10
Otáčkoměr	11
Rychloměr	11
Ukazatel teploty chladicí kapaliny	11
Ukazatel zásoby paliva	11
Počítadlo ujeté vzdálenosti	12
Digitální hodiny	12
Zobrazení druhé rychlosti	12
Doporučení pro přeřazení rychlostního stupně	13

Hlášení závady

Pokud je ve sdruženém panelu přístrojů závada, zobrazí se na displeji hlášení **Error**. Závadu nechte co nejdříve odstranit v odborném servisu.

POZOR

- V první řadě věnujte pozornost řízení! Jako řidič nesete plnou zodpovědnost za dopravní bezpečnost.
- Ovládací tlačítka ve sdruženém panelu přístrojů nikdy nepoužívejte za jízdy, ale pouze pokud vozidlo stojí!

Přehled

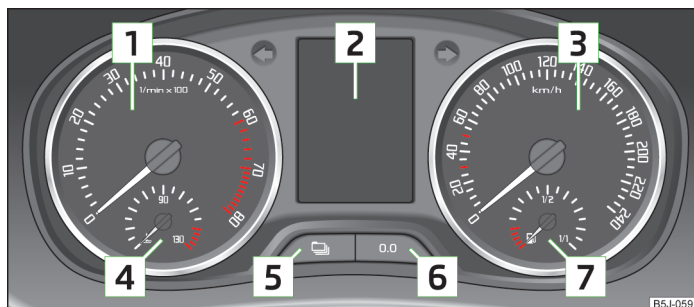

Obr. 2 Sdružený panel přístrojů

Nejprve si přečtete úvodní informace a bezpečnostní pokyny na straně 10 a dodržujte je.

- 1 Otáčkoměr s kontrolními svěšly » strana 11
- 2 Displej:
 - > s počítadlem ujeté vzdálenosti » strana 12
 - > s ukazatelem intervalů servisních prohlídek » strana 16
 - > s digitálními hodinami » strana 12
 - > s multifunkčním ukazatelem (MFD) » strana 13
 - > s displejem MAXI DOT » strana 17
- 3 Rychloměr s kontrolními svěšly » strana 11
- 4 Ukazatel teploty chladicí kapaliny¹⁾ » strana 11
- 5 Ovládací tlačítko pro volbu režimu:
 - > nastavení hodin/minut » strana 12
 - > aktivace/deaktivace zobrazení druhé rychlosti²⁾ » strana 12
 - > servisních intervalů³⁾ - zobrazení zbývajících dnů a počet km, resp. mil³⁾ » strana 16

¹⁾ Platí pro vozidla vybavená displejem MAXI DOT.

²⁾ Platí pro vozidla vybavená segmentovým displejem.

³⁾ Platí pro modely, u kterých jsou hodnoty udávány v britských jednotkách.

- 6 Ovládací tlačítko pro:
➤ nulování počítadla denní ujeté vzdálenosti » strana 12
➤ nastavení hodin/minut
➤ aktivaci/deaktivaci režimu zvoleného ovládacím tlačítkem 5
- 7 Ukazatel zásoby paliva¹⁾ » strana 11

Otáčkoměr

 Nejprve si přečtěte úvodní informace a bezpečnostní pokyny ! na straně 10 a dodržujte je.

Červená část stupnice na otáčkoměru 1 » obr. 2 na straně 10 označuje oblast, ve které řídicí jednotka motoru začíná omezovat otáčky motoru. Řídicí jednotka motoru zajišťuje omezení otáček na bezpečnou mez.

Před dosažením červené části stupnice otáčkoměru přehadte na nejbližší vyšší rychlostní stupeň, popř. zvolte polohu D volicí páky automatické převodovky.

Pro jízdu v optimálních otáčkách se řiďte doporučením pro přehazení rychlostního stupně » strana 13.

Životní prostředí

Včasné zařazení vyššího rychlostního stupně přináší následující pozitiva.

- Pomáhá snižovat spotřebu paliva.
- Snižuje hluk způsobený provozem vozidla.
- Šetří životní prostředí.
- Prospívá životnosti a spolehlivosti motoru.

Rychloměr

 Nejprve si přečtěte úvodní informace a bezpečnostní pokyny ! na straně 10 a dodržujte je.



Signalizace překročení rychlosti

Pokud překročíte rychlost 120 km/h, budete na tuto skutečnost upozorněni zvukovou signalizací²⁾. Pokud snížíte rychlost pod 120 km/h, zvuková signalizace se vypne.

Ukazatel teploty chladicí kapaliny

 Nejprve si přečtěte úvodní informace a bezpečnostní pokyny ! na straně 10 a dodržujte je.

Ukazatel teploty chladicí kapaliny 4 » obr. 2 na straně 10 funguje, pouze pokud je zapnuté zapalování.

U vozidel vybavených segmentovým displejem je teplota chladicí kapaliny indikována pouze rozsvícením, popř. zhasnutím některého z kontrolních světel » strana 22,   Chladicí kapalina.

Oblast nízké teploty

Dokud je ručička v levé části stupnice, motor ještě nedosáhl provozní teploty. Vyhněte se jízdě s vysokými otáčkami, jízde na plný plyn a silnému zatížení motoru. Předjete tím možnému poškození motoru.

Oblast provozní teploty

Jakmile se ručička dostane do střední části stupnice, dosáhl motor své provozní teploty. Pokud je velmi vysoká vnější teplota nebo silné zatížení motoru, ručička se může vychýlit doprava.

Oblast vysoké teploty

Pokud se ručička dostane do červené části stupnice, je teplota chladicí kapaliny příliš vysoká. Další informace » strana 22.

UPOZORNĚNÍ

■ Přídavné reflektory a jiné doplňkové díly umístěné před přívody vzduchu do motorového prostoru zhoršují účinnost chlazení motoru.

Ukazatel zásoby paliva

 Nejprve si přečtěte úvodní informace a bezpečnostní pokyny ! na straně 10 a dodržujte je.

Ukazatel zásoby paliva 7 » obr. 2 na straně 10 funguje, pouze pokud je zapnuté zapalování.

¹⁾ Platí pro vozidla vybavená displejem MAXI DOT.

²⁾ Tato funkce platí pouze pro některé země.



U vozidel vybavených segmentovým displejem je ukazatel zásoby paliva zobrazený na tomto displeji.

Objem palivové nádrže je asi 45 l. Pokud množství paliva klesne do oblasti rezervy, rozsvítí se kontrolní světlo  » [strana 25](#).

UPOZORNĚNÍ

Nikdy palivovou nádrž zcela nevyčerpajte! Nepravidelný přívod paliva do motoru může mít za následek jeho nedokonalé spalování. To může způsobit rozsáhlé poškození dílů motoru a výfukového systému.

Počítadlo ujeté vzdálenosti

 Nejprve si přečtěte úvodní informace a bezpečnostní pokyny  na straně 10 a dodržujte je.

Ujetá vzdálenost se udává v km. V některých zemích se používá jako jednotka „mile“.

Počítadlo denní ujeté vzdálenosti (trip)

Počítadlo denní ujeté vzdálenosti udává vzdálenost, kterou vozidlo ujelo od posledního vynulování, s rozlišením 100 m, resp. 1/10 míle.

Nulování počítadla denní ujeté vzdálenosti

Údaj lze vynulovat dlouhým stisknutím tlačítka  » [obr. 2](#) na straně 10.

Počítadlo celkové ujeté vzdálenosti

Počítadlo celkové ujeté vzdálenosti udává v km, resp. v mílích celkovou vzdálenost, kterou vozidlo dosud ujelo.



Poznámka

Pokud je u vozidel vybavených segmentovým displejem aktivované zobrazení druhé rychlosti, zobrazí se tato rychlost za jízdy místo počítadla celkové ujeté vzdálenosti.

Digitální hodiny

 Nejprve si přečtěte úvodní informace a bezpečnostní pokyny  na straně 10 a dodržujte je.

Hodiny nastavujte tlačítka  a  » [obr. 2](#) na straně 10.

Tlačítkem  vyberete údaj, který chcete změnit, a tlačítkem  provedete změnu vybraného údaje.

- U vozidel vybavených displejem MAXI DOT se nastavení hodin může provést také v položce **Čas** » [strana 18](#).

Zobrazení druhé rychlosti

 Nejprve si přečtěte úvodní informace a bezpečnostní pokyny  na straně 10 a dodržujte je.

Na displeji lze zobrazit údaj o aktuální rychlosti v mph¹⁾.

Tato funkce slouží pro jízdu v zemích s odlišnými jednotkami rychlosti.

Displej MAXI DOT

Zobrazení druhé rychlosti aktivujete v položce nastavení » [strana 18](#), *Nastavení*.

Segmentový displej

▶ Opakovaně stiskněte tlačítko  » [obr. 2](#) na straně 10, až začne blikat údaj počítadla celkové ujeté vzdálenosti » [strana 12](#).

▶ Dokud údaj bliká, stiskněte tlačítko .

Údaj druhé rychlosti se zobrazí místo údaje počítadla celkové ujeté vzdálenosti.

Deaktivaci zobrazení druhé rychlosti lze provést stejným způsobem.

¹⁾ U modelů, které v rychloměru zobrazují rychlost v mph, se údaj druhé rychlosti zobrazí v km/h.

Doporučení pro přeřazení rychlostního stupně

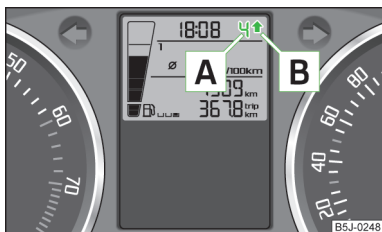

Obr. 3
Doporučení pro přeřazení

Nejprve si přečtěte úvodní informace a bezpečnostní pokyny na straně 10 a dodržujte je.

Na displeji sruženého panelu přístrojů se zobrazuje informace o **zařazeném** rychlostním stupni **A** » obr. 3.

Z důvodu dosažení co nejnižší spotřeby pohonných hmot se na displeji zobrazuje doporučení pro přeřazení na jiný rychlostní stupeň.

Pokud řídicí jednotka vyhodnotí, že je vhodné přeřadit, zobrazí se na displeji šipka **B**. Šipka ukazuje nahoru nebo dolů podle toho, zda je doporučeno přeřadit na vyšší nebo nižší rychlostní stupeň.

U vozidel s **manuální převodovkou** se zároveň na pozici **A** místo informace o **zařazeném** rychlostním stupni zobrazí informace o **doporučeném** rychlostním stupni.

UPOZORNĚNÍ

Za správnou volbu rychlostního stupně v různých jízdních situacích, např. při předjíždění, je vždy zodpovědný řidič.

Multifunkční ukazatel (MFD)

Úvod k tématu

V této kapitole najdete informace k těmto tématům:

Paměť	14
Obsluha	14

Údaje multifunkčního ukazatele	15
Signalizace překročení rychlosti	16

Multifunkční ukazatel můžete obsluhovat pouze při zapnutém zapalování. Po zapnutí zapalování se zobrazí funkce, která byla zvolena jako poslední před vypnutím.

Údaje multifunkčního ukazatele se zobrazují dle provedení vozidla na segmentovém displeji » obr. 4 na straně 14 nebo na displeji MAXI DOT » strana 17.

U vozidel vybavených displejem MAXI DOT » strana 17 je možné zobrazování některých údajů vypnout.

POZOR

- V první řadě věnujte pozornost řízení! Za řízení vozidla nesete jako řidič plnou odpovědnost.
- Už při venkovní teplotě +4 °C se může tvořit náledí! Proto se nikdy plně nespoléhejte na to, že na silnici není náledí, pouze na základě údaje ukazatele venkovní teploty.

Poznámka

- Modely pro určité země mohou mít hodnoty udávané v britských jednotkách.
- Pokud se aktivuje zobrazení druhé rychlosti v mph, aktuální rychlost v km/h se na displeji nezobrazí.

Paměť

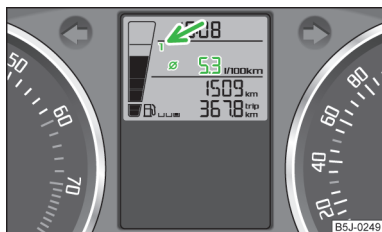

Obr. 4
Multifunkční ukazatel

Nejprve si přečtěte úvodní informace a bezpečnostní pokyny na straně 13 a dodržujte je.

Multifunkční ukazatel je vybaven dvěma automaticky pracujícími paměťmi. Zvolená paměť se zobrazuje na displeji » obr. 4.

Údaje paměti pro jednotlivou jízdu (paměť 1) jsou zobrazovány tehdy, když se na displeji objeví č. 1. Pokud se na displeji objeví č. 2, jsou zobrazovány údaje paměti pro celkovou jízdu (paměť 2).

Přepínání paměti se provádí pomocí tlačítka » obr. 5 na straně 14 na páčce stěračů.

Paměť pro jednotlivou jízdu (paměť 1)

Paměť pro jednotlivou jízdu shromažďuje informace o jždě od zapnutí zapalování až po jeho vypnutí. Pokud v jždě v průběhu 2 h po vypnutí zapalování pokračujete, vyhodnocují se nové hodnoty spolu s předcházejícími. Pokud přerušíte jízdu na více než 2 h, paměť se automaticky vynuluje.

Paměť pro celkovou jízdu (paměť 2)

Paměť pro celkovou jízdu shromažďuje informace o jždě z libovolného počtu jednotlivých jízdy až do celkové doby 19 h a 59 min nebo do ujeté vzdálenosti 1 999 km, resp. 99 h a 59 min nebo do ujeté vzdálenosti 9 999 km u vozidel vybavených displejem MAXI DOT. Po překročení některé z uvedených hodnot se paměť vynuluje a výpočet se provádí od začátku.

Na rozdíl od paměti pro jednotlivou jízdu se tato paměť po přerušení jízdy na dobu delší než 2 h nevynuluje.

Poznámka

Pokud byl odpojen akumulátor, jsou všechny uložené hodnoty paměti 1 a 2 vynulovány.

Obsluha

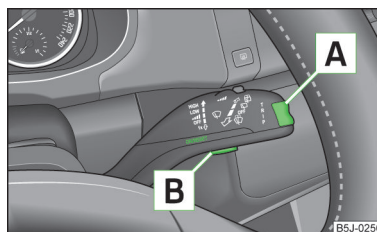

Obr. 5
Multifunkční ukazatel: ovládací prvky

Nejprve si přečtěte úvodní informace a bezpečnostní pokyny na straně 13 a dodržujte je.

Kolébkové tlačítko pro výběr položek » obr. 5 a ovládací tlačítko jsou umístěny na páčce stěračů.

Výběr položek

» Stiskněte krátce kolébkové tlačítko » obr. 5 nahoře nebo dole. Tím na displeji postupně procházíte jednotlivé položky multifunkčního ukazatele.

Volba paměti

» Stiskněte krátce tlačítko » obr. 5.

Nulování paměti

» Zvolte požadovanou paměť.
» Stiskněte dlouze tlačítko » obr. 5.

Tlačítkem se vynulují následující hodnoty zvolené paměti.

- » Průměrná spotřeba pohonných hmot.
- » Ujetá vzdálenost.
- » Průměrná rychlost jízdy.
- » Doba jízdy.

Údaje multifunkčního ukazatele



Nejprve si přečtěte úvodní informace a bezpečnostní pokyny **I** na straně 13 a dodržujte je.

Venkovní teplota

Zobrazuje se aktuální venkovní teplota¹⁾.

Pokud je venkovní teplota nižší než +4 °C, zobrazí se údaj o teplotě se symbolem sněhové vločky ❄ (varovná signalizace náledí).

Tento údaj několik sekund bliká a následně se zobrazí funkce, která byla zobrazena jako poslední²⁾.

Pokud klesne teplota pod +4 °C během jízdy při rychlosti vyšší než asi 10 km/h, zazní také zvuková signalizace.

Doba jízdy

Zobrazuje se doba jízdy, která uplynula od posledního vynulování paměti. Pokud chcete měřit dobu jízdy od určitého okamžiku, musíte v tomto určitém čase paměť vynulovat stisknutím tlačítka » [strana 14](#), *Obsluha*.

Maximální hodnota na ukazateli pro obě paměti je 19 h a 59 min, resp. 99 h a 59 min u vozidel vybavených displejem MAXI DOT. Po překročení této hodnoty se paměti vynulují.

Okamžitá spotřeba pohonných hmot

Zobrazuje se údaj o okamžité spotřebě v l/100 km³⁾. Pomocí tohoto údaje můžete přizpůsobit styl jízdy požadované spotřebě.

U stojícího nebo pomalu jedoucího vozidla se údaj zobrazí v l/h⁴⁾.

Průměrná spotřeba pohonných hmot

Zobrazuje se průměrná spotřeba paliva v l/100 km³⁾ od posledního vynulování paměti.

Pokud chcete zjistit průměrnou spotřebu za určité období, musíte na počátku měření paměť vynulovat » [strana 14](#), *Obsluha*. Po vynulování tohoto údaje se během prvních asi 300 m jízdy hodnota na displeji nezobrazuje.

Během jízdy se zobrazená hodnota pravidelně aktualizuje.

Dojezd

Zobrazuje se přibližný údaj o dojezdu v kilometrech. Udává, jakou vzdálenost může Vaše vozidlo ještě ujet se současným množstvím paliva a stejným způsobem jízdy.

Údaj se zobrazuje v krocích po 10 km. Po rozsvícení kontrolního světla  se údaj se zobrazuje v krocích po 5 km.

Základem pro výpočet údaje je spotřeba pohonných hmot během posledních 50 km. Pokud jedete úsporněji, údaj o dojezdu se zvětší.

Pokud se vynuluje paměť (po odpojení akumulátoru), počítá se pro výpočet údaje se spotřebou 10 l/100 km a hodnota se následně upravuje podle aktuálního stylu jízdy.

Ujetá vzdálenost

Zobrazuje se údaj o vzdálenosti ujeté od posledního vynulování paměti. Pokud chcete měřit ujetou vzdálenost od určitého okamžiku, musíte v tomto určitém čase paměť vynulovat » [strana 14](#), *Obsluha*.

Maximální hodnota na ukazateli pro obě paměti je 1 999 km, resp. 9 999 km u vozidel vybavených displejem MAXI DOT. Po překročení této hodnoty se paměti vynulují.

Průměrná rychlost jízdy

Zobrazuje se údaj o průměrné rychlosti jízdy v km/h od posledního vynulování paměti. Pokud chcete zjistit průměrnou rychlost jízdy za určité období, musíte na začátku tohoto měření paměť vynulovat » [strana 14](#), *Obsluha*.

Po vynulování tohoto údaje se během prvních asi 300 m jízdy hodnota nezobrazuje.

Během jízdy se zobrazená hodnota pravidelně aktualizuje.

Aktuální rychlost

Zobrazuje se údaj o aktuální rychlosti vozidla shodný s údajem na rychloměru  » [obr. 2](#) na straně 10. ▶

¹⁾ U vozidel vybavených displejem MAXI DOT je tento údaj zobrazen trvale.

²⁾ Neplatí pro displej MAXI DOT.

³⁾ U modelů pro některé země se zobrazuje údaj v km/l.

⁴⁾ U modelů pro některé země se u stojícího vozidla zobrazí --, km/l.

Teplota oleje¹⁾

Zobrazuje se údaj o aktuální teplotě motorového oleje. Pokud je teplota oleje nižší než 50 °C nebo pokud je v systému kontroly teploty oleje závada, zobrazí se místo údaje o teplotě oleje pouze ---.

Signalizace překročení rychlosti

Na displeji lze nastavit a aktivovat/deaktivovat upozornění při překročení nastavené rychlosti » [strana 16](#).

Signalizace překročení rychlosti



Nejprve si přečtěte úvodní informace a bezpečnostní pokyny  na straně 13 a dodržujte je.

Nastavení rychlostního limitu u stojícího vozidla

- Tlačítkem **A** » [obr. 5](#) na straně 14 zvolte položku **Rych. výstraha** (displej MAXI DOT), resp. ☹ (segmentový displej).
- Stisknutím tlačítka **B** aktivujete možnost nastavení rychlostního limitu²⁾ (hodnota bliká).
- Tlačítkem **A** nastavte požadovaný rychlostní limit, např. 50 km/h.
- Stisknutím tlačítka **B** potvrďte nastavený rychlostní limit nebo vyčkejte asi 5 s, nastavení se uloží automaticky (hodnota přestane blikat).

Tímto způsobem je možné nastavovat rychlostní limit v krocích po 5 km/h.

Nastavení rychlostního limitu během jízdy

- Tlačítkem **A** » [obr. 5](#) na straně 14 zvolte položku **Rych. výstraha** (displej MAXI DOT), resp. ☹ (segmentový displej).
- Jeďte požadovanou rychlostí, např. 50 km/h.
- Stisknutím tlačítka **B** převezmete aktuální rychlost jako rychlostní limit (hodnota bliká).

Pokud chcete nastavený rychlostní limit upravit, bude tato úprava provedena v krocích po 5 km/h (např. převzatá rychlost 47 km/h se zvýší na 50 km/h, resp. sníží na 45 km/h).

- Opětovným stisknutím tlačítka **B** potvrďte rychlostní limit nebo vyčkejte asi 5 s, nastavení se uloží automaticky (hodnota přestane blikat).

¹⁾ Platí pro vozidla vybavená displejem MAXI DOT.

²⁾ Pokud není hodnota nastavená, zobrazí se automaticky výchozí hodnota 30 km/h.

Změna nebo vynulování rychlostního limitu

- Tlačítkem **A** » [obr. 5](#) na straně 14 zvolte položku **Rych. výstraha** (displej MAXI DOT), resp. ☹ (segmentový displej).
- Stisknutím tlačítka **B** deaktivujete rychlostní limit.
- Dalším stisknutím tlačítka **B** aktivujete možnost změny rychlostního limitu.

Pokud překročíte nastavený rychlostní limit, jako varovný signál zazní zvuková signalizace. Na displeji se zároveň zobrazí položka **Rych. výstraha** (displej MAXI DOT), resp. ☹ (segmentový displej) s nastavenou hodnotou limitu.

Nastavená hodnota rychlostního limitu zůstane v paměti i po vypnutí a zapnutí zapalování.

Ukazatel intervalů servisních prohlídek



Úvod k tématu

V této kapitole najdete informace k těmto tématům:

- Zobrazení na segmentovém displeji _____ 17
- Zobrazení na displeji MAXI DOT _____ 17

Před dosažením intervalu servisní prohlídky se po zapnutí zapalování na displeji zobrazí asi na 10 s **hlášení o zbývajícím počtu kilometrů a dnů do servisní prohlídky**.

Údaj o zbývajícím počtu kilometrů a dnů do servisní prohlídky se postupně snižuje v krocích po 100 km, resp. po 1 dnu.

Poznámka

- Pokud dojde k odpojení akumulátoru vozidla, zůstávají hodnoty ukazatele intervalů servisních prohlídek zachované.
- Pokud byl v rámci opravy vyměněn sdružený panel přístrojů, je nutné do čítače intervalů servisních prohlídek znovu zadat správné hodnoty čítačů. Tuto práci provádí odborný servis.
- Další informace k intervalům servisních prohlídek » [strana 141](#), *Servisní prohlídka*.

Zobrazení na segmentovém displeji

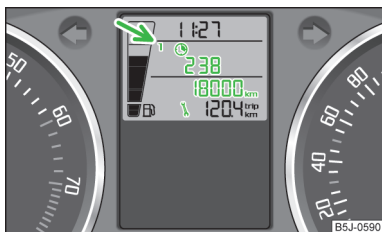



Obr. 6
Příklad upozornění

 Nejprve si přečtěte úvodní informace na straně 16 a dodržujte je.

Servis výměny oleje

Pokud se blíží **servis výměny oleje**, zobrazí se asi na 10 s symbol  a na pozici označené šipkou číslo 1 » obr. 6.

Zároveň se zobrazí symbol  spolu s údajem o zbývajícím počtu dnů a kilometrů do servisní prohlídky.

Jakmile je dosaženo intervalu servisní prohlídky, zobrazí se po zapnutí zapalování asi na 20 s blikající symbol  a hlášení **VYM OLEJ**.

Prohlídka



Pokud se blíží **Prohlídka**, zobrazí se asi na 10 s symbol  a na pozici označené šipkou číslo 2 » obr. 6.

Zároveň se zobrazí symbol  spolu s údajem o zbývajícím počtu dnů a kilometrů do servisní prohlídky.

Jakmile je dosaženo intervalu servisní prohlídky, zobrazí se po zapnutí zapalování asi na 20 s blikající symbol  a hlášení **INSPEKCE**.

Zobrazení zbývajících počtu dnů a kilometrů do servisní prohlídky

Zbývajících počet dnů a kilometrů do servisní prohlídky můžete při zapnutém zapalování kdykoli zobrazit opakovaným stisknutím tlačítka  » obr. 2 na straně 10.

Na displeji se zobrazí asi na 10 s symbol  spolu s symbolem  a údajem o zbývajícím počtu dnů a kilometrů do servisní prohlídky.

Nejdříve se zobrazí zbývajících počet dnů a kilometrů do **servisu výměny oleje**, po dalším stisknutí tlačítka  se zobrazí zbývajících počet dnů a kilometrů do **Prohlídky**.

Poznámka

Údaj o zbývajícím počtu kilometrů do servisní prohlídky se zobrazí místo údaje o celkové ujeté vzdálenosti.

Zobrazení na displeji MAXI DOT

 Nejprve si přečtěte úvodní informace na straně 16 a dodržujte je.

Servis výměny oleje

Pokud se blíží **servis výměny oleje**, zobrazí se hlášení **Výměna oleje za ... km nebo ... dny/dni**.

Jakmile je dosaženo intervalu servisní prohlídky, zobrazí se po zapnutí zapalování hlášení **Výměna oleje nyní!**

Prohlídka

Pokud se blíží **Prohlídka**, zobrazí se hlášení **Inspekce za ... km nebo ... dny/dni**.

Jakmile je dosaženo intervalu servisní prohlídky, zobrazí se po zapnutí zapalování hlášení **Inspekce nyní!**

Zobrazení zbývajících počtu kilometrů a dnů do servisní prohlídky

Zbývajících počet kilometrů a dnů do servisní prohlídky můžete při zapnutém zapalování kdykoli zobrazit v nabídce **Nastavení** » strana 18.

Na 10 s se zobrazí následující hlášení.

Výměna oleje ... km / ... dny/dni

Inspekce ... km / ... dny/dni

Displej MAXI DOT

Úvod k tématu

V této kapitole najdete informace k těmto tématům:

Hlavní nabídka	_____	18
Nastavení	_____	18 ▶

Varovná signalizace otevřených dveří, víka zavazadlového prostoru a víka motorového prostoru _____ 19
Systém vlastní kontroly vozidla _____ 19

Displej MAXI DOT Vás informuje o **aktuálním provozním stavu Vašeho vozidla**. Kromě toho poskytuje (podle výbavy vozidla) údaje z rádia, multifunkčního ukazatele, telefonu, navigačního systému, zařízení připojeného přes vstup MDI a z automatické převodovky » [strana 99](#).

Rozsvícení některých symbolů je doprovázeno zvukovým signálem.

! POZOR

V první řadě věnujte pozornost řízení! Za řízení vozidla nesete jako řidič plnou odpovědnost.

Hlavní nabídka

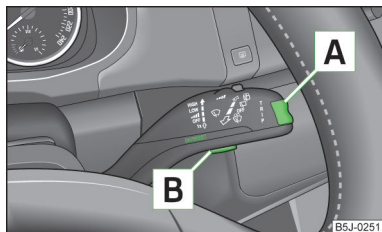

Obr. 7
Ovládací páčka: ovládací prvky displeje MAXI DOT

Nejprve si přečtete úvodní informace a bezpečnostní pokyny **!** na straně 17 a dodržujte je.

- Hlavní nabídku (**HL. NABÍDKA**) vyvoláte dlouhým stisknutím kolébkového tlačítka **A** » [obr. 7](#).
- Stisknutím kolébkového tlačítka **A** můžete volit jednotlivé položky. Po krátkém stisknutí tlačítka **B** bude zobrazen navolený údaj.

Přehled položek hlavní nabídky.

- **MFD** (multifunkční ukazatel) » [strana 13](#)
- **Audio** » [návod k obsluze rádia](#)
- **Navigace** » [návod k obsluze navigačního systému](#)
- **Telefon** » [strana 85](#)

- **Stav vozu** » [strana 19](#)
- **Nastavení** » [strana 18](#)

Položky **Audio** a **Navigace** jsou zobrazeny pouze tehdy, pokud je z výrobního závodu namontované rádio nebo navigační systém zapnutý.

i Poznámka

- Pokud jsou na displeji zobrazena nějaká varovná hlášení, musíte pro vstup do hlavní nabídky tato hlášení potvrdit krátkým stisknutím tlačítka **B** » [obr. 7](#).
- Pokud s displejem právě npracujete, dojde vždy po 10 s k přepnutí do nabídky některé z vyšších úrovní.
- Obsluha z výrobního závodu namontovaného rádia, resp. navigačního systému » [návod k obsluze rádia](#), resp. » [návod k obsluze navigačního systému](#).

Nastavení

Nejprve si přečtete úvodní informace a bezpečnostní pokyny **!** na straně 17 a dodržujte je.

Prostřednictvím displeje MAXI DOT si můžete určitá nastavení sami měnit. Aktuální položka je na displeji zobrazena nahoře pod čarou.

Volit můžete následující položky.

Jazyk / Lang.

Zde můžete nastavit, v jakém jazyce se budou zobrazovat varovné a informační texty.

Údaje MFD

Zde můžete vypnout, resp. zapnout zobrazování některých údajů multifunkčního ukazatele.

Čas

Zde můžete nastavit čas, režim zobrazování 24 h nebo 12 h a přepínat mezi letním a zimním časem.

Zimní pneu

Zde můžete nastavit, zda a při jaké rychlosti zazní zvuková signalizace. Tuto funkci použijte, když jste např. namontovali zimní pneumatiky s nižší kategorií rychlosti, než je nejvyšší rychlost Vašeho vozidla.

Při překročení rychlosti se na displeji zobrazí:

Zimní pneu. max. rychlost ... km/h.

Jednotky

Zde můžete nastavit jednotky pro teplotu, spotřebu a ujetou vzdálenost.

Druhých rychl.

Zde můžete zapnout zobrazování druhé rychlosti v mph¹⁾.

Servis. Info.

Zde můžete zobrazit informaci o zbývajícím počtu kilometrů a dnů do servisní prohlídky.

Tovární nast.

Zde můžete obnovit tovární nastavení displeje.

Varovná signalizace otevřených dveří, víka zavazadlového prostoru a víka motorového prostoru



Nejprve si přečtěte úvodní informace a bezpečnostní pokyny  na straně 17 a dodržujte je.

Pokud jsou otevřeny minimálně jedny dveře nebo víko zavazadlového, resp. motorového prostoru, na displeji MAXI DOT se zobrazí vozidlo s **otevřenými** příslušnými dveřmi, víkem zavazadlového, resp. motorového prostoru.

Kromě toho zazní zvuková signalizace, pokud jedete vozidlem rychlostí vyšší než 6 km/h.

Systém vlastní kontroly vozidla



Nejprve si přečtěte úvodní informace a bezpečnostní pokyny  na straně 17 a dodržujte je.

Stav vozidla



Při zapnutém zapalování a za jízdy jsou ve vozidle neustále kontrolovány určité funkce a stav jednotlivých systémů vozidla.

Hlášení o některých závadách a jiné pokyny se zobrazují na displeji MAXI DOT. Hlášení se zobrazují současně se symboly na displeji MAXI DOT, popř. s kontrolními světly v panelu přístrojů [» strana 20](#).

Položka **Stav vozu** se zobrazí v hlavní nabídce displeje MAXI DOT, pokud existuje alespoň jedno varovné hlášení. Po zvolení této položky se zobrazí první ze signalizovaných hlášení. Pokud existuje více hlášení, na displeji se pod hlášením zobrazí např. **1/3**. To znamená, že právě zobrazené hlášení je první z celkem tří hlášení.

Symbole se opakovaně zobrazují, dokud nejsou závady odstraněny. Po prvním zobrazení se symboly dále zobrazují bez pokynů pro řidiče.

Varovné symboly

	Tlak motorového oleje příliš nízký	» strana 21
	Přehřáté spojky automatické převodovky	» strana 19
	Kontrola hladiny motorového oleje, snímač motorového oleje je vadný	» strana 21

Přehřáté spojky automatické převodovky

Pokud se zobrazí na displeji MAXI DOT symbol , je teplota spolek automatické převodovky příliš vysoká.

Na displeji MAXI DOT se zobrazí následující hlášení.

Převodovka přehřátá. Zastavte! Palubní kniha!

Zastavte vozidlo, vypněte motor a vyčkejte, dokud symbol  nezhasne - hrozí nebezpečí poškození převodovky! Po zhasnutí symbolu můžete pokračovat v jízdě.



POZOR

Jestliže musíte z technických důvodů zastavit, odstavte vozidlo v bezpečné vzdálenosti od silničního provozu, vypněte motor a zapněte varovná světla [» strana 45](#).



Poznámka





























- Pokud jsou na displeji MAXI DOT zobrazena nějaká varovná hlášení, musíte pro vstup do hlavní nabídky tato hlášení potvrdit tlačítkem **[B]** [» obr. 7](#) na straně 18.
- Symboly se opakovaně zobrazují, dokud nejsou závady odstraněny. Po prvním zobrazení se symboly dále zobrazují bez pokynů pro řidiče.

¹⁾ U modelů, které v rychloměru zobrazují rychlost v mph, se údaj druhé rychlosti zobrazí v km/h.

Kontrolní světla

Úvod k tématu

V této kapitole najdete informace k těmto tématům:

 Ruční brzda	20
 Brzdový systém	20
 Bezpečnostní pás	21
 Dobíjení	21
 Otevíření dveří	21
 Motorový olej	21
 Chladicí kapalina	22
 Servořízení	23
 Kontrola stability (ESC)	23
 Kontrola trakce (ASR)	23
 Protiblokovací systém (ABS)	24
 Zadní mlhové světlo	24
 Porucha žárovek	24
 Systém kontroly výfukových plynů	24
 Žhavení (vznětový motor)	25
 Kontrola elektroniky motoru (zážehový motor)	25
 Filtr pevných částic (vznětový motor)	25
 Rezerva paliva	25
 Systém airbag	26
 Tlak v pneumatikách	26
 Hladina kapaliny v nádržce ostříkovačů	26
 Vypnutí kontroly trakce (ASR)	26
 Směrová světla	27
 Potkávácí světla	27
 Mlhové světlomety	27
 Tempomat	27
 Zámek volicí páky	27
 Dálková světla	27

Kontrolní světla signalizují určité funkce, popř. závady a mohou být doprovázena zvukovou signalizací.

POZOR

- Pokud nebudete respektovat rozsvícená kontrolní světla, příslušné popisy a varovné pokyny, může to vést k vážným zraněním nebo k poškození vozidla.
- Motorový prostor vozidla je nebezpečná zóna. Při pracích v motorovém prostoru, např. při kontrole a doplňování provozních kapalin, může dojít ke zranění, opaření, nehodě nebo požáru. Proto bezpodmínečně dodržujte varovné pokyny » [strana 156](#), *Motorový prostor*.

Ruční brzda

 Nejprve si přečtěte úvodní informace a bezpečnostní pokyny  na straně 20 a dodržujte je.

Pokud svítí kontrolní světlo , je zatažená ruční brzda. Pokud jedete vozidlem minimálně 3 s rychlostí vyšší než 6 km/h, zní také zvuková signalizace.

Na displeji MAXI DOT se zobrazí následující hlášení.

 Uvolněte parkovací brzdu!

Brzdový systém

 Nejprve si přečtěte úvodní informace a bezpečnostní pokyny  na straně 20 a dodržujte je.

Pokud svítí kontrolní světlo , je v brzdovém systému malé množství brzdové kapaliny nebo je závada v ABS.



Na displeji MAXI DOT se zobrazí následující hlášení.

 Brzdová kapalina. Palubní kniha!

Zastavte vozidlo, vypněte motor a zkontrolujte hladinu brzdové kapaliny » [strana 164](#).

Další informace » [strana 97](#), *Brzdy*.

! POZOR

- Jestliže musíte z technických důvodů zastavit, odstavte vozidlo v bezpečné vzdálenosti od silničního provozu, vypněte motor a zapněte varovná světla » strana 45.
- Při otevření víka motorového prostoru a kontrole brzdové kapaliny dodržujte následující pokyny » strana 156, *Motorový prostor*.
- Pokud se rozsvítí kontrolní světlo  společně s kontrolním světlem  » strana 24, *Protiblokovací systém (ABS)*,  **nepokračujte v jízdě!** Vyhledejte pomoc odborného servisu.
- Porucha brzdového systému, resp. ABS může při brzdění prodloužit brzdnou dráhu vozidla - hrozí nebezpečí nehody!

Bezpečnostní pás



Nejprve si přečtěte úvodní informace a bezpečnostní pokyny  na straně 20 a dodržujte je.

Kontrolní světlo  se po zapnutí zapalování rozsvítí jako upozornění, aby si řidič, resp. spolujezdec připnul bezpečnostní pás. Kontrolní světlo zhasne teprve po připnutí bezpečnostního pásu řidiče, resp. spolujezdce.

Pokud není řidič, resp. spolujezdec připoután bezpečnostním pásem, zní při rychlosti vozidla vyšší než 20 km/h zvuková signalizace a zároveň bliká kontrolní světlo .

Pokud se během dalších 90 s řidič, resp. spolujezdec nepřipoutá, zvuková signalizace se vypne a kontrolní světlo  bude svítit trvale.

Další informace » strana 126.

Dobíjení



Nejprve si přečtěte úvodní informace a bezpečnostní pokyny  na straně 20 a dodržujte je.



Pokud při nastartovaném motoru vozidla svítí kontrolní světlo , není akumulátor dobíjený.

Vyhledejte pomoc odborného servisu. Nechte zkontrolovat elektrické zařízení.

! POZOR

Jestliže musíte z technických důvodů zastavit, odstavte vozidlo v bezpečné vzdálenosti od silničního provozu, vypněte motor a zapněte varovná světla » strana 45.

! UPOZORNĚNÍ

Pokud se rozsvítí během jízdy ke kontrolnímu světlu  ještě kontrolní světlo  (závada chladicího systému),  **nepokračujte v jízdě!** Vypněte motor - hrozí nebezpečí poškození motoru!

Otevření dveří



Nejprve si přečtěte úvodní informace a bezpečnostní pokyny  na straně 20 a dodržujte je.

Pokud svítí kontrolní světlo , jsou otevřeny jedny nebo více dveří nebo víko zavazadlového prostoru.

Toto kontrolní světlo svítí i při vypnutém zapalování. Kontrolní světlo svítí maximálně po dobu 5 min.

! POZOR

Jestliže musíte z technických důvodů zastavit, odstavte vozidlo v bezpečné vzdálenosti od silničního provozu, vypněte motor a zapněte varovná světla » strana 45.

Motorový olej



Nejprve si přečtěte úvodní informace a bezpečnostní pokyny  na straně 20 a dodržujte je.

Kontrolní světlo  bliká červeně (nízký tlak oleje)

Na displeji MAXI DOT se zobrazí následující hlášení.

 **Tlak oleje. Vypněte motor! Palubní kniha!**

Kontrolní světlo  se rozsvítí na několik sekund po zapnutí zapalování¹⁾.

Zastavte vozidlo, vypněte motor a zkontrolujte hladinu motorového oleje » [strana 161](#).

Pokud bliká kontrolní světlo i v případě, kdy je množství oleje v pořádku,  **nepokračujte v jízdě!** Neponechávejte motor vozidla v chodu ani ve volnoběžných otáčkách.

Vyhledejte pomoc odborného servisu.

Kontrolní světlo  svítí žlutě (nedostatečné množství oleje)

Na displeji MAXI DOT se zobrazí následující hlášení.

 **Zkontrolujte hladinu oleje!**

Zastavte vozidlo, vypněte motor a zkontrolujte hladinu motorového oleje » [strana 161](#).

Jako varovný signál zazní také zvuková signalizace.

Pokud otevřete víko motorového prostoru na déle než 30 s, kontrolní světlo zhasne. Pokud nebyl motorový olej doplněn, kontrolní světlo se asi po 100 km opět rozsvítí.

Kontrolní světlo  bliká žlutě (vadný snímač hladiny motorového oleje)

Na displeji MAXI DOT se zobrazí následující hlášení.

 **Snímač oleje Do servisu!**

Pokud je vadný snímač hladiny motorového oleje, kontrolní světlo  několikrát zabliká po zapnutí zapalování a zazní zvuková signalizace.

Vyhledejte pomoc odborného servisu.

POZOR

Jestliže musíte z technických důvodů zastavit, odstavte vozidlo v bezpečné vzdálenosti od silničního provozu, vypněte motor a zapněte varovná světla » [strana 45](#).

UPOZORNĚNÍ

Červené kontrolní světlo tlaku oleje  není kontrolním světlem množství oleje! Z tohoto důvodu by mělo být množství oleje kontrolováno v pravidelných intervalech, nejlépe při každém doplňování paliva.

Chladicí kapalina

 Nejprve si přečtete úvodní informace a bezpečnostní pokyny  na straně 20 a dodržujte je.

Pokud svítí kontrolní světlo , není motor zahřátý na provozní teplotu²⁾. Vyhněte se jízdě s vysokými otáčkami, na plný plyn a silnému zatížení motoru.

Pokud svítí, popř. bliká kontrolní světlo , je teplota chladicí kapaliny příliš vysoká nebo je hladina chladicí kapaliny příliš nízká.



Jako varovný signál zazní zvuková signalizace.

Na displeji MAXI DOT se zobrazí následující hlášení.

 **Zkontrol. chlad. kapalinu! Palubní kniha!**

Zastavte vozidlo, vypněte motor a zkontrolujte hladinu chladicí kapaliny » [strana 163](#), popř. doplňte chladicí kapalinu » [strana 163](#).

Pokud je hladina chladicí kapaliny na předepsané úrovni, může být zvýšená teplota zapříčiněna závadou ve funkci ventilátoru chladicí kapaliny. Zkontrolujte pojistku ventilátoru, popř. ji vyměňte » [strana 189](#), *Pojistky v motorovém prostoru*.

Pokud kontrolní světlo  svítí, přestože jsou hladina kapaliny i pojistka ventilátoru v pořádku,  **nepokračujte v jízdě!**

Vyhledejte pomoc odborného servisu.



¹⁾ U vozidel s displejem MAXI DOT se kontrolní světlo  nerozsvítí po zapnutí zapalování, ale pouze v případě závady nebo nedostatku motorového oleje.

²⁾ Neplatí u vozidel s displejem MAXI DOT.

POZOR

- Jestliže musíte z technických důvodů zastavit, odstavte vozidlo v bezpečné vzdálenosti od silničního provozu, vypněte motor a zapněte varovná světla » [strana 45](#).
- Vyrovnávací nádržku chladicí kapaliny otevírejte opatrně. U horkého motoru je chladicí systém pod tlakem - hrozí nebezpečí opaření! Proto před odšroubováním víčka nechte motor vychladnout.
- Nesahejte na ventilátor. Ventilátor se může i při vypnutém zapalování sám spustit.

Servořízení

 Nejprve si přečtěte úvodní informace a bezpečnostní pokyny  na straně 20 a dodržujte je.



Kontrolní světlo  se rozsvítí na několik sekund po zapnutí zapalování.

Pokud se rozsvítí kontrolní světlo během jízdy nebo po zapnutí zapalování nezhasne, je v elektrohydraulickém servořízení závada. Servořízení pracuje se sníženým posilovacím účinkem nebo je zcela nefunkční.

Vyhledejte pomoc odborného servisu.

Další informace » [strana 94](#).



Poznámka

- Pokud po novém nastartování a krátké jízdě žluté kontrolní světlo  zhasne, není nutné odborný servis vyhledat.
- Jestliže byl odpojen a znovu připojen akumulátor, rozsvítí se po zapnutí zapalování žluté kontrolní světlo . Po ujetí krátké vzdálenosti musí kontrolní světlo zhasnout.
- Při vlečení se stojícím motorem nebo při závadě na servořízení, servořízení nepracuje. Vozidlo však zůstává i nadále plně říditelné. Pouze se musí k řízení vynaložit větší síla.

Kontrola stability (ESC)

 Nejprve si přečtěte úvodní informace a bezpečnostní pokyny  na straně 20 a dodržujte je.

Pokud bliká kontrolní světlo , ESC právě zasahuje.

Pokud se rozsvítí kontrolní světlo  hned po nastartování motoru, mohlo dojít z technických důvodů k vypnutí ESC. Vypněte a zapněte zapalování. Pokud se po dalším nastartování motoru kontrolní světlo  již nerozsvítí, je ESC opět plně funkční.

Pokud svítí kontrolní světlo , je závada v ESC.

Na displeji MAXI DOT se zobrazí následující hlášení.

Závada: kontrola stability (ESC)

Vyhledejte pomoc odborného servisu.

Systém ESC nelze vypnout, stisknutím tlačítka se symbolem  » [strana 110](#) se vypne pouze ASR, svítí kontrolní světlo  ve sdruženém panelu přístrojů.

Protože ESC spolupracuje s ABS, svítí při výpadku ABS i kontrolní světlo ESC.

Další informace » [strana 109](#), *Kontrola stability (ESC)*.



Poznámka

Pokud byl odpojen a znovu připojen akumulátor, rozsvítí se po zapnutí zapalování kontrolní světlo . Po ujetí krátké vzdálenosti musí kontrolní světlo zhasnout.

Kontrola trakce (ASR)

 Nejprve si přečtěte úvodní informace a bezpečnostní pokyny  na straně 20 a dodržujte je.

Pokud bliká kontrolní světlo , ASR právě zasahuje.

Pokud se rozsvítí kontrolní světlo  hned po nastartování motoru, mohlo dojít z technických důvodů k vypnutí ASR. Vypněte a zapněte zapalování. Pokud se po dalším nastartování motoru kontrolní světlo  již nerozsvítí, je ASR opět plně funkční.

Pokud svítí kontrolní světlo , je závada v ASR.

Na displeji MAXI DOT se zobrazí následující hlášení.

Závada: kontrola trakce (ASR)

Vyhledejte pomoc odborného servisu.

Protože ASR spolupracuje s ABS, svítí při výpadku ABS i kontrolní světlo ASR.

Další informace » [strana 110](#), *Kontrola trakce (ASR)*.

Poznámka

Pokud byl odpojen a znovu připojen akumulátor, rozsvítí se po zapnutí zapalování kontrolní světlo . Po ujetí krátké vzdálenosti musí kontrolní světlo zhasnout.

Protiblokovací systém (ABS)

 **Nejprve si přečtěte úvodní informace a bezpečnostní pokyny  na straně 20 a dodržujte je.**

Pokud svítí kontrolní světlo , je závada v ABS.



Na displeji MAXI DOT se zobrazí následující hlášení.

Závada na ABS

U vozidla je funkční pouze brzdový systém bez ABS.

Vyhledejte pomoc odborného servisu.

POZOR

- Jestliže musíte z technických důvodů zastavit, odstavte vozidlo v bezpečné vzdálenosti od silničního provozu, vypněte motor a zapněte varovná světla » [strana 45](#).
- Pokud se rozsvítí kontrolní světlo  » [strana 20](#) společně s kontrolním světlem ABS ,  **nepokračujte v jízdě!** Vyhledejte pomoc odborného servisu.
- Porucha ABS, resp. brzdového systému může při brzdění prodloužit brzdnou dráhu vozidla - hrozí nebezpečí nehody!

Zadní mlhové světlo

 **Nejprve si přečtěte úvodní informace a bezpečnostní pokyny  na straně 20 a dodržujte je.**

Kontrolní světlo  svítí při zapnutém zadním mlhovém světle » [strana 44](#).

Porucha žárovek

 **Nejprve si přečtěte úvodní informace a bezpečnostní pokyny  na straně 20 a dodržujte je.**

Kontrolní světlo  se rozsvítí při poškození vlákna žárovky:
➤ do několika sekund po zapnutí zapalování;
➤ při zapnutí světla s vadnou žárovkou.

Na displeji MAXI DOT se zobrazí např. následující hlášení.

 **INFORMACE Zkontrolujte pravé přední tlumené světlo!**

Poznámka

Zadní obrysová světla a osvětlení registrační značky obsahují více žárovek. Kontrolní světlo  se rozsvítí jen, pokud jsou vadné všechny žárovky zajišťující osvětlení registrační značky, resp. svícení obrysových světel (v jedné skupinové svítelně). Kontrolujte proto pravidelně funkčnost těchto žárovek.

Systém kontroly výfukových plynů

 **Nejprve si přečtěte úvodní informace a bezpečnostní pokyny  na straně 20 a dodržujte je.**

Pokud svítí kontrolní světlo , je závada v systému kontroly výfukových plynů. Řídící jednotka motoru umožňuje jízdu v nouzovém programu.

Vyhledejte pomoc odborného servisu.

Žhavení (vznětový motor)

 Nejprve si přečtěte úvodní informace a bezpečnostní pokyny  na straně 20 a dodržujte je.

Po zapnutí zapalování se rozsvítí kontrolní světlo . Motor je možné startovat bezprostředně po zhasnutí kontrolního světla žhavení.

Pokud se kontrolní světlo  nerozsvítí nebo pokud **svítí trvale**, je závada ve žhavicím zařízení.

Pokud kontrolní světlo  začne během jízdy **blikat**, je v systému elektronického řízení výkonu motoru závada. Řídící jednotka motoru umožňuje jízdu v nouzovém programu.

Vyhledejte pomoc odborného servisu.

EPC Kontrola elektroniky motoru (zážehový motor)

 Nejprve si přečtěte úvodní informace a bezpečnostní pokyny  na straně 20 a dodržujte je.

Pokud svítí, popř. bliká během jízdy kontrolní světlo **EPC**, je závada v systému elektronického řízení výkonu motoru. Řídící jednotka motoru umožňuje jízdu v nouzovém programu.

Vyhledejte pomoc odborného servisu.

Filtr pevných částic (vznětový motor)

 Nejprve si přečtěte úvodní informace a bezpečnostní pokyny  na straně 20 a dodržujte je.

Filtr pevných částic zachycuje saze z výfukových plynů. Saze se shromažďují ve filtru a pravidelně se tam spalují.

Pokud svítí kontrolní světlo , je filtr zanesený sazemi.

Pro vyčištění filtru je třeba, pokud to umožňují podmínky provozu , jet alespoň 15 min nebo do zhasnutí kontrolního světla se zařazeným 4. nebo 5. rychlostním stupněm (automatická převodovka: poloha S) rychlostí nejméně 60 km/h při otáčkách motoru v rozmezí 1 800-2 500 1/min.

Kontrolní světlo  zhasne až po úspěšném vyčištění filtru.

Pokud se filtr nevyčistí, kontrolní světlo  nezhasne a začne blikat kontrolní světlo .

Na displeji MAXI DOT se zobrazí následující hlášení.

Diesel - filtr částic. Palubní kniha!

Řídící jednotka motoru umožňuje jízdu v nouzovém programu. Po vypnutí a zapnutí zapalování se rozsvítí také kontrolní světlo .

Vyhledejte pomoc odborného servisu.

POZOR

- Filtr pevných částic dosahuje velmi vysokých teplot. Proto neparkujte v místech, kde by se mohl dostat do přímého kontaktu se suchou trávou nebo hořlavými materiály - hrozí nebezpečí požáru!
- Vždy přizpůsobujte Vaši rychlost povětrnostním podmínkám, stavu vozovky, charakteru terénu a dopravní situaci. Doporučení, ke kterým jste rozsvícením kontrolního světla vyzváni, Vás nesmějí svést k nedodržování národních právních předpisů týkajících se silničního provozu.

UPOZORNĚNÍ

Po dobu, po kterou kontrolní světlo  svítí, musíte počítat se zvýšenou spotřebou paliva a za určitých okolností i se sníženým výkonem motoru.

Poznámka

- Pro správné spálení sazí ve filtru Vám doporučujeme, abyste se vyhnuli častým jízdám na krátké vzdálenosti.
- Používáním motorové nafty se zvýšeným obsahem síry se může životnost filtru výrazně snížit. U servisního partnera ŠKODA zjistíte, ve kterých zemích se motorová nafta se zvýšeným obsahem síry používá.
- Pokud vypnete motor během procesu čištění filtru, resp. krátce po jeho dokončení, může se na několik minut samovolně spustit ventilátor chladiče.

Rezerva paliva

 Nejprve si přečtěte úvodní informace a bezpečnostní pokyny  na straně 20 a dodržujte je.

Kontrolní světlo  svítí v případě poklesu zásoby paliva v palivové nádrži asi pod 7 l.

Jako varovný signál zazní i zvuková signalizace.

Na displeji MAXI DOT se zobrazí následující hlášení.

M Načerpajte palivo! Dojezd ... km

i Poznámka

Text na displeji MAXI DOT zhasne teprve po načerpání paliva a ujetí krátké vzdálenosti.

Systém airbag

 Nejprve si přečtěte úvodní informace a bezpečnostní pokyny **i** na straně 20 a dodržujte je.

Pokud svítí kontrolní světlo , je v systému airbag závada.

Na displeji MAXI DOT se zobrazí následující hlášení.

M Závada airbagu!

Funkční pohotovost systému airbag se kontroluje elektronicky i pokud je některý z airbagů vypnutý.



Pokud byl čelní, boční, popř. hlavový airbag nebo napínač bezpečnostních pásů vypnutý diagnostickým přístrojem:

➤ kontrolní světlo  se po zapnutí zapalování rozsvítí na asi 4 s a dále ještě asi 12 s bliká v intervalu 2 s.

Na displeji MAXI DOT se zobrazí následující hlášení.

M Airbag/napínač pásu vypnut.

Pokud byl čelní airbag spolujezdce vypnutý vypínačem airbagu na boku přístrojové desky u spolujezdce:

➤ kontrolní světlo  se po zapnutí zapalování rozsvítí asi na 4 s;
➤ vypnutí airbagu je signalizováno rozsvícením žlutého kontrolního světla v nápisu **PASSENGER AIR BAG OFF**  ve středním panelu přístrojové desky » [strana 135](#).

! POZOR

V případě závady nechte systém airbag neprodleně zkontrolovat v odborném servisu. Jinak hrozí nebezpečí, že se systém airbag při nehodě neaktivuje.

Tlak v pneumatikách

 Nejprve si přečtěte úvodní informace a bezpečnostní pokyny **i** na straně 20 a dodržujte je.

Pokud svítí kontrolní světlo , došlo k výraznému snížení tlaku v některé pneumatice. Zkontrolujte, popř. upravte tlak ve všech pneumatikách.

Pokud bliká kontrolní světlo , je v systému sledování tlaku závada.

Vyhledejte pomoc odborného servisu.

Další informace » [strana 172](#), *Sledování tlaku v pneumatikách*.

i Poznámka

Jestliže byl odpojen akumulátor, rozsvítí se po zapnutí zapalování kontrolní světlo . Po ujetí krátké vzdálenosti musí kontrolní světlo zhasnout.

Hladina kapaliny v nádržce ostřikovačů

 Nejprve si přečtěte úvodní informace a bezpečnostní pokyny **i** na straně 20 a dodržujte je.

Pokud svítí kontrolní světlo , je nedostatek kapaliny v nádržce ostřikovačů.

Na displeji MAXI DOT se zobrazí následující hlášení.

M Doplňte vodu do ostřikovačů!

Doplnění kapaliny » [strana 159](#).

Vypnutí kontroly trakce (ASR)



 Nejprve si přečtěte úvodní informace a bezpečnostní pokyny **i** na straně 20 a dodržujte je.



Stisknutím tlačítka » [strana 110](#) se vypne ASR a rozsvítí se kontrolní světlo .

Na displeji MAXI DOT se zobrazí následující hlášení.

M Kontrola trakce (ASR) deaktivovaná.

Směrová světla



 Nejprve si přečtěte úvodní informace a bezpečnostní pokyny  na straně 20 a dodržujte je.

Podle polohy páčky směrových světel bliká levé  nebo pravé  kontrolní světlo. V případě poruchy směrového světla bliká kontrolní světlo asi dvakrát rychleji.

Pokud jsou zapnutá varovná světla, blikají všechna směrová světla i obě kontrolní světla směrových světel.



Další informace » [strana 43](#), *Směrová a dálková světla*.

Potkávácí světla

 Nejprve si přečtěte úvodní informace a bezpečnostní pokyny  na straně 20 a dodržujte je.



Kontrolní světlo  svítí při zapnutých potkávácích světlech » [strana 41](#).

Mlhové světlomety

 Nejprve si přečtěte úvodní informace a bezpečnostní pokyny  na straně 20 a dodržujte je.

Kontrolní světlo  svítí při zapnutých mlhových světlometech » [strana 44](#).

Tempomat

 Nejprve si přečtěte úvodní informace a bezpečnostní pokyny  na straně 20 a dodržujte je.

Kontrolní světlo  svítí při zapnutém tempomatu » [strana 112](#).

Zámek volicí páky

 Nejprve si přečtěte úvodní informace a bezpečnostní pokyny  na straně 20 a dodržujte je.

Pokud svítí kontrolní světlo , sešlápněte brzdový pedál. To je nutné, jestliže potřebujete volicí páku vyřadit z polohy **P** a **N** » [strana 100](#).

Dálková světla

 Nejprve si přečtěte úvodní informace a bezpečnostní pokyny  na straně 20 a dodržujte je.

Kontrolní světlo  svítí při zapnutých dálkových světlech nebo při použití světelné houkačky » [strana 43](#).

Odemykání a zamykání

Odemknutí a zamknutí

Úvod k tématu

V této kapitole najdete informace k těmto tématům:

Klíče	28
Výměna baterie v klíči s dálkovým ovládáním	29
Dětská pojistka	29
Otevření/zavření dveří	30
Odemknutí/zamknutí vozidla bez centrálního zamykání	30
Nouzové zamknutí dveří	31

Klíče

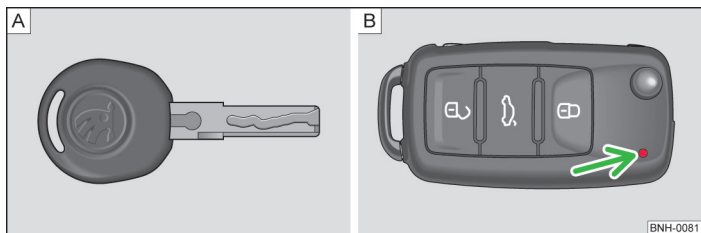

Obr. 8 Klíč: bez dálkového ovládání / s dálkovým ovládáním

Nejprve si přečtěte úvodní informace na straně 28 a dodržujte je.

S vozidlem jsou dodávány vždy dva klíče. Podle výbavy může být Vaše vozidlo vybaveno klíči bez dálkového ovládání » obr. 8 - A, nebo klíči s dálkovým ovládáním » obr. 8 - B.

POZOR

- Nenechávejte klíče ve vozidle, i když ho třeba jen na okamžik opouštíte. To platí zejména v případě, jestliže ve vozidle zůstávají děti. Děti by mohly nastartovat motor nebo zapnout elektrické vybavení (např. elektrické ovládání oken) - hrozí nebezpečí poranění!
- Klíč vyjměte ze spínací skříňky až po úplném zastavení vozidla. Jinak by se zámek volantu mohl náhle zablokovat - hrozí nebezpečí nehody!

UPOZORNĚNÍ

- Každý klíč obsahuje elektronické součásti, proto ho chraňte před vlhkem a silnými otřesy.
- Drážky klíče udržujte v naprosté čistotě. Nečistoty (textilní vlákna, prach apod.) negativně ovlivňují funkce zámků, spínací skříňky apod.
- Funkce dálkového ovládání může být dočasně omezena v důsledku překrytí jinými vysíláči v blízkosti vozidla, které pracují ve stejném kmitočtovém pásmu (např. mobilní telefon, televizní vysílač).
- Pokud centrální zamykání reaguje na dálkové ovládání jen na vzdálenost menší než asi 3 m, musí být vyměněna baterie » strana 29.

Poznámka

V případě ztráty klíče se obraťte na odborný servis, který Vám zajistí náhradní klíč.

Výměna baterie v klíči s dálkovým ovládáním

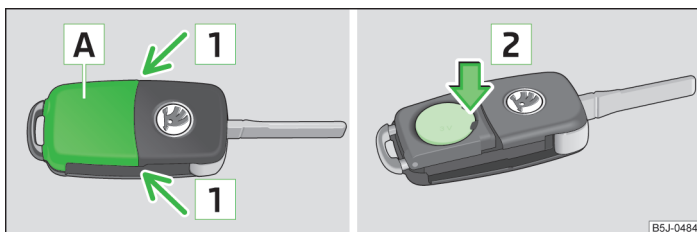

Obr. 9 Klíč s dálkovým ovládáním: odkrytí víčka / vyjmutí baterie



Nejprve si přečtěte úvodní informace na straně 28 a dodržujte je.

Každý klíč s dálkovým ovládáním obsahuje jednu baterii, která je uložena pod víčkem **A** » obr. 9. Pokud je baterie vybitá, po stisknutí některého z tlačítek na klíči dálkového ovládání červené kontrolní světlo » obr. 8 na straně 28 - **B** neblíkně. Doporučujeme, abyste si baterii nechávali vyměnit v odborném servisu. Pokud budete chtít vybitou baterii vyměnit sami, postupujte následujícím způsobem.

- Vyklepte klíč.
- Kryt baterie odtlačte palcem nebo plochým šroubovákem v místě šipek **1** » obr. 9.
- Z klíče vyjměte vybitou baterii stlačením baterie směrem dolů v místě šipky **2**.
- Vložte novou baterii. Dbejte na to, aby označení „+“ na baterii směřovalo nahoru. Správná polarita je vyznačená na krytu baterie.
- Nasaďte kryt baterie na klíč a přitlačte ho, až slyšitelně zaklapne.

! UPOZORNĚNÍ

- Při výměně baterie dbejte na správnou polaritu.
- Náhradní baterie musí odpovídat specifikaci originální baterie.

Životní prostředí

Prázdnou baterii zlikvidujte v souladu s národními právními předpisy.

i Poznámka

- Jestliže nebude možné po výměně baterie vozidlo odemknout, resp. zamknout klíčem s dálkovým ovládáním, je nutné zařízení synchronizovat » strana 35.
- Výměna baterie s nalepeným ozdobným krytem na klíči je spojena se zničením tohoto krytu. Náhradní ozdobný kryt je možné zakoupit u partnera ŠKODA.

Dětská pojistka

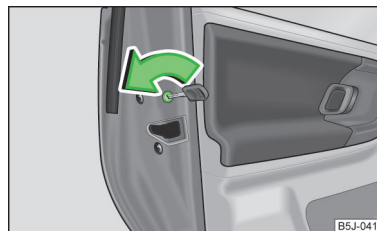

Obr. 10
Dětská pojistka: levé zadní dveře



Nejprve si přečtěte úvodní informace na straně 28 a dodržujte je.

Dětská pojistka znemožňuje otevření příslušných zadních dveří pomocí vnitřní klíky. Dveře můžete otevřít pouze zvenčí.

Pojistku zapínejte a vypínejte klíčem od vozidla.

Zapnutí

- Otočte zářez pojistky ve směru šipky » obr. 10 (u pravých dveří zrcadlově obráceně).

Vypnutí

- Otočte zářez pojistky proti směru šipky » obr. 10 (u pravých dveří zrcadlově obráceně).

Otevření/zavření dveří

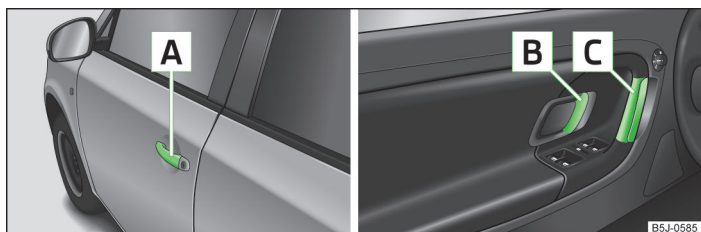

Obr. 11 Klíka dveří: vnější/vnitřní

 Nejprve si přečtěte úvodní informace na straně 28 a dodržujte je.

Otevření zvenčí

➤ Odemkněte vozidlo a zatáhněte za vnější kliku **A** » obr. 11 jednotlivých dveří.

Otevření zevnitř

➤ Zatáhněte za vnitřní kliku **B** jednotlivých dveří.

Prvním zatažením kliky dveře **odemknete**.

Druhým zatažením kliky dveře **otevřete**.

Zavření zevnitř

➤ Uchopte přitahovací madlo **C** a zavřete jednotlivé dveře.

POZOR

- Dbejte na to, aby dveře byly správně zavřené, jinak by mohlo během jízdy dojít k jejich náhlému otevření - hrozí nebezpečí ohrožení života!
- Dveře otevírejte a zavírejte pouze tehdy, pokud se nikdo nenachází v oblasti otevírání, resp. zavírání dveří - hrozí nebezpečí poranění!
- Otevřené dveře se mohou při silném větru nebo ve stoupání samovolně zavřít - hrozí nebezpečí poranění!

Odemknutí/zamknutí vozidla bez centrálního zamykání

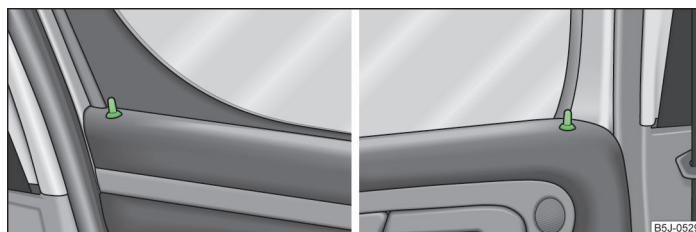

Obr. 12 Pojistné tlačítko v předních dveřích / v zadních dveřích

 Nejprve si přečtěte úvodní informace na straně 28 a dodržujte je.

Při odemknutí, resp. zamknutí dveří se příslušné pojistné tlačítko » obr. 12 vysune, resp. zasune.

Odemknutí zvenčí

➤ Odemkněte přední dveře klíčem » strana 33.

Odemknutí zevnitř

➤ Zatáhněte za vnitřní kliku dveří.

Zamknutí zvenčí

➤ Zamkněte přední dveře klíčem » strana 33.

Zamknutí zevnitř

➤ Zamáčkněte pojistné tlačítko » obr. 12.

POZOR

Zamknuté dveře zabraňují násilnému vniknutí do vozidla zvenčí, např. při čekání na křižovatkách. Zamknuté dveře však rovněž ztěžují přístup do vozidla v případě pomoci při dopravních nehodách - hrozí nebezpečí ohrožení života!

i Poznámka

- Otevřené zadní dveře a dveře spolujezdce lze zamknout zamáčknutím pojistného tlačítka a zavřením dveří.
- Otevřené dveře řidiče není možné zamknout pojistným tlačítkem. Tím je zabráněno nechtěnému zamknutí klíče ve vozidle.

Nouzové zamknutí dveří

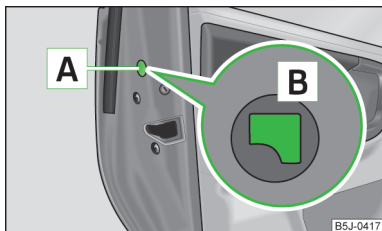

Obr. 13
Zadní dveře: nouzové zamknutí dveří



Nejprve si přečtěte úvodní informace na straně 28 a dodržujte je.

Na čelní straně dveří, které jsou bez zámků, se nachází nouzový mechanismus pro zamykání viditelný pouze po otevření dveří.

Zamknutí

- Odstraňte krytku **A** » obr. 13.
- Nasaďte klíč do otvoru pod krytkou a zatlačte aretační páčku **B** na doraz dovnitř.
- Opět nasaďte krytku.

Po zavření dveří není už možné jejich otevření zvenčí. Dveře je možné opět odjistiť zatažením za vnitřní kliku a otevřít zvenčí.

Centrální zamykání

Úvod k tématu

V této kapitole najdete informace k těmto tématům:

Individuální nastavení	32
Bezpečnostní pojistka	32
Odemknutí klíčem	33
Zamknutí klíčem	33
Zamknutí / odemknutí zevnitř vozidla	33

Při použití centrálního zamykání nebo odemykání se současně zamknou nebo odemknou **všechny** dveře. Víko zavazadlového prostoru se při odemykání odjistiť. Víko můžete poté otevřít stisknutím madla v horní části prolisu pro registrační značku » [strana 37](#), *Otevření/zavření*.

Kontrolní světlo ve dveřích řidiče

Po zamknutí vozidla bliká kontrolní světlo asi 2 s rychle, potom začne blikat pravidelně v delším intervalu.

Pokud je vozidlo zamknuto s vyřazenou bezpečnostní pojistkou » [strana 32](#), kontrolní světlo ve dveřích řidiče nejprve bliká asi 2 s rychle, potom zhasne a asi po 30 s začne blikat pravidelně v delším intervalu.

Jestliže kontrolní světlo nejprve bliká asi 2 s rychle, potom se rozsvítí nepřerušovaným světlem a asi po 30 s začne blikat pomalu, je závada v centrálním zamykání nebo v hlídání vnitřního prostoru a ochraně proti odtazeni vozidla » [strana 36](#). Vyhledejte pomoc odborného servisu.

Komfortní ovládání oken

Při odemknutí a zamknutí vozidla lze okna otevřít a zavřít » [strana 39](#).



POZOR

- Zamknuté dveře zabraňují násilnému vniknutí do vozidla zvenčí, např. při čekaní na křižovatkách.
- Centrální zamykání je funkční i při vypnutém zapalování. Protože je však při zamknutých dveřích ztížen přístup pomoci v nouzi do vozidla, nikdy nenechávejte děti ve vozidle bez dozoru. Zevnitř zamknuté dveře znesnadňují přístup pomoci v případě nutnosti - hrozí nebezpečí ohrožení života!

UPOZORNĚNÍ

Pokud je bezpečnostní pojistka aktivována » [strana 32](#), jsou kliky a spínače centrálního zamykání nefunkční.

Poznámka

- Při nehodě s aktivací airbagu se zamknuté dveře automaticky odemkají, aby se do vozidla mohla dostat pomoc.
- Pokud dojde k výpadku centrálního zamykání, můžete odemknout, resp. zamknout klíčem pouze dveře řidiče. Ostatní dveře a víko zavazadlového prostoru můžete ovládat ručně.
 - Nouzové zamknutí dveří » [strana 31](#).
 - Nouzové odemknutí víka zavazadlového prostoru » [strana 37](#).

Individuální nastavení



Nejprve si přečtěte úvodní informace a bezpečnostní pokyny  na [straně 31](#) a dodržujte je.

Odemknutí jednotlivých dveří

Tato volitelná funkce umožňuje pouze odemknutí dveří řidiče. Ostatní dveře zůstávají zamknuté a odemkají se až dalším povelům (odemknutí).

Automatické zamknutí a odemknutí

Při rychlosti asi 15 km/h se všechny dveře a víko zavazadlového prostoru automaticky zamknou.

Vozidlo se opět automaticky odemkne při vyjmutí klíče ze spínací skříňky. Kromě toho může řidič nebo spolujezdec vozidlo odemknout stisknutím spínače  » [strana 33](#) centrálního zamykání.

Dveře můžete zevnitř odemknout a otevřít zatažením za vnitřní kliku jednotlivých dveří. Prvním zatažením kliky dveře **odemknete**. Druhým zatažením kliky dveře **otevřete**.

Poznámka

Individuální nastavení si můžete nechat provést v odborném servisu.

Bezpečnostní pojistka



Nejprve si přečtěte úvodní informace a bezpečnostní pokyny  na [straně 31](#) a dodržujte je.

Centrální zamykání je vybaveno **bezpečnostní pojistkou**. Pokud zamknete vozidlo zvenčí, automaticky se zablokují zámky dveří. Kontrolní světlo ve dveřích řidiče nejprve bliká asi 2 s rychle, potom začne blikat pravidelně v delším intervalu. Žádné dveře nelze pomocí kliky otevřít zevnitř ani zvenčí. Tím je ztížena možnost nežádoucího vniknutí do vozidla.

Bezpečnostní pojistku můžete dvojnásobným zamknutím do 2 s vyřadit z funkce.

Pokud je bezpečnostní pojistka vyřazena z funkce, kontrolní světlo ve dveřích řidiče nejprve bliká asi 2 s rychle, potom zhasne a asi po 30 s začne blikat pravidelně v delším intervalu.

Po dalším odemknutí a zamknutí vozidla je bezpečnostní pojistka opět funkční.

Pokud je vozidlo zamknuto a bezpečnostní pojistka je deaktivována, můžete dveře zevnitř odemknout a otevřít zatažením za vnitřní kliku jednotlivých dveří. Prvním zatažením kliky dveře **odemknete**. Druhým zatažením kliky dveře **otevřete**.

POZOR

Pokud je vozidlo zamknuté s aktivovanou bezpečnostní pojistkou, nesmějí ve vozidle zůstat žádné osoby a zvířata, protože zevnitř nelze odemknout dveře ani otevřít okna. Takto zamknuté dveře znesnadňují přístup pomoci v případě nouze - hrozí nebezpečí ohrožení života!

Poznámka

- Varovné zařízení proti odcizení se aktivuje i při zamknutí vozidla s vyřazenou funkcí bezpečnostní pojistky. Hlídkání vnitřního prostoru se ale neaktivuje.
- O tom, že bude po zamknutí vozidla aktivována bezpečnostní pojistka, budete informováni hlášením **RESPEKT_SAFELOCK** na displeji sdruženého panelu přístrojů. U vozidel vybavených displejem MAXI DOT se zobrazí hlášení **Pozor na SAFE! Palubní kniha!**

Poznámka

Tato funkce platí pouze pro některé země.

Odemknutí klíčem

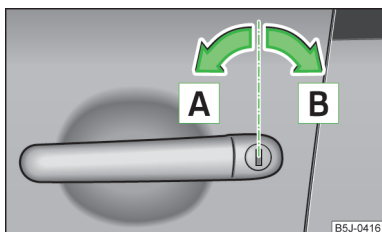

Obr. 14
Polohy klíče při odemknutí a zamknutí vozidla

Nejprve si přečtěte úvodní informace a bezpečnostní pokyny na straně 31 a dodržujte je.

- Otočte klíčem v zámku řidiče ve směru jízdy do polohy pro odemknutí » obr. 14.
- Zatáhněte za kliku a dveře otevřete.
- Všechny dveře (u vozidel s varovným zařízením proti odcizení pouze dveře řidiče) se odemknou.
- Víko zavazadlového prostoru se odjstí.
- Vnitřní světla nastavená na spínání dveřním kontaktem se rozsvítí.
- Bezpečnostní pojistka se deaktivuje.
- Okna se otevírají tak dlouho, dokud **držíte** klíč v poloze pro odemknutí.
- Kontrolní světlo ve dveřích řidiče přestane blikat, pokud není vozidlo vybaveno varovným zařízením proti odcizení » [strana 35](#).

Poznámka

Pokud je vozidlo vybaveno varovným zařízením proti odcizení, musíte do 15 s po odemknutí dveří zasunout klíč do spínací skříňky a zapnout zapalování, aby se varovné zařízení vypnulo. Jestliže do 15 s zapalování **nezapnete, spustí se alarm**.

Zamknutí klíčem

Nejprve si přečtěte úvodní informace a bezpečnostní pokyny na straně 31 a dodržujte je.

- Otočte klíčem v zámku řidiče proti směru jízdy do polohy pro zamknutí » obr. 14 na straně 33.

- Dveře i víko zavazadlového prostoru se zamknou.
- Vnitřní osvětlení nastavená na spínání dveřním kontaktem se vypnou.
- Okna se zavírají tak dlouho, dokud **držíte** klíč v poloze pro zamknutí.
- Bezpečnostní pojistka se ihned aktivuje.
- Kontrolní světlo ve dveřích řidiče začne blikat.

Poznámka

Pokud jsou otevřené dveře řidiče, nelze vozidlo zamknout.

Zamknutí / odemknutí zevnitř vozidla



Obr. 15
Střední konzola: spínač centrálního zamykání

Nejprve si přečtěte úvodní informace a bezpečnostní pokyny na straně 31 a dodržujte je.

Pokud vozidlo není zamknuto zvenčí, můžete vozidlo odemknout a zamknout kolečkovým spínačem » obr. 15 i bez zapnutého zapalování.

Zamknutí všech dveří a víka zavazadlového prostoru

- Stiskněte spínač v poloze » obr. 15. Ve spínači se rozsvítí symbol .

Odemknutí všech dveří a víka zavazadlového prostoru

- Stiskněte spínač v poloze » obr. 15. Ve spínači zhasne symbol .

Pokud bylo Vaše vozidlo zamknuto spínačem centrálního zamykání, platí následující.

- Otevření dveří a víka zavazadlového prostoru zvenčí není možné (zajištění např. při zastavení na křižovatce).
- Dveře můžete zevnitř odemknout a otevřít zatažením za vnitřní kliku jednotlivých dveří. Prvním zatažením kliky dveře **odemknete**. Druhým zatažením kliky dveře **otevřete**.

- Pokud jsou některé dveře otevřené, nelze vozidlo zamknout.
- Při nehodě s aktivací airbagu se dveře zamknuté zevnitř automaticky odemykají, aby se do vozidla mohla dostat pomoc.

Dálkové ovládání

Úvod k tématu

V této kapitole najdete informace k těmto tématům:

Odemknutí/zamknutí	34
Synchronizace	35

Klíčem s dálkovým ovládáním můžete:

- odemknout a zamknout vozidlo;
- odjstít víko zavazadlového prostoru;
- otevřít a zavřít okna » [strana 39](#), *Komfortní ovládání oken*.

Vysílač včetně baterie je zabudován v pouzdru klíče. Přijímač je zabudován uvnitř vozidla. Účinný dosah klíče s dálkovým ovládáním je asi 30 m. Pokud jsou slabé baterie, účinný dosah se snižuje.

Klíč má výklopný dřík, který slouží k manuálnímu odemknutí a zamknutí vozidla a také k nastartování motoru.

Při náhradě ztraceného klíče, stejně jako po opravě nebo výměně přijímací jednotky, je nutné zařízení nechat přizpůsobit v odborném servisu. Teprve potom můžete klíč s dálkovým ovládáním znovu používat.

i Poznámka

- Pokud je zapnuté zapalování, dálkové ovládání se automaticky deaktivuje.
- Funkce dálkového ovládání může být dočasně omezena v důsledku překrytí jinými vysílači v blízkosti vozidla, které pracují ve stejném kmitočtovém pásmu (např. mobilní telefon, televizní vysílač).
- Pokud centrální zamykání, resp. varovné zařízení reaguje na dálkové ovládání jen na vzdálenost menší než 3 m, musí být baterie vyměněna » [strana 29](#).
- Pokud jsou otevřeny dveře řidiče, nelze vozidlo klíčem s dálkovým ovládáním zamknout.

Odemknutí/zamknutí

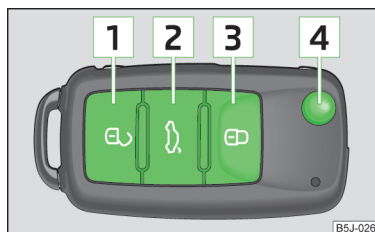

Obr. 16
Klíč s dálkovým ovládáním

Nejprve si přečtete úvodní informace na straně 34 a dodržujte je.

Odemknutí vozidla

- Stiskněte tlačítko **1** » obr. 16.

Zamknutí vozidla

- Stiskněte tlačítko **3** » obr. 16.

Deaktivace bezpečnostní pojistky

- Stiskněte dvakrát do 2 s tlačítko **3** » obr. 16. Další informace » [strana 31](#).

Odemknutí víka zavazadlového prostoru

- Stiskněte tlačítko **2** » obr. 16. Další informace » [strana 37](#).

Vyklopení klíče

- Stiskněte tlačítko **4** » obr. 16.

Sklopení klíče

- Stiskněte tlačítko **4** » obr. 16 a poté klíč sklopte do původní polohy.

Odemknutí

Odemknutí vozidla je signalizováno dvojným bliknutím směrových světel. Pokud vozidlo odemknete tlačítkem **1** » obr. 16 a během 30 s neotevřete žádné dveře ani víko zavazadlového prostoru, vozidlo se automaticky zamkne a je znovu aktivováno bezpečnostní pojistka, resp. varovné zařízení proti odcizení vozidla. Tato funkce zabraňuje tomu, aby vozidlo zůstalo neúmyslně odemknuto.

Kromě toho se při odemknutí vozidla vyvolá paměť pro nastavení sedadla a zrcátek odpovídající použitému klíči. Sedadlo řidiče a vnější zrcátka se nastaví do polohy uložené v paměti.

Zamknutí

Správné zamknutí vozidla je signalizováno jedním bliknutím směrových světel.

Jestliže zůstanou po zamknutí vozidla otevřené dveře nebo víko zavazadlového prostoru, bliknou směrová světla až po jejich zavření.

POZOR

Pokud je vozidlo zamknuté zvění s aktivovanou bezpečnostní pojistkou, nesmějí ve vozidle zůstat žádné osoby, protože nelze zevnitř odemknout dveře ani otevřít okna. Takto zamknuté dveře znesnadňují přístup pomoci v případě nouze - hrozí nebezpečí ohrožení života!

Poznámka

- Dálkové ovládání používejte pouze tehdy, když jsou dveře a víko zavazadlového prostoru zavřené a vozidlo máte na dohled.
- U vozidla s varovným zařízením proti odcizení si můžete navíc nechat u partnera ŠKODA aktivovat/deaktivovat i zvukovou signalizaci při odemknutí/zamknutí.

Synchronizace

 Nejprve si přečtěte úvodní informace na straně 34 a dodržujte je.

Pokud nelze vozidlo otevřít dálkovým ovládním, je možné, že klíč není synchronizován. K tomu může dojít, pokud byla tlačítka na klíči vícekrát stisknuta mimo dosah dálkového ovládní, resp. vyměněna baterie v klíči.

Synchronizaci klíče proveďte následujícím způsobem.

- Stiskněte libovolné tlačítko na klíči s dálkovým ovládním.
- Do jedné minuty od stisknutí tlačítka odemkněte dveře klíčem.

Varovné zařízení proti odcizení vozidla

Úvod k tématu

V této kapitole najdete informace k těmto tématům:

Popis funkce	35
Hlídkání vnitřního prostoru a ochrana proti odtažení vozidla	36

Varovné zařízení zvyšuje ochranu před vloupáním do vozidla. Při neoprávněném vnikání do vozidla vydává zařízení zvukové a světelné varovné signály.

Poznámka

- Životnost zdroje sířeny varovného zařízení je 5 let.
- Aby byla zaručena plná funkčnost varovného zařízení proti odcizení, zkontrolujte před opuštěním vozidla, zda jsou všechna okna a dveře zavřené.
- Kódování dálkového ovládní a přijímače vylučuje ovládní varovného zařízení dálkovým ovládním patřícím jinému vozidlu.

Popis funkce

 Nejprve si přečtěte úvodní informace na straně 35 a dodržujte je.

Jak se varovné zařízení aktivuje?

Varovné zařízení se automaticky aktivuje při zamknutí dálkovým ovládním nebo zamknutím vozidla klíčem ve dveřích řidiče. Varovné zařízení se aktivuje asi 30 s po zamknutí.

Jak se varovné zařízení deaktivuje?

Varovné zařízení se deaktivuje stisknutím tlačítka se symbolem  dálkového ovládní. Jestliže vozidlo během 30 s po vyslání rádiového signálu neotevřete, varovné zařízení se opět automaticky aktivuje.

Pokud vozidlo odemknete klíčem ve dveřích řidiče, musíte do 15 s po otevření dveří zasunout klíč do spínací skřínky a zapnout zapalování, aby se varovné zařízení deaktivovalo. Jestliže do 15 s zapalování **nezapnete, spustí se alarm.**

Kdy se spustí alarm?

Kontrolují se tyto oblasti zamknutého vozidla:

- víko motorového prostoru;
- víko zavazadlového prostoru;
- dveře;
- spínací skřínka;
- náklon vozidla » [strana 36](#);
- vnitřní prostor vozidla » [strana 36](#);
- pokles napětí v palubní síti vozidla;
- zásuvka tažného zařízení namontovaného již z výrobního závodu.

Jestliže dojde při zapnutém varovném zařízení k odpojení jednoho z pólů akumolátoru, alarm se okamžitě spustí.

Jak se alarm vypíná?

Alarm vypnete stisknutím tlačítka se symbolem  na klíči s dálkovým ovládním nebo zapnutím zapalování.

Hlídní vnitřního prostoru a ochrana proti odtažení vozidla

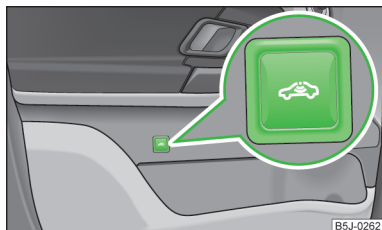

Obr. 17
Tlačítka hlídání vnitřního prostoru a ochrany proti odtažení vozidla



Nejprve si přečtěte úvodní informace na straně 35 a dodržujte je.

Hlídní vnitřního prostoru spouští alarm, jakmile zaznamená pohyb uvnitř vozidla.

Vypnutí

- Vypněte zapalování.
- Otevřete dveře řidiče.
- Stiskněte tlačítka se symbolem  » obr. 17 ve dveřích řidiče.
- Do 30 s zamkněte vozidlo.

Při příštím zamknutí se hlídání vnitřního prostoru a ochrana proti odtažení vozidla opět automaticky zapne.



Poznámka

- Hlídní vnitřního prostoru a ochranu proti odtažení vozidla je nutno vypnout, pokud by mohlo dojít ke spuštění alarmu v důsledku pohybu, např. dětí nebo zvířat uvnitř vozidla a při přepravě vozidla (např. vlakem nebo lodí) nebo při vlečení vozidla.
- Otevřená odkládací schránka na brýle snižuje účinnost hlídání vnitřního prostoru. Pro zajištění plné funkčnosti hlídání vnitřního prostoru schránku před zamknutím vozidla vždy zavřete.

Víko zavazadlového prostoru



Úvod k tématu

V této kapitole najdete informace k těmto tématům:

Otevření/zavření	37
Automatické zamknutí	37
Nouzové odemknutí	37



POZOR

- Ujistěte se, že po zavření víka zavazadlového prostoru je zámek opravdu zajištěn. Jinak by se mohlo víko během jízdy náhle otevřít a to i v případě, že je víko zavazadlového prostoru zamknuto - hrozí nebezpečí nehody!
- Nikdy nejezděte se zcela otevřeným ani pootvřeným víkem zavazadlového prostoru, protože by se do vozidla mohly dostat výfukové plyny - hrozí nebezpečí otravy!
- Při zavírání víka zavazadlového prostoru netlačte rukou na zadní sklo, mohlo by se rozbit - hrozí nebezpečí poranění!



Poznámka

- **Po zavření víka zavazadlového prostoru se víko zamkne a varovné zařízení proti odcízení vozidla se aktivuje.** Platí pouze v případě, že vozidlo bylo před zavřením víka zamknuto.
- Po rozjezdu, resp. při rychlosti vyšší než 5 km/h se deaktivuje funkce madla v horní části prahu pro registrační značku. Po zastavení vozidla a otevření dveří bude funkce madla opět aktivována.

Otevření/zavření

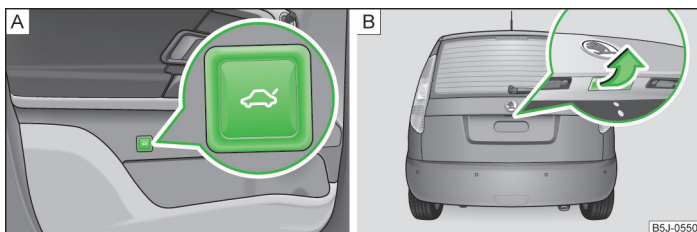

Obr. 18 Otevření víka / Madlo víka zavazadlového prostoru

 Nejprve si přečtěte úvodní informace a bezpečnostní pokyny  na straně 36 a dodržujte je.

Po odemknutí vozidla můžete víko otevřít stiskem madla v horní části prslisu pro registrační značku.

Otevření u vozidel bez centrálního zamykání

➤ Stiskněte tlačítko se symbolem  ve dveřích řidiče » obr. 18 - [A] a víko zvedněte ve směru šipky » obr. 18 - [B].

Otevření u vozidel s centrálním zamykáním

➤ Stiskněte madlo a víko zvedněte ve směru šipky » obr. 18 - [B].

Zavření

➤ Sklopte víko dolů a lehce ho přibouchněte.

Na vnitřním obložení víka zavazadlového prostoru je madlo, které usnadňuje jeho sklopení.

Automatické zamknutí

 Nejprve si přečtěte úvodní informace a bezpečnostní pokyny  na straně 36 a dodržujte je.

V případě, že vozidlo bylo zamknuto před zavřením víka, víko se po zavření automaticky ihned zamkne.

Dobu, za kterou se víko automaticky zamkne, si můžete nechat prodloužit v odborném servisu.

Prodloužení doby zamknutí

V případě odemknutí víka zavazadlového prostoru tlačítkem se symbolem  na klíči je možné po zavření víka omezenou dobu víko zavazadlového prostoru otevřít.

Než dojde k automatickému zamknutí víka zavazadlového prostoru, hrozí riziko neoprávněného vniknutí do vozidla. Proto vozidlo vždy zamkyjte pomocí tlačítka se symbolem  na klíči.

Prodloužení doby zamknutí si můžete nechat kdykoli deaktivovat v odborném servisu.

Poznámka

Další potřebné informace Vám poskytne partner ŠKODA.

Nouzové odemknutí

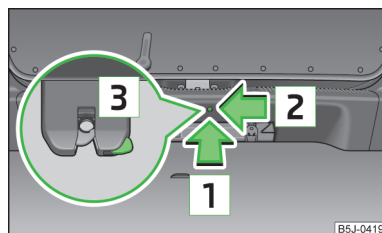



Obr. 19
Nouzové odemknutí víka zavazadlového prostoru

 Nejprve si přečtěte úvodní informace a bezpečnostní pokyny  na straně 36 a dodržujte je.

Pokud je záhada v centrálním zamykání, můžete víko zavazadlového prostoru odemknout manuálně.

Odemknutí

- Sklopte zářadovou opěru zadního sedadla » strana 54.
- Do otvoru v obložení ve směru šipky  » obr. 19 zasuňte až na doraz šroubovák nebo podobný nástroj.
- Ve směru šipky  odjistěte zámek  pod obložení.
- Otevřete víko zavazadlového prostoru.

Elektrické ovládání oken

Úvod k tématu

V této kapitole najdete informace k těmto tématům:

Otevření / zavření oken	38
Pojistka proti sevření	39
Komfortní ovládání oken	39
Poruchy funkce	39

POZOR

- Při zamykání vozidla zvenčí dbejte na to, aby nikdo nezůstal ve vozidle, protože okna pak už nelze v případě nouze zevnitř otevřít.
- Systém je vybaven pojistkou proti sevření » [strana 39](#). Při sevření částí těla se posuv skla zastaví a sklo se vrátí o několik cm zpět. Přesto okna zavírejte opatrně - hrozí nebezpečí zranění!
- Pokud jsou na zadních sedadlech přepravovány děti, doporučujeme pro jejich bezpečnost použít bezpečnostní spínač **[S]** » [obr. 20](#) na straně 38, který vyřadí z funkce spínače ovládání zadních oken.
- Dbejte zvýšené opatrnosti při zavírání oken, aby nedošlo k sevření částí těla - hrozí nebezpečí vážných zranění!

UPOZORNĚNÍ

- Udržujte okna v čistotě pro správnou funkci elektrického ovládání.
- Pokud jsou skla zamrzlá, odstraňte nejprve námrazu » [strana 149](#), *Skla oken a vnějších zrcátek* a až poté ovládejte okna - hrozí nebezpečí poškození těsnění ve dveřích a spouštěcího mechanismu skla.
- V zimním období může dojít při zavírání oken k většímu odporu následkem námrazy. Okno se při zavírání zastaví a vrátí o několik cm zpět.
- Dbejte na to, aby při opuštění vozidla po jeho zamknutí byla okna dveří vždy zavřena.

Životní prostředí

Nenechávejte otevřená boční okna při vysokých rychlostech, mohlo by dojít k neúměrnému zvýšení spotřeby pohonných hmot.

Poznámka

- Když vypnete zapalování, můžete okna ještě asi 10 minut otevírat a zavírat. Teprve když otevřete dveře řidiče nebo spolujezdce, ovládání oken se úplně vypne.
- K větrání vnitřního prostoru vozidla za jízdy využívejte v maximální možné míře topný, resp. chladič systém vozidla. Pokud jsou okna otevřená, může do vozidla pronikat prach a jiné nečistoty a při určité rychlosti může docházet k nepříjemným zvukovým projevům.

Otevření / zavření oken

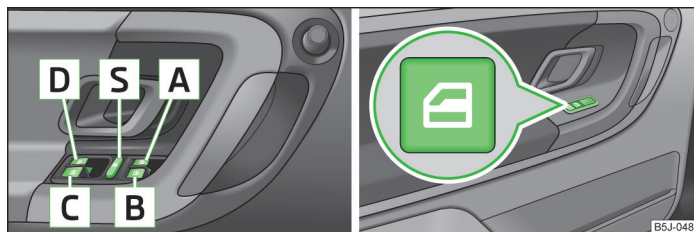

Obr. 20 Spínače ve dveřích řidiče / v zadních dveřích

Nejprve si přečtete úvodní informace a bezpečnostní pokyny **[!]** na straně 38 a dodržujte je.

Spínače ovládání oken » [obr. 20](#).

- [A]** Spínač ovládání okna ve dveřích řidiče
- [B]** Spínač ovládání okna ve dveřích spolujezdce
- [C]** Spínač ovládání okna v pravých zadních dveřích
- [D]** Spínač ovládání okna v levých zadních dveřích
- [S]** Bezpečnostní spínač

Elektrické ovládání oken můžete používat pouze při zapnutém zapalování.

Otevření

Lehkým stisknutím příslušného spínače okno otevřete. Po uvolnění spínače se otevření okna zastaví.



Okno se automaticky úplně otevře krátkým stisknutím spínače až na doraz. Po opětovném stisknutí spínače se okno okamžitě zastaví.



Zavření

› Lehkým povytažením za horní hranu příslušného spínače okno zavřete. Po uvolnění spínače se zavírání okna zastaví.

Okno se automaticky úplně zavře krátkým vytažením spínače až na doraz. Po opětovném povytažení spínače se okno okamžitě zastaví.

Bezpečnostní spínač

Stisknutím bezpečnostního spínače  » obr. 20 můžete spínače v zadních dveřích vyřadit z funkce. Po opětovném stlačení bezpečnostního spínače  budou spínače ovládání zadních oken znovu funkční.

Pokud jsou spínače v zadních dveřích vyřazeny z funkce, svítí kontrolní světlo  v bezpečnostním spínači .

Poznámka

Mechanismus elektrického ovládání oken je vybaven teplotní pojistkou. Při opakovaném otevírání a zavírání okna může dojít k přehřátí této pojistky. To způsobí dočasné zablokování ovládání okna. Po vychladnutí teplotní pojistky je možno okno opět ovládat.

Pojistka proti sevření



Nejprve si přečtete úvodní informace a bezpečnostní pokyny  na straně 38 a dodržujte je.

Elektricky ovládaná okna jsou vybavena pojistkou proti sevření. To snižuje nebezpečí pohmoždění při zavírání oken.

Pokud nějaká překážka brání zavření, zastaví se posuv skla a sklo se vrátí o několik cm zpět.

Pokud zabrání překážka během následujících 10 s opět zavření, posuv skla se opět zastaví a sklo se vrátí o několik cm zpět.

Pokud se do 10 s po tomto druhém vrácení skla pokusíte okno opět zavřít a překážka není odstraněna, posuv skla se jen zastaví. V této době není možné okna automaticky zavírat. Pojistka proti sevření je ale funkční.

Pojistka proti sevření bude vyřazena z funkce, pokud se během dalších 10 s pokusíte okno opět zavřít - **okno se zavírá plnou silou!**

Pokud počkáte déle než 10 s, bude pojistka proti sevření opět funkční.



Komfortní ovládání oken





Nejprve si přečtete úvodní informace a bezpečnostní pokyny  na straně 38 a dodržujte je.

Při odemknutí a zamknutí vozidla můžete okna s el. ovládaním otevřít a zavřít následujícím způsobem.

Otevření

- › Podržte stisknuté tlačítko se symbolem  na klíči s dálkovým ovládaním.
- › Podržte klíč v zámku řidiče v poloze pro odemknutí.
- › Podržte spínač  v poloze otevírání oken » obr. 20 na straně 38.

Zavření

- › Podržte stisknuté tlačítko se symbolem  na klíči s dálkovým ovládaním.
- › Podržte klíč v zámku řidiče v poloze pro zamknutí.
- › Podržte spínač  v poloze zavírání oken » obr. 20 na straně 38.

Uvolněním klíče, resp. tlačítka můžete zavírání, resp. otevírání oken okamžitě přerušit.

Poruchy funkce



Nejprve si přečtete úvodní informace a bezpečnostní pokyny  na straně 38 a dodržujte je.

Automatika spouštění oken mimo provoz

Pokud byl při spuštění okně odpojen a opětovně připojen akumulátor, je automatika spouštění oken nefunkční. Systém je nutno aktivovat. Postup obnovení funkčnosti je následující.

- › Zapněte zapalování.
- › Povytáhněte za horní hranu příslušný spínač ve dveřích řidiče a zavřete okno.
- › Spínač uvolněte.
- › Znovu povytáhněte a podržte příslušný spínač ještě asi na 3 s.

¹⁾ Komfortní ovládání oken spínačem  je možné bezprostředně po odemknutí vozidla, resp. po vypnutí zapalování a otevření dveří řidiče, resp. spolujezdce.

Zimní provoz

V zimním období může dojít při zavírání oken k většímu odporu následkem námrazy. Okno se při zavírání zastaví a vrátí o několik cm zpět.

Aby bylo možné okno zavřít, je nutné vyřadit z funkce pojístek proti sevření

» [strana 39](#).



Světla a viditelnost

Světla

Úvod k tématu

V této kapitole najdete informace k těmto tématům:

Obrysová a potkávací světla	41
Nastavení sklonu hlavních světlometů	42
Denní svícení (DAY LIGHT)	42
Směrová a dálková světla	43
Projektorové halogenové světlometry s natáčením	43
Mlhové světlometry	44
Mlhové světlometry s funkcí CORNER	44
Zadní mlhové světlo	44
Turistické světlo	44
Varovná světla	45
Parkovací světla	45

Světla fungují pouze při zapnutém zapalování, pokud není uvedeno jinak.

Uspořádání ovládacích prvků u vozidel s řízením vpravo se částečně odlišuje od zobrazeného uspořádání » obr. 21 na straně 41. Symboly označující jednotlivé polohy ovládacích prvků zůstávají zachovány.

POZOR

- Nikdy nejezděte jen s rozsvícenými obrysovými světly! Obrysová světla nemají dostatečnou intenzitu, aby osvětlila vozovku před Vámi nebo aby Vás viděli i ostatní účastníci silničního provozu. Proto vždy za tmy a snížené viditelnosti zapínejte potkávací světla.
- Světla používejte v souladu s národními právními předpisy.
- Za správné nastavení a používání světel je vždy zodpovědný řidič.

Poznámka

Světlometry se mohou na přechodnou dobu zevnitř orosit. Pokud pojedete se zapnutými světly, orosení se postupně ztratí, případně zůstane jen na okrajích světlometů. Orosení světlometů nemá vliv na jejich životnost.

Obrysová a potkávací světla

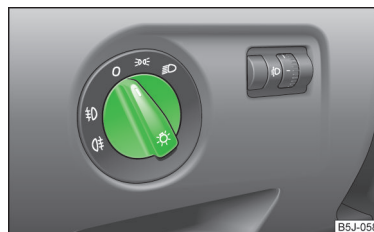

Obr. 21
Přístrojová deska: spínač světel

Nejprve si přečtěte úvodní informace a bezpečnostní pokyny na straně 41 a dodržujte je.

Polohy spínače světel » obr. 21.

- ☞ zapnutí obrysových světel, resp. oboustranného parkovacího světla » strana 45
- ☞ zapnutí potkávacích světel
- 0 vypnutí všech světel (kromě denního svícení)
- ☞ zapnutí mlhových světlometů » strana 44
- ☞ zapnutí zadního mlhového světla » strana 44

Poznámka

- Pokud je spínač světel v poloze ☞ nebo ☞, vyjmete klíč ze zapalování a otevřete dveře řidiče, zní akustická signalizace. Po zavření dveří řidiče (zapalování vypnuto) bude akustická signalizace zapnutých světel vypnuta, ale obrysová světla zůstanou zapnuta, aby v případě potřeby osvětlovala odstavené vozidlo.
- Pokud opouštíte vozidlo a nechcete použít parkovací světla, otočte spínač světel vždy do polohy 0.

Nastavení sklonu hlavních světlometů



Obr. 22
Přístrojová deska: nastavení sklonu světlometů

 Nejprve si přečtěte úvodní informace a bezpečnostní pokyny  na straně 41 a dodržujte je.

Otáčením ovladače » obr. 22 z polohy -- do 3 se postupně snižuje sklon světlometů, a tím se zkracuje světelná stopa.

Polohy ovladače odpovídají přibližně následujícímu stavu zatížení.

- Přední sedadla jsou obsazena, zavazadlový prostor je prázdný.
- 1 Vozidlo je plně obsazeno, zavazadlový prostor je prázdný.
- 2 Vozidlo je plně obsazeno, zavazadlový prostor je naložený.
- 3 Sedadlo řidiče je obsazeno, zavazadlový prostor je naložený.

POZOR

- Nastavte sklon světlometů vždy tak, aby byly splněny následující podmínky.
- Vaše vozidlo neoslňuje ostatní účastníky silničního provozu, zejména řidiče protijedoucích vozidel.
 - Dosah světlometů je dostatečný pro bezpečnou jízdu.

Poznámka

Sklon hlavních světlometů doporučujeme nastavovat při zapnutých potkávacích světlech.

Denní svícení (DAY LIGHT)



Nejprve si přečtěte úvodní informace a bezpečnostní pokyny  na straně 41 a dodržujte je.

Zapnutí denního svícení

➤ Spínač světel otočte do polohy 0 » obr. 21 na straně 41.

Deaktivace/aktivace funkce denního svícení

➤ Denní svícení deaktivujte, resp. aktivujte vyjmutím, resp. nasazením pojistky odpovídající ampérové hodnoty pro denní svícení » strana 188, *Pojistky v přístrojové desce.*

Deaktivace u vozidel se systémem START-STOP

- Vypněte zapalování.
- Přitlačte páčku směrových světel » obr. 23 na straně 43 směrem k volantu, zároveň ji posuňte dolů a v této poloze páčku přidržte.
- Zapněte zapalování - vyčkejte, až 4x zabliká směrové světlo vlevo.
- Vypněte zapalování - ozve se zvuková signalizace potvrzující vypnutí denního svícení.
- Uvolněte páčku směrových světel.

Aktivace u vozidel se systémem START-STOP

- Vypněte zapalování.
- Přitlačte páčku směrových světel » obr. 23 na straně 43 směrem k volantu, zároveň ji posuňte nahoru a v této poloze páčku přidržte.
- Zapněte zapalování - vyčkejte, až 4x zabliká směrové světlo vpravo.
- Vypněte zapalování - ozve se zvuková signalizace potvrzující zapnutí denního svícení.
- Uvolněte páčku směrových světel.

U vozidel vybavených samostatnými světly pro denní svícení v mlhových světlometech nebo v předním nárazníku nesvítlí při aktivované funkci denního svícení obrysová světla (vpředu ani vzadu) a osvětlení registrační značky.

Pokud není vozidlo vybaveno samostatnými světly pro denní svícení, je denní svícení realizováno kombinací potkávacího světla, obrysového světla (vpředu i vzadu), včetně osvětlení registrační značky.

Poznámka

U vozidel vybavených samostatnými světly pro denní svícení (v nárazníku pod hlavními světlomety) slouží tato světla také jako obrysová světla.

Směrová a dálková světla

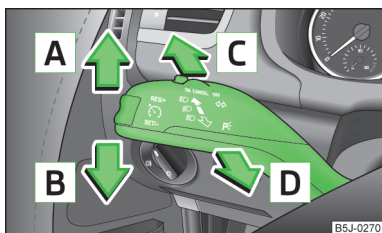

Obr. 23
Ovládací páčka: ovládání směrových a dálkových světel

Nejprve si přečtěte úvodní informace a bezpečnostní pokyny na straně 41 a dodržujte je.

Ovládací páčkou ovládáte také parkovací světla » [strana 45](#).

Polohy ovládací páčky » [obr. 23](#).

- A** zapnutí směrového světla vpravo ⇨
- B** zapnutí směrového světla vlevo ⇦
- C** zapnutí dálkových světel (odpružená poloha)
- D** vypnutí dálkových světel, resp. zapnutí světelné houkačky (odpružená poloha)

Pokud jsou zapnutá směrová světla vlevo, resp. vpravo, bliká v panelu přístrojů kontrolní světlo ⇦, resp. ⇨.

Pokud jsou zapnutá dálková světla nebo světelná houkačka, svítí v panelu přístrojů kontrolní světlo .

Jestliže potřebujete sami určit dobu, po kterou budou směrová světla pracovat, např. při přejíždění z jednoho jízdního pruhu do jiného, **podržte páčku** před horní, popř. dolní aretační polohou.

Komfortní blikání

Pokud chcete jen třikrát zablikat, **zatlačte páčku** před horní, resp. dolní aretační polohu a **uvolněte ji**.

POZOR

Dálková světla, resp. světelnou houkačku zapínejte jen tehdy, pokud jimi neoslňujete ostatní účastníky silničního provozu.

Poznámka

- **Dálková světla** je možné zapnout, pouze pokud jsou zapnutá potkávací světla.
- **Světelnou houkačku** je možné zapnout i při vypnutém zapalování.
- **Směrová světla** pracují jen při zapnutém zapalování.
- Po průjezdu zatáčkou a po odbočení se směrová světla automaticky vypnou.
- Pokud je žárovka směrového světla vadná, bliká kontrolní světlo asi dvakrát rychleji.

Projektorové halogenové světlomety s natáčením

Nejprve si přečtěte úvodní informace a bezpečnostní pokyny na straně 41 a dodržujte je.

Projektorové halogenové světlomety s natáčením se na základě okamžité rychlosti a úhlu natočení volantu nastavují do optimální polohy pro lepší osvětlení v zatáčce.

POZOR

V případě závady projektorových halogenových světlometů s natáčením se světlomety automaticky sklopí do nouzové polohy, která zamezí možnému oslnění protijedoucích vozidel. Tím se zkrátí osvětlená délka vozovky. Jeďte opatrně a neprodleně vyhledejte pomoc v odborném servisu.

Mlhové světlomety

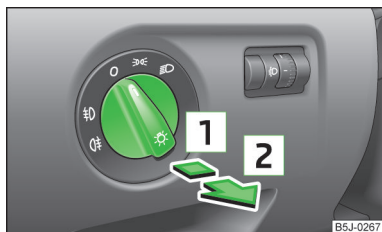

Obr. 24
Přístrojová deska: spínač světel

Nejprve si přečtěte úvodní informace a bezpečnostní pokyny na straně 41 a dodržujte je.

Zapnutí/vypnutí

- Spínač světel » obr. 24 otočte nejprve do polohy nebo .
- Spínač světel vytáhněte do polohy .

Vypnutí mlhových světlometů se provádí opačným způsobem.

Pokud jsou zapnuté mlhové světlomety, svítí ve sdruženém panelu přístrojů kontrolní světlo » strana 20.

Mlhové světlomety s funkcí CORNER

Nejprve si přečtěte úvodní informace a bezpečnostní pokyny na straně 41 a dodržujte je.

Funkce CORNER rozsvícením mlhového světlometu na příslušné straně vozidla zlepšuje osvětlení míst v blízkosti vozidla při odbočování, parkování apod.

Funkce CORNER se automaticky zapne při splnění následujících podmínek.

- Zapnuté směrové světlo, resp. přední kola jsou výrazně natočena doprava nebo doleva¹⁾.
- Nastartovaný motor.
- Vozidlo stojí nebo se pohybuje rychlostí max. 40 km/h.
- Zapnutá potkávací světla.
- Není zapnuté denní svícení.

¹⁾ Při konfliktu obou spínačích variant, např. pokud je volant natočen na levou stranu a jsou zapnutá pravá směrová světla, mají prioritu směrová světla.

- Nejsou zapnuté mlhové světlomety.
- Není zařazený zpětný chod.

Zadní mlhové světlo

Nejprve si přečtěte úvodní informace a bezpečnostní pokyny na straně 41 a dodržujte je.

Zapnutí/vypnutí

- Spínač světel » obr. 24 na straně 44 otočte nejprve do polohy nebo .
- Spínač světel povytáhněte do polohy .

Vypnutí zadního mlhového světla se provádí opačným způsobem.

Pokud vozidlo není vybaveno mlhovými světlomety » strana 44, zapíná se zadní mlhové světlo po otočení spínače světel do polohy nebo a vytážením přímo do polohy . Tento spínač je možné vytáhnout pouze do jedné polohy.

Pokud je zapnuté zadní mlhové světlo, svítí v panelu přístrojů kontrolní světlo » strana 20.

Při jízdě s přívěsem připojeným na tažné zařízení zabudované z výrobního závodu, resp. namontované ze sortimentu ŠKODA originálního příslušenství, svítí mlhové světlo jen na přívěsu.

Turistické světlo

Nejprve si přečtěte úvodní informace a bezpečnostní pokyny na straně 41 a dodržujte je.

Projektorové halogenové světlomety s natáčením

Tento režim umožňuje jízdu v zemích s opačným systémem provozu (levostranný/pravostranný provoz) bez oslňování protijedoucích vozidel. Při aktivovaném režimu „Turistické světlo“ je deaktivované natáčení světlometů.

Aktivace turistického světla

Před aktivací turistického světla musí být splněny následující podmínky. ▶

Vypnuté zapalování, vypnutá světa (spínač světel v poloze **0**), otočný ovladač sklonu světlometů v poloze **--**, vyřazený rychlostní stupeň, popř. volící páka v poloze **N** (automatická převodovka), deaktivované turistické světlo.

➤ Zapněte zapalování.

Do 10 s po zapnutí zapalování:

- Otočte spínač světel do polohy **☉** » [strana 41](#), *Obrysová a potkávací světa*.
- Zařadte zpětný chod (manuální převodovka), popř. nastavte volící páku do polohy **R** (automatická převodovka).
- Nastavte otočným ovladačem sklon světlometů z polohy **--** do polohy **3** » [strana 42](#).

Deaktivace turistického světla

Před deaktivací turistického světla musí být splněny následující podmínky.

Vypnuté zapalování, vypnutá světa (spínač světel v poloze **0**), otočný ovladač sklonu světlometů v poloze **3**, vyřazený rychlostní stupeň, popř. volící páka v poloze **N** (automatická převodovka), aktivované turistické světlo.

➤ Zapněte zapalování.

Do 10 s po zapnutí zapalování:

- Otočte spínač světel do polohy **☉** » [strana 41](#), *Obrysová a potkávací světa*.
- Zařadte zpětný chod (manuální převodovka), popř. nastavte volící páku do polohy **R** (automatická převodovka).
- Nastavte otočným ovladačem sklon světlometů z polohy **3** do polohy **--** » [strana 42](#).

Další informace » [strana 108](#), *Světlometry*.

i Poznámka

Pokud je aktivován režim „Turistické světlo“, po každém zapnutí zapalování 10 s bliká kontrolní světlo .

Varovná světa



Obr. 25
Přístrojová deska: tlačítko varovných světel



Nejprve si přečtěte úvodní informace a bezpečnostní pokyny  na straně 41 a dodržujte je.

➤ Stiskněte tlačítko  » [obr. 25](#).

Pokud jsou zapnutá varovná světa, blikají současně se směrovými světly příslušná kontrolní světa, včetně kontrolního světla v tlačítku. Varovná světa můžete zapnout i při vypnutém zapalování.

Varovná světa se automaticky zapnou, pokud se aktivuje airbag.

UPOZORNĚNÍ

Varovná světa zapněte, pokud dojde např. k některé z následujících událostí.

- Dojedete na konec dopravní zácpy.
- Dojde k technické závadě na vozidle.

Parkovací světa



Nejprve si přečtěte úvodní informace a bezpečnostní pokyny  na straně 41 a dodržujte je.

Zapnutí parkovacího světla 

- Vypněte zapalování.
- Zatlačte ovládací páčku » [obr. 23](#) na straně 43 nahoru, popř. dolů - rozsvítí se obrysová světa na pravé, popř. levé straně vozidla.

Zapnutí oboustranného parkovacího světla 

- Otočte spínač světel » [obr. 21](#) na straně 41 do polohy  a uzamkněte vozidlo. ▶

i Poznámka

- Parkovací světla P je možné aktivovat jen při vypnutém zapalování.
- Pokud máte zapnuté pravé nebo levé směrové světlo a vypnete zapalování, parkovací světlo se automaticky neaktivuje.

Vnitřní osvětlení

Úvod k tématu

V této kapitole najdete informace k těmto tématům:

Vnitřní osvětlení vozidla - provedení 1	46
Vnitřní osvětlení vozidla - provedení 2	46
Osvětlení odkládací schránky na straně spolujezdce	47
Osvětlení zavazadlového prostoru	47

Vnitřní osvětlení vozidla - provedení 1

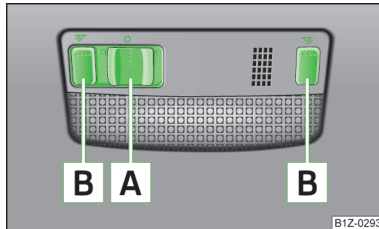

Obr. 26
Vnitřní osvětlení vozidla - provedení 1

 Nejprve si přečtěte úvodní informace na straně 46 a dodržujte je.

Polohy posuvného přepínače **A** » obr. 26.

- ☞ zapnutí
- 0** vypnutí (středová poloha)
- ☞ ovládání spínačem ve dveřích

Stisknutím spínačů **B** » obr. 26 je možné zapnout, resp. vypnout světla pro čtení.

Pokud je nastaveno ovládání osvětlení spínačem ve dveřích (přepínač **A** » obr. 26 v poloze ☞), **světlo se rozsvítí** po některé z následujících událostí.

- › Odemknutí vozidla.
- › Otevření některých dveří.
- › Vytažení klíče ze spínací skříňky.

Pokud je nastaveno ovládání osvětlení spínačem ve dveřích (přepínač **A** » obr. 26 v poloze ☞), **světlo zhasne** po některé z následujících událostí.

- › Uzamknutí vozidla.
- › Zapnutí zapalování.
- › Asi 30 s po zavření všech dveří.

Pokud zůstanou dveře otevřené nebo pokud je přepínač **A** » obr. 26 v poloze ☞ , vnitřní světlo do 10 min zhasne, aby se nevybíjel akumulátor.

Vnitřní osvětlení vozidla - provedení 2

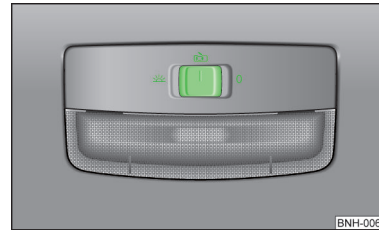

Obr. 27
Vnitřní osvětlení vozidla - provedení 2

 Nejprve si přečtěte úvodní informace na straně 46 a dodržujte je.

Polohy posuvného přepínače » obr. 27.

- ☞ zapnutí
- 0** vypnutí
- ☞ ovládání spínačem ve dveřích (středová poloha)

Pro vnitřní osvětlení vozidla - provedení 2 platí stejné zásady jako pro » strana 46, *Vnitřní osvětlení vozidla - provedení 1*.

Osvětlení odkládací schránky na straně spolujezdce



Nejprve si přečtěte úvodní informace na straně 46 a dodržujte je.

- Otevřete víko odkládací schránky, osvětlení schránky se rozsvítí.
- Zavřete odkládací schránku, světlo zhasne.

Osvětlení zavazadlového prostoru



Nejprve si přečtěte úvodní informace na straně 46 a dodržujte je.

Osvětlení se automaticky zapne, pokud otevřete víko zavazadlového prostoru. Pokud zůstane víko otevřeno déle než 10 min, osvětlení zavazadlového prostoru se automaticky vypne.

Viditelnost

Úvod k tématu

V této kapitole najdete informace k těmto tématům:

Vyhřívání zadního skla	47
Sluneční clony	47
Clona střešního okna	48

Vyhřívání zadního skla



B5J-0274

Obr. 28
Tlačítko vyhřívání zadního skla



Nejprve si přečtěte úvodní informace na straně 47 a dodržujte je.

- Vyhřívání zadního skla zapnete, popř. vypnete stisknutím tlačítka se symbolem  » obr. 28, kontrolní světlo v tlačítku se rozsvítí, popř. zhasne.

Vyhřívání zadního skla můžete zapnout, pouze pokud je nastartovaný motor.

Vyhřívání zadního skla se asi po 7 min samo vypne.



Životní prostředí

Jakmile se sklo rozmrazí nebo odmžije, vyhřívání vypněte. Snížená spotřeba elektrické energie působí příznivě na spotřebu pohonných hmot » strana 106, *Šetřte elektrickou energii.*



Poznámka

Při poklesu napětí v palubní síti se automaticky vypne vyhřívání zadního skla, aby byl zajištěn dostatek el. energie pro řízení motoru » strana 168, *Automatické odpojení spotřebičů.*

Sluneční clony

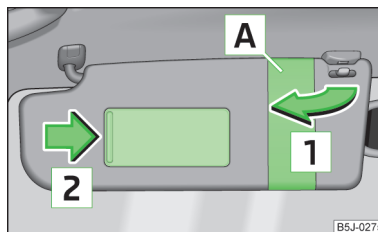

Obr. 29
Sluneční clona: vyklopení



Nejprve si přečtěte úvodní informace na straně 47 a dodržujte je.

Sluneční clony na místě řidiče a spolujezdce můžete vyjmout z úchyty a přiklonit je ke dveřím ve směru šipky **1** » obr. 29.

Ve slunečních clonách jsou zabudovaná kosmetická zrcátka opatřená krytem. Krypt odsunete ve směru šipky **2**.

Pásek **A** slouží k ukládání drobných lehkých předmětů, jako např. papírku s poznámkami apod.

! POZOR

Sluneční clony nesmějí být vyklopené k bočním oknům do oblasti rozpinání hlavových airbagů, obzvláště pokud jsou na nich upevněné nějaké předměty, např. kuličkové pero atd. Při aktivaci hlavových airbagů by mohlo dojít ke zranění cestujících.

Clona střešního okna

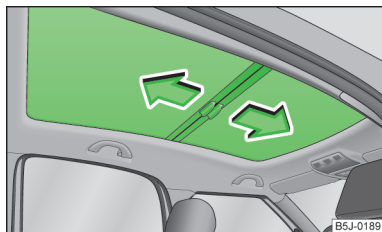

Obr. 30
Clona střešního okna

 Nejprve si přečtěte úvodní informace na straně 47 a dodržujte je.

Panoramatická střecha (dále jen střešní okno) z tónovaného skla prosvětluje vnitřní prostor vozidla. Střešní okno je možné odkrýt, resp. zakrýt sluneční clonou » obr. 30. Pro úplné zakrytí střešního okna musí být sluneční clona zatažena až na doraz.

Pokud přepravujete náklady na střeše vozidla, dodržujte následující pokyny » strana 65,  v odstavci Úvod k tématu.

Stěrače a ostříkovače

Úvod k tématu

V této kapitole najdete informace k těmto tématům:

Stěrače a ostříkovače skel _____	49
Ostříkovače světlometů _____	49
Výměna stíracích lišt čelního skla _____	50
Výměna stírací lišty zadního skla _____	50

Stěrače a ostříkovače pracují, pouze pokud je zapnuté zapalování.

Pokud zařadíte zpětný chod a jsou zapnuté přední stěrače, automaticky dojde k jednomu setření zadního skla.

Doplnění kapaliny v ostříkovačích » strana 159.

! POZOR

- Pro dobrý výhled a bezpečnou jízdu je bezpodmínečně nutné zajistit bezvadný stav stíracích lišt » strana 50.
- Ostříkovače použijte při nízkých teplotách teprve tehdy, až bude čelní sklo zahřáté. Prostředek na čištění skel by mohl přimrznout ke sklu a omezit tak výhled.
- Z bezpečnostních důvodů měňte stírací lišty jednou až dvakrát ročně. Zakoupit je můžete u partnera ŠKODA.

! UPOZORNĚNÍ

- Před jízdou, resp. zapnutím zapalování v chladném a zimním období zkontrolujte, zda stěrače nepřimrzly. Pokud byste přimrzlé stěrače zapnuli, mohli byste tím poškodit jak stírací lišty, tak motorek stěračů.
- Pokud při zapnutém stírání vypnete zapalování, po dalším zapnutí zapalování stěrače znovu stírají ve stejném režimu. Mezi vypnutím zapalování a dalším zapnutím zapalování mohou při nízkých teplotách stěrače přimrznout.
- Přimrzlé stírací lišty opatrně oddělte od čelního, popř. zadního skla.
- Před jízdou odstraňte ze stěračů sni a led.
- Při neopatrné manipulaci se stěračem hrozí nebezpečí poškození čelního skla raménkem stěrače.

i Poznámka

- Trysky ostříkovačů čelního skla jsou vyhřívány při nastartovaném motoru a vnější teplotě nižší než asi +10 °C.
- Objem nádržky ostříkovačů oken je asi 3,5 l. U vozidel vybavených ostříkovači světlometů je objem nádržky ostříkovačů asi 5,4 l.
- Aby stěrače nezanechávaly na skle stopy, pravidelně čistěte stírací lišty prostředkem na čištění oken. Pokud je znečištění silnější, např. zbytky hmyzu, vyčistěte stírací lišty houbou nebo hadrem.

Stěrače a ostříkovače skel

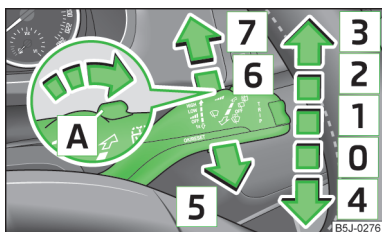

Obr. 31
Ovládací páčka: polohy ovládání stěračů a ostříkovačů skel

Nejprve si přečtěte úvodní informace a bezpečnostní pokyny na straně 48 a dodržujte je.

Polohy ovládací páčky » obr. 31.

- 0** vypnuté stírání
- 1** stírání čelního skla v intervalech
- 2** pomalé stírání čelního skla
- 3** rychlé stírání čelního skla
- 4** jednorázové setření čelního skla (odpružená poloha)
- 5** omývací a stírací automatika čelního skla (odpružená poloha)
- 6** stírání zadního skla (stěrač stírá pravidelně po několika sekundách)
- 7** omývací a stírací automatika zadního skla (odpružená poloha)
- A** přepínač pro nastavení požadovaného intervalu mezi setřeními skla (**1** stírání čelního skla v intervalech)

Omývací a stírací automatika čelního skla

Ostříkovače pracují ihned, stěrače začnou stírat s malým zpožděním.

Když páčku uvolníte, ostříkovače přestanou pracovat a stěrače provedou ještě 1 až 3 setření (podle délky ostříku).

Omývací a stírací automatika zadního skla

Ostříkovač pracuje ihned, stěrač začne stírat s malým zpožděním.

Když páčku uvolníte, ostříkovač přestane pracovat a stěrač provede ještě 1 až 3 setření (podle délky ostříku). **Po uvolnění zůstane páčka v poloze **6**.**

Ostříkovače světlometů



Nejprve si přečtěte úvodní informace a bezpečnostní pokyny na straně 48 a dodržujte je.

Pokud jsou zapnutá potkávací nebo dálková světla a přitáhnete páčku do polohy **5** » obr. 31 na straně 49, dojde ke krátkému ostříknutí světlometů. K ostříknutí světlometů dochází také po každém pátém ostříknutí čelního skla.

Nečistoty pevně ulpělé na světlometech (jako např. hmyz) je nutno ze světlometů v pravidelných intervalech odstraňovat ručním čištěním (např. při doplňování paliva). Dodržujte následující pokyny » strana 149, *Skla předních světlometů*.

Aby byla zajištěna správná funkce tohoto zařízení i v zimním období, pravidelně odstraňujte z trysek nánosy sněhu a ledu rozmrazovacím sprejem.



UPOZORNĚNÍ

Nikdy nevytahujte trysky ostříkovačů ručně - hrozí nebezpečí poškození!

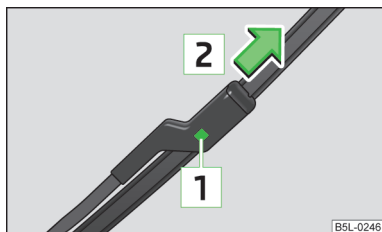

Výměna stíracích lišt čelního skla



Obr. 32
Stírací lišta čelního skla

 Nejprve si přečtěte úvodní informace a bezpečnostní pokyny  na straně 48 a dodržujte je.

Vyjmutí stírací lišty

- Zvedněte raménko stěrače od skla.
- Stiskněte pojistku  » obr. 32 a stírací lištu vysuňte ve směru šipky .

Upevnění stírací lišty

- Nasuňte stírací lištu na doraz, až zaklapne.
- Přezkoušejte, zda je stírací lišta správně upevněná.
- Sklopte raménka stěračů na sklo.

Pro zajištění dokonalého výhledu je nutný bezvadný stav stíracích lišt. Stírací gumy nesmí být znečištěny prachem, pozůstatky hmyzu, zbytky konzervačních vosků apod.

Příčinou drhnutí stíracích lišt, případně jejich špatné funkce, bývá velmi často znečištění zbytky konzervačního vosku z automatických myček. Proto je **nutné očištění** a odmaštění břitů stíracích gum a skel **po každém projetí mycím boxem**.

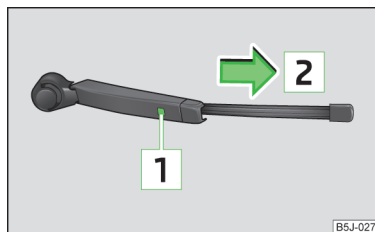

Výměna stírací lišty zadního skla



Obr. 33
Stírací lišta zadního skla

 Nejprve si přečtěte úvodní informace a bezpečnostní pokyny  na straně 48 a dodržujte je.

Vyjmutí stírací lišty

- Zvedněte raménko stěrače od skla » obr. 33.
- Odklopte stírací lištu ve směru raménka stěrače na doraz.
- Uchopte raménko stěrače v jeho horní části a stiskněte pojistku .
- Stírací lištu vyjměte ve směru šipky .

Upevnění stírací lišty

- Nasuňte stírací lištu na doraz, až zaklapne.
- Přezkoušejte, zda je stírací lišta správně upevněná.
- Sklopte raménko stěrače na sklo.

Zpětná zrcátka

Úvod k tématu

V této kapitole najdete informace k těmto tématům:

Ručně zastíratelné vnitřní zrcátko	51
Vnější zrcátka	51 ▶

! POZOR

- Dbejte na to, aby výhled zrcátka nebyl omezen námrazou, sněhem, zamlžením nebo nějakými předměty.
- Konvexní (vypouklá) nebo asférická zrcátka rozšiřují výhled dozadu. Objekty se však zobrazují zmenšené. Z tohoto důvodu je možné tato zrcátka používat pro odhad vzdálenosti jen v omezené míře.
- Pokud je to možné, používejte k odhadu vzdálenosti vozidel jedoucích za Vámi vnitřní zrcátko.

Ručně zastínitelné vnitřní zrcátko



Nejprve si přečtěte úvodní informace a bezpečnostní pokyny **!** na straně 50 a dodržujte je.

Základní nastavení

- Nastavte páčku na spodní hraně zrcátka směrem od čelního skla.

Zastínění zrcátka

- Zatlačte páčku na spodní hraně zrcátka směrem k čelnímu sklu.

Vnější zrcátka

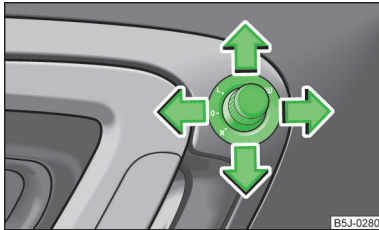

Obr. 34
Vnitřní část dveří: ovladač zpětných zrcátek



Nejprve si přečtěte úvodní informace a bezpečnostní pokyny **!** na straně 50 a dodržujte je.

Pohyb ovladače ve směru šipek je možné nastavit sklo zrcátka do požadované polohy » obr. 34.

Pohyb skla zrcátka je shodný s pohybem ovladače.

Ovladač je možné přepínat do následujících poloh.

- L nastavení levého zrcátka
- R nastavení pravého zrcátka
- 0 vypnutí ovládání zrcátek
-  vyhřívání zrcátek

Přiklopení vnějších zrcátek

Celé vnější zrcátko je možné ručně přiklopit směrem k bočnímu oknu. Pro vrácení do původní polohy je třeba ho vyklopit směrem od bočního okna, dokud zřetelně nezaklapne.



Poznámka

- Vyhřívání vnějších zrcátek funguje pouze při běžícím motoru
- Nedotýkejte se skel vnějších zrcátek, pokud jsou právě vyhřívána.
- Pokud dojde k závadě elektrického nastavování, můžete skla obou zrcátek nastavit rukou zatlačením na jejich okraj.
- V případě poruchy ovládání zrcátek se obraťte na odborný servis.

Sedadla a odkládací prostory

Přední sedadla

📖 Úvod k tématu

V této kapitole najdete informace k těmto tématům:

Nastavení předních sedadel _____ 53

Vyhřívání předních sedadel _____ 53

Sedadlo řidiče by mělo být nastaveno tak, aby mohl řidič mírně pokrčenýma nohama sešlápnout pedály na doraz.

Sklon zádové opěry řidiče by měl být nastaven tak, aby mohl řidič mírně pokrčenýma rukama dosáhnout na nejvyšší bod volantu.

Správné nastavení sedadel je zvláště důležité:

- pro bezpečné a rychlé dosažení ovládacích prvků;
- pro uvolněné, neunavující držení těla;
- pro maximální možný ochranný účinek bezpečnostních pásů a systému airbag.

! POZOR

Obecné pokyny

- Dávejte pozor při nastavování sedadla! Nepozorným nebo nekontrolovaným nastavováním můžete způsobit pohmožděníny.
- Během jízdy nesmějí být zádové opěry sklopeny příliš dozadu, protože by se tím omezila účinnost bezpečnostních pásů a systému airbag - hrozí nebezpečí zranění!
- Nikdy nepřeppravujte více osob, než kolik je ve vozidle míst k sezení.
- Každý cestující musí mít správně připnutý a vedený bezpečnostní pás, který patří k jeho sedadlu. Děti musí být jistěny vhodnými zádržnými systémy » [strana 136, Bezpečná přeprava dětí](#).
- Přední sedadla, hlavové opěrky a bezpečnostní pásy je vždy nutné nastavit podle tělesné výšky, aby cestující byli chráněni s co nejvyšší účinností.
- Nepřevázejte na sedadle spolujezdce žádné předměty kromě předmětů k tomu určených (např. dětská autosedačka) - hrozí nebezpečí zranění!

! POZOR

Pokyny pro řidiče

- Sedadlo řidiče nastavujte pouze u stojícího vozidla - hrozí nebezpečí nehody!
- Udržujte od volantu odstup minimálně 25 cm. Jestliže tato minimální vzdálenost není dodržena, nemusí systém airbag plnit svou ochrannou funkci - při aktivaci může být životu nebezpečný!
- V prostoru určeném pro nohy řidiče se nesmějí ukládat žádné předměty, protože při náhlé změně jízdy nebo brzdění se mohou dostat do prostoru pedálů. Pak byste nebyli schopni sešlápnout spojku, brzdit nebo přidat plyn.

! POZOR

Pokyny pro spolujezdce

- Udržujte od přístrojové desky odstup minimálně 25 cm. Jestliže tato minimální vzdálenost není dodržena, nemusí systém airbag plnit svou ochrannou funkci - při aktivaci může být životu nebezpečný!
- Za jízdy mějte nohy vždy v prostoru určeném pro nohy - nikdy je nepokládejte na přístrojovou desku, do oken nebo na sedadla! V případě brzdění nebo nehody byste se tak vystavovali zvýšenému nebezpečí zranění. Při aktivaci airbagu si při nesprávném sezení můžete přivodit smrtelná zranění!



i Poznámka

V mechanismu nastavení sklonu zádové opěry může po nějaké době provozu vzniknout vůle.

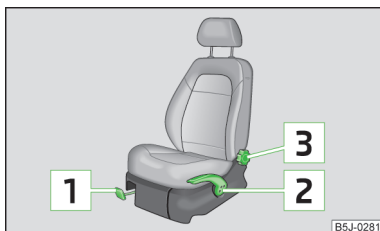
Nastavení předních sedadel



Obr. 35
Ovládací prvky nastavení sedadla

 Nejprve si přečtěte úvodní informace a bezpečnostní pokyny  na straně 52 a dodržujte je.

Nastavení sedadla v podélném směru

- Zatáhněte ovládací páku **1** » obr. 35 nahoru a posuňte sedadlo do požadované polohy.
- Po uvolnění ovládací páky **1** posuňte sedadlo tak, aby slyšitelně zapadla pojistka aretace polohy sedadla.

Nastavení výšky sedadla

- Opakovaně zatáhněte ovládací páku **2** » obr. 35 nahoru a uvolněte, dokud nedosáhnete požadovaného zvýšení polohy sedadla.
- Opakovaně zatlačte ovládací páku **2** dolů a uvolněte, dokud nedosáhnete požadovaného snížení polohy sedadla.

Nastavení sklonu zádové opěry

- Odlehčete zádovou opěru (neopírejte se o ni) a otáčejte kolečkem **3** » obr. 35 tak, abyste nastavili její požadovaný sklon. ■

Vyhřívání předních sedadel



Obr. 36
Kolébkový přepínač vyhřívání předních sedadel

 Nejprve si přečtěte úvodní informace a bezpečnostní pokyny  na straně 52 a dodržujte je.

Plochy sedáků a zádoových opěr na předních sedadlech můžete elektricky vyhřívát.

- Přepnutím kolébkového přepínače do polohy **1**, resp. polohy **2** zapnete vyhřívání předního sedadla na 25 %, resp. 100 % výkonu » obr. 36.
- Vyhřívání vypnete přepnutím kolébkového přepínače do vodorovné polohy.

POZOR

Jestliže trpíte Vy, resp. spolujezdec sníženým vnímáním bolesti nebo teploty, např. v důsledku požití nějakých léků, ochrnutí nebo chronického onemocnění (např. cukrovky), doporučujeme Vám, abyste vyhřívání sedadel nepoužívali. Mohlo by dojít k těžko hojitelným popáleninám na zádech, hýždích a nohách. Pokud přesto chcete používat vyhřívání sedadel, doporučujeme u delších cest zařadit pravidelné přestávky, aby se tělo ze zatížení jízdou mohlo zotavit. Pro posouzení Vaší konkrétní situace se obraťte na Vašeho ošetřujícího lékaře.

UPOZORNĚNÍ

- Abyste nepoškodili topné prvky vyhřívání sedadel, neměli byste na sedadlech klečet ani je jinak bodově zatěžovat.
- Nezapínejte vyhřívání sedadel, pokud nejsou obsazena sedící osobou.
- Nezapínejte vyhřívání sedadel, pokud jsou na nich připevněny, popř. odloženy předměty jako např. dětská autosedačka, taška apod. Mohlo by dojít k závadě na topných prvcích vyhřívání sedadel.
- Nezapínejte vyhřívání sedadel, pokud jsou na nich připevněny dodatečné ochranné potahy nebo krycí přehozy - hrozí poškození potahů a vyhřevu sedadel.
- Nečistěte sedadla mokrou cestou » [strana 152](#), *Potahy sedadel*. ▶

i Poznámka

- Doporučujeme zapínat vyhřívání sedadel až po nastartování motoru. Tím se výrazně šetří kapacita akumulátoru.
- Pokud poklesne napětí v palubní síti, automaticky se vypne vyhřívání sedadel, aby byl zajištěn dostatek el. energie pro řízení motoru » [strana 168, Automatické odpojení spotřebičů](#).

Zadní sedadla

Úvod k tématu

V této kapitole najdete informace k těmto tématům:

Nastavení sedadel v podélném směru	54
Nastavení sklonu zádové opěry	54
Sklopení zádové opěry a vyklopení sedadla	55
Odjištění a vyjmutí sedadla	55
Nastavení krajního sedadla v příčném směru	56
Uvedení sedadel do původní polohy	56

Nastavení sedadel v podélném směru

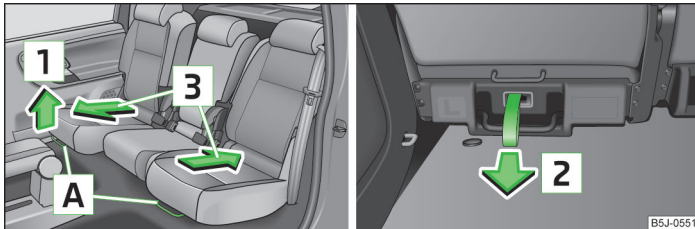

Obr. 37 Pojistka vpředu/vzadu



Nejprve si přečtete úvodní informace na straně 54 a dodržujte je.

- Zatáhněte ovládací páku **A** » [obr. 37](#) nahoru ve směru šipky **1** nebo zatáhněte za odjišťovací poutko ve směru šipky **2** a posuňte sedadlo do požadované polohy ve směru šipek **3**.

POZOR

Dodržujte následující pokyny » [strana 124, Správná poloha sezení spolucestujících na zadních sedadlech](#).

Nastavení sklonu zádové opěry

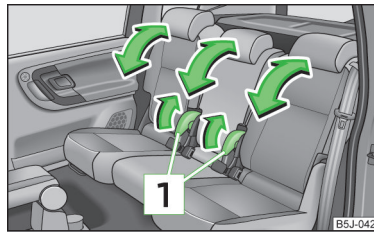

Obr. 38
Nastavení zádové opěry



Nejprve si přečtete úvodní informace na straně 54 a dodržujte je.

- Zatáhněte ovládací páčku **1** » [obr. 38](#) a nastavte požadovaný sklon zádové opěry.

POZOR

Tahem ověřte, že zádová opěra nejde sklopit dopředu.

Sklopení zádové opěry a vyklopení sedadla

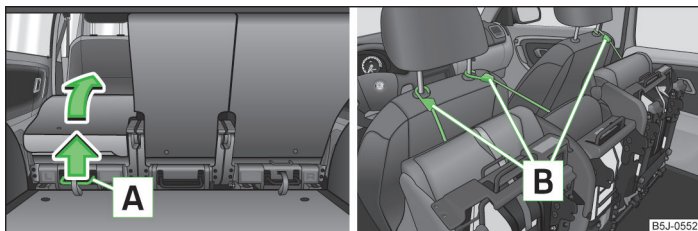

Obr. 39 Vyklopení sedadla / zajištění vyklopených sedadel

 Nejprve si přečtěte úvodní informace na straně 54 a dodržujte je.

Sklopení zádové opěry

- Jazýček bezpečnostního pásu zasuňte do otvoru na příslušném boku interiéru vozidla - bezpečnostní poloha.
- Ze zadního prostředního sedadla demontujte hlavovou opěrku » [strana 56, Hlavové opěrky](#).
- Krajní zadní sedadla posuňte co nejvíce dozadu » [strana 54, Nastavení sedadel v podélném směru](#).
- Zatáhněte za ovládací páčku **1** » [obr. 38](#) na straně 54 a sklopte zádovou opěrku zcela dopředu.
- Zatáhněte ovládací páku **A** » [obr. 39](#) nahoru a poté celé sedadlo vyklopte dopředu.

Vyklopení a zajištění sedadla

- Pokud vyklápíte krajní sedadlo, posuňte ho dozadu až na doraz.
- Zatáhněte ovládací páku **A** » [obr. 39](#) nahoru a sedadlo vyklopte dopředu.
- Vyklopené sedadlo zajistěte pomocí upevňovacího popruhu **B** za vodící tyč hlavové opěrky předního sedadla » [obr. 39](#).

POZOR

- Vyklopené sedadlo neprodleně zajistěte pomocí upevňovacího popruhu za vodící tyč hlavové opěrky předního sedadla - hrozí nebezpečí zranění.
- Dodržujte následující pokyny » [strana 124, Správná poloha sezení spolucestujících na zadních sedadlech](#).

UPOZORNĚNÍ

- Pokud nebude krajní sedadlo při vyklápění v zadní krajní poloze, může dojít při odjišťování sedadla k poškození zajišťovacích čepů.
- Sedadla ve vyklopené poloze slouží k převozu nákladu pouze po nezbytně nutnou dobu - hrozí poškození zádových opěr předních sedadel. Po převozu nákladu musí být sedadla nastavena do původní polohy.

Odjištění a vyjmutí sedadla

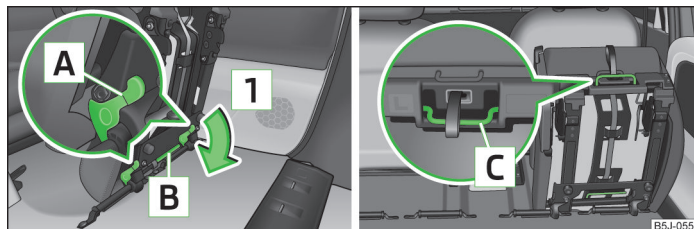

Obr. 40 Odjištění vyklopeného sedadla / Úchyty na sedáku

 Nejprve si přečtěte úvodní informace na straně 54 a dodržujte je.

- Vyklopte sedadlo » [strana 55, Sklopení zádové opěry a vyklopení sedadla](#).
- Vyklopené sedadlo odjistěte zatlačením pojistek **A** » [obr. 40](#) ve směru šipky **1**.
- Sedadlo vyjměte a přenášejte za úchyty **B**, resp. **C**.

POZOR

Dodržujte následující pokyny » [strana 124](#).

Poznámka

Krajní sedadla nejsou vzájemně zaměnitelná. Levé sedadlo je na zadní části označeno písmenem L, pravé sedadlo je na zadní části označeno písmenem R.

Nastavení krajního sedadla v příčném směru

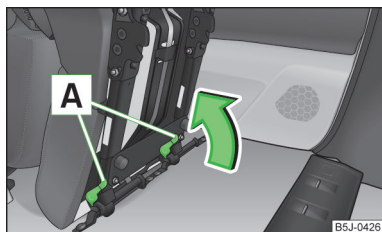

Obr. 41
Zajištění sedadla

 Nejprve si přečtěte úvodní informace na straně 54 a dodržujte je.

- › Vyměňte prostřední sedadlo » [strana 55](#), *Odjištění a vyjmutí sedadla*.
- › Vyklopte krajní sedadlo » [strana 55](#), *Sklopení zádové opěry a vyklopení sedadla* a odjistěte ho » [obr. 40](#) na straně 55.
- › Vyklopené a odjištěné krajní sedadlo posuňte až na doraz po vodičích tyčkách směrem ke středu vozidla.
- › Na konci vodičích tyček sedadlo zajištěte zatlačením pojistek **A** » [obr. 41](#) ve směru šipky.

Uvedení sedadel do původní polohy

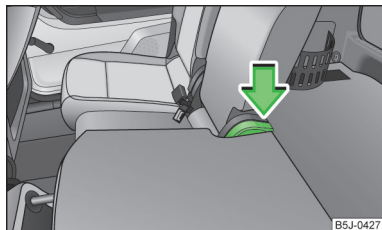

Obr. 42
Narovnání zádové opěry

 Nejprve si přečtěte úvodní informace na straně 54 a dodržujte je.

- › Pokud je sedadlo vyjmuté, nasadte ho nejprve na vodičí tyčky a zajištěte pojistkami » [obr. 41](#) na straně 56. Takem ověřte, že sedadlo nelze vyjmout.

- › Sedadlo sklopte do vodorovné polohy, musí být slyšet zaklapnutí sedadla. Takem ověřte, že se sedadlo nedá zvednout.
- › Stlačte ovládací páčku » [obr. 42](#) a vraťte do původní polohy i zádovou opěru. Takem ověřte, že zádová opěra nejde sklopit dopředu.
- › Vyměňte jazýček pásu z bezpečnostní polohy.

POZOR

- Po narovnání sedadel a zádových opěr musí být zámky bezpečnostních pásů v původní poloze - připraveny k použití.
- Zádové opěry musí být bezpečně zajištěny, aby nemohlo dojít při nenadálém zabrzdění k posunu předmětů ze zavazadlového prostoru do prostoru pro cestující - hrozí nebezpečí zranění!
- Při manipulaci se zádovou opěrou se vždy ujistěte, zda došlo k bezpečnému zajištění, které signalizuje poloha a viditelné označení na krytu ovládací páky.

Hlavové opěrky

Úvod k tématu

V této kapitole najdete informace k těmto tématům:

Nastavení hlavových opěrek _____ 57

Nejúčinnější ochranu poskytujte hlavová opěrka tehdy, pokud je její horní hrana v jedné přímce s temenem Vaší hlavy.

Nastavení opěrek musí být přizpůsobeno fyzickým rozměrům uživatelů. Správné nastavení opěrek společně s bezpečnostními pásy vytvářejí účinnou ochranu osob cestujících ve vozidle » [strana 123](#).

POZOR

- Hlavové opěrky musí být správně nastaveny, aby nedošlo k ohrožení zdraví při nehodě.
- Nikdy nejezděte s demontovanými hlavovými opěrkami - hrozí nebezpečí zranění!
- Pokud jsou zadní sedadla obsazena cestujícími, nesmí být zadní hlavové opěrky nastaveny v dolní poloze.

Nastavení hlavových opěrek

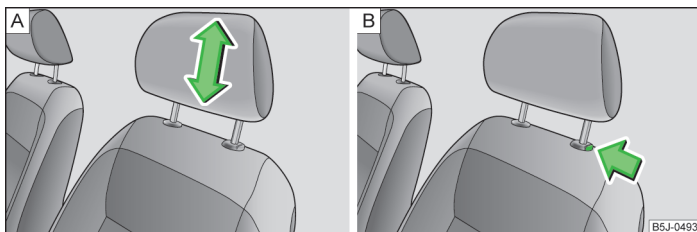

Obr. 43 Hlavová opěrka: nastavení / vyjmutí hlavové opěrky



Nejprve si přečtěte úvodní informace a bezpečnostní pokyny **!** na straně 56 a dodržujte je.

Nastavení výšky

- ▶ Uchopte opěrku oběma rukama ze stran a posuňte ji podle potřeby nahoru
» obr. 43 - **A**.
- ▶ Pokud chcete posunout opěrku dolů, jednou rukou stiskněte a držte pojistku
» obr. 43 - **B** a druhou rukou zatlačte opěrku dolů.

Demontáž/montáž

- ▶ Vysuňte opěrku ze zádové opěry až na doraz.
- ▶ Stlačte pojistku ve směru šipky » obr. 43 - **B** a opěrku vytáhněte.
- ▶ Při zpětné montáži zasunujte opěrku směrem dolů do zádové opěry do doby, než pojistka slyšitelně zaklapne.

Zavazadlový prostor

Úvod k tématu

V této kapitole najdete informace k těmto tématům:

Vozidla kategorie N1	58
Upevňovací prvky	58
Sklopný háček	59
Upevňovací sítě	59
Upevnění koberce zavazadlového prostoru	59

Kryt zavazadlového prostoru	60
Dělicí síť	60

V zájmu zachování dobrých jízdních vlastností vozidla dodržujte následující pokyny.

- ▶ Náklad pokud možno rovnoměrně rozložte.
- ▶ Těžké předměty uložte co nejvíc dopředu.
- ▶ Zavazadla připevňte k upevňovacím okům nebo upínací síti » strana 58.

I malé a lehké předměty získávají při nehodě takovou kinetickou energii, že mohou způsobit těžká zranění.

Velikost kinetické energie v rozhodující míře závisí na rychlosti vozidla a hmotnosti předmětu.

Příklad: Předmět o hmotnosti 4,5 kg získá při čelním nárazu rychlostí 50 km/h energii, která odpovídá dvacetinásobku jeho hmotnosti. To znamená, že hmotnost předmětu „vzroste“ asi na 90 kg.



POZOR

- Předměty vždy ukládejte do zavazadlového prostoru a připevňte je k upevňovacím okům.
- Volné předměty se mohou při náhlém manévru nebo nehodě pohybovat vozidlem a zranit cestující nebo ostatní účastníky silničního provozu.
- Volné předměty mohou být zasazeny aktivovaným airbagem a zranit cestující - hrozí nebezpečí ohrožení života!
- Věnujte pozornost tomu, že při přepravě těžkého nákladu dochází v důsledku změny těžiště vozidla ke změně jeho jízdních vlastností - hrozí nebezpečí nehody! Těmto okolnostem musíte přizpůsobit rychlost vozidla a způsob jízdy.
- Kdybyste zavazadla nebo předměty připevnili k upevňovacím okům nevhodnými nebo poškozenými upevňovacími popruhy, mohlo by v případě brzdění nebo nehody dojít ke zranění. Aby se zavazadla nebo předměty nemohly pohybovat dopředu, vždy používejte vhodné upevňovací popruhy, které bezpečně připevníte k upevňovacím okům.
- Náklad ukládejte tak, aby se při náhlém brzdění nemohl pohybovat dopředu - hrozí nebezpečí zranění!
- Při přepravě připevněných ostrých nebezpečných předmětů v prostoru, který vznikne sklopením zádové opěry zadních sedadel, věnujte maximální pozornost zajištění bezpečnosti přepravované osoby na zbylém zadním sedadle
» strana 124, Správná poloha sezení spolucestujících na zadních sedadlech.

! POZOR (pokračování)

- V případě obsazení zadního sedadla vedle sklopeného sedadla dbejte maximální opatrnosti a zajištění bezpečnosti, např. umístěním převáženého nákladu tak, aby v případě zadního nárazu náklad zabránil sklopení sedadla vzad.
- Nikdy nejezděte se zcela otevřeným ani pootvřeným víkem zavazadlového prostoru, protože by se do vozidla mohly dostat výfukové plyny - hrozí nebezpečí otravy!
- V žádném případě nepřekračujte přípustné zatížení náprav ani přípustnou celkovou hmotnost vozidla - hrozí nebezpečí nehody!
- Nikdy nevozte žádné osoby v zavazadlovém prostoru!

! UPOZORNĚNÍ

Dbejte na to, aby nedošlo k poškození vláken vyhřívání zadního skla ostrými hranami převážených předmětů.

i Poznámka

Tlak v pneumatikách musíte přizpůsobit zatížení vozidla » strana 170, *Životnost pneumatik*.

Vozidla kategorie N1

 Nejprve si přečtěte úvodní informace a bezpečnostní pokyny **!** na straně 57 a dodržujte je.

U vozidel kategorie N1, která nejsou vybavena ochrannou mříží, je nutné k připevnění nákladu použít poutací soupravu odpovídající normě EN 12195 (1-4).

Pro bezpečný provoz vozidla je nezbytná funkční elektrická instalace. Dbejte na to, abyste při úpravě nákladového prostoru, nakládání a vykládání nákladu elektrickou instalací vozidla nepoškodili.

Upevňovací prvky

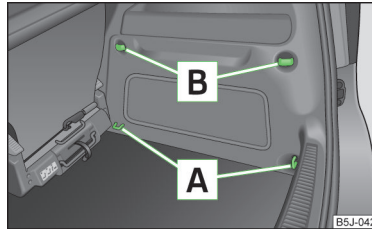

Obr. 44
Zavazadlový prostor: upevňovací oka a příchytky

 Nejprve si přečtěte úvodní informace a bezpečnostní pokyny **!** na straně 57 a dodržujte je.

V zavazadlovém prostoru se nacházejí následující upevňovací prvky » obr. 44.

- A** Upevňovací oka, určená pro připevnění zavazadel a upevňovacích sítí.
- B** Příchytky, určené pouze pro připevnění upevňovacích sítí.

! UPOZORNĚNÍ

Povolené maximální statické zatížení jednotlivých upevňovacích ok je 3,5 kN (350 kg).

Sklopný háček

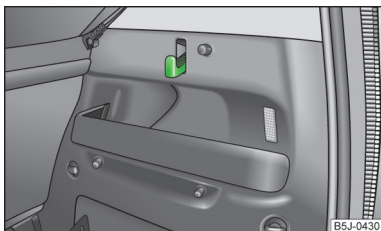

Obr. 45
Zavazadlový prostor: sklopný háček

 Nejprve si přečtěte úvodní informace a bezpečnostní pokyny  na straně 57 a dodržujte je.

Na obou stranách zavazadlového prostoru se nachází sklopný háček » obr. 45 pro upevnění menších zavazadel, např. tašek apod.

UPOZORNĚNÍ

Povolené maximální zatížení háčku je 7,5 kg.

Upevňovací sítě

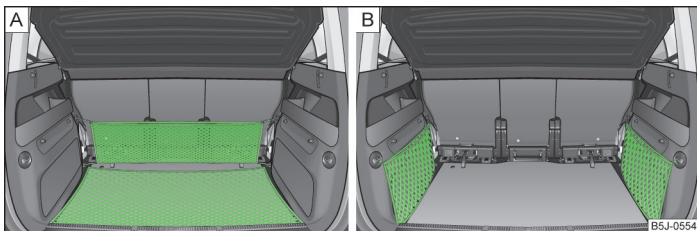

Obr. 46 Upevňovací síť: příčná dvojitá kapsa, podlahová síť / podélné dvojitě kapsy

 Nejprve si přečtěte úvodní informace a bezpečnostní pokyny  na straně 57 a dodržujte je.

Příklady připevnění upevňovací sítě jako příčné dvojitě kapsy, podlahové sítě » obr. 46 - [A] a podélných dvojitých kapes » obr. 46 - [B].

POZOR

Nepřekračujte povolené maximální zatížení upevňovacích sítí. Těžší předměty nejsou dostatečně zajištěny - hrozí nebezpečí zranění!

UPOZORNĚNÍ

- Povolené maximální zatížení upevňovacích sítí je 1,5 kg.
- Do sítě neodkládejte předměty s ostrými hranami - hrozí nebezpečí poškození sítě.

Upevnění koberce zavazadlového prostoru



 Nejprve si přečtěte úvodní informace a bezpečnostní pokyny  na straně 57 a dodržujte je.

Při manipulaci např. s rezervním kolem zvednutý koberec opřete mezi zdákové opěry zadních sedadel a kryt zavazadlového prostoru.

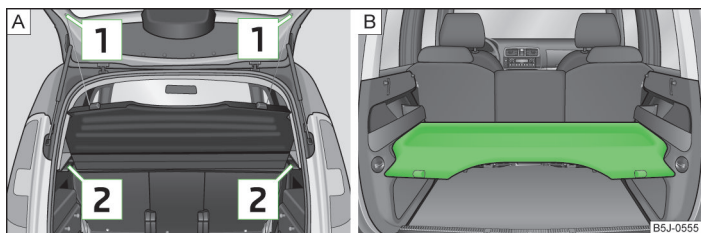



Kryt zavazadlového prostoru



Obr. 47 Demontáž krytu zavazadlového prostoru / kryt zavazadlového prostoru v dolní poloze

 Nejprve si přečtěte úvodní informace a bezpečnostní pokyny  na straně 57 a dodržujte je.

Pokud chcete přepravovat objemný náklad, můžete kryt zavazadlového prostoru v případě potřeby demontovat.

- Vyvěste z víka upevňovací závěsy krytu  » obr. 47.
- Kryt vyklopte šikmo nahoru.
- Kryt z držáků  vyjměte tahem dozadu nebo poklepáním na spodní plochu krytu v prostoru mezi držáky.
- Při zpětné montáži nejdříve zasuňte kryt zavazadlového prostoru do držáků  a potom zavěste upevňovací závěsy  na víko zavazadlového prostoru.

Kryt zavazadlového prostoru můžete umístit také do spodní polohy na podpěrné prvky » obr. 47 - .

Postup montáže, resp. demontáže je stejný.

V této poloze můžete na kryt zavazadlového prostoru odkládat drobné předměty do celkové hmotnosti 2,5 kg.

POZOR

Na kryt zavazadlového prostoru nesmějí být odkládány žádné předměty, které by při náhlém brzdění nebo nárazu vozidla způsobily cestujícím zranění.

UPOZORNĚNÍ

Dbejte na to, aby odložené předměty nepoškodily vyhřívací vlákna zadního skla.

Poznámka

Pokud otevíráte víko zavazadlového prostoru, zvedá se současně kryt zavazadlového prostoru - hrozí nebezpečí sesuvu předmětů odložených na krytu zavazadlového prostoru!

Dělicí síť

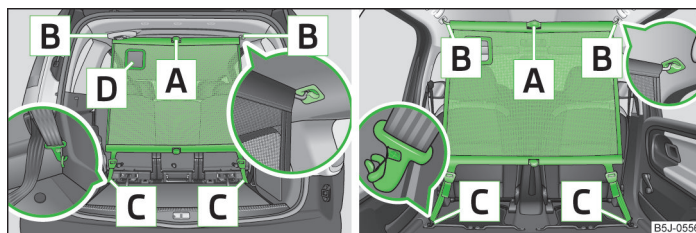



Obr. 48 Použití dělicí sítě za zadními / předními sedadly

 Nejprve si přečtěte úvodní informace a bezpečnostní pokyny  na straně 57 a dodržujte je.

Dělicí síť lze namontovat za zadní, popř. za přední sedadla.

Montáž dělicí sítě za zadními sedadly

- Demontujte kryt zavazadlového prostoru » strana 60, *Kryt zavazadlového prostoru*.
- Dělicí síť vyjměte z pouzdra.
- Rozložte obě ramena rozpěrné tyče, až slyšitelně zaklapnou.
- Rozpěrnou tyč nasadte do úchyty  » obr. 48 nejprve na jedné straně a zatlačte ji dopředu. Stejným způsobem nasadte i druhý konec tyče do úchyty  na protější straně.
- Karabiny  na koncích popruhu zacvakněte za upevňovací oka za zadními sedadly.
- Popruh dotáhněte přezkami na obou stranách, nejprve na jedné straně, potom na druhé.

Demontáž dělicí sítě

- Povolte popruhy na obou stranách a odcvakněte karabiny **[C]** » obr. 48.
- Posuňte rozpěrnou tyč nejprve na jedné a potom na druhé straně dozadu.
- Rozpěrnou tyč vyjměte z úchytlů **[B]**.

Složení dělicí sítě

- Zatlačte na červené tlačítko kloubu **[A]** » obr. 48 - dojde k jeho uvolnění.
- Složenou dělicí síť vložte do pouzdra, zavřete utažením uzávěru.
- Pouzdro připevňte pomocí plastových karabin k okům na levé nebo pravé straně bočního obkladu v zavazadlovém prostoru.

Montáž a demontáž dělicí sítě za předními sedadly je obdobná jako za zadními sedadly. Pro zacvaknutí karabin použijte úchytná oka za předními sedadly. Pro zvětšení zavazadlového prostoru můžete vyjmout zadní sedadla.

Montáž a demontáž dělicí sítě za zadními sedadly s mezipodlahou » strana 61 je obdobná jako za zadními sedadly bez mezipodlahy. Pro zacvaknutí karabin použijte spodní úchytná oka na upevňovacích klínech v přední části mezipodlahy.

Otvor **[D]** » obr. 48 v dělicí síti slouží pro protažení tříbodového bezpečnostního pásu » strana 129, *Bezpečnostní pás pro zadní prostřední sedadlo.*

Mezipodlaha v zavazadlovém prostoru

Úvod k tématu

V této kapitole najdete informace k těmto tématům:

Přepažení zavazadlového prostoru pomocí mezipodlahy	61
Demontáž / montáž mezipodlahy	61
Demontáž / montáž nosných ližin	62
Demontáž / montáž přepážky a upevňovacích klínů	62

Mezipodlaha usnadňuje manipulaci s objemnými zavazadly.

UPOZORNĚNÍ

Povolené zatížení mezipodlahy je max. 75 kg.

Poznámka

Prostor pod mezipodlahou můžete využít k uložení předmětů.

Přepažení zavazadlového prostoru pomocí mezipodlahy

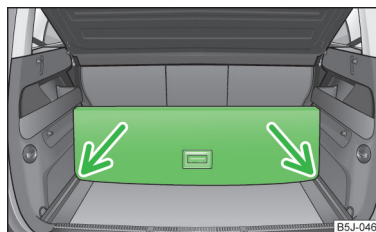

Obr. 49
Přepažení zavazadlového prostoru



Nejprve si přečtěte úvodní informace a bezpečnostní pokyny  na straně 61 a dodržujte je.

- Zvedněte část podlahy s úchytem a zajistěte zasunutím do drážek označených šipkami » obr. 49.

Demontáž / montáž mezipodlahy

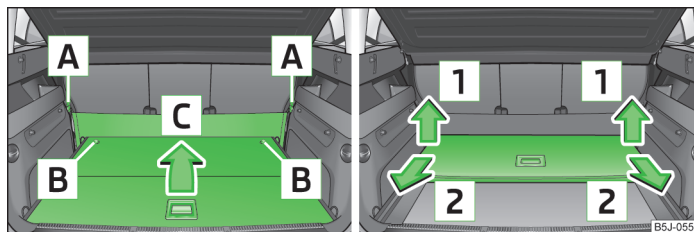

Obr. 50 Sklopení mezipodlahy / Vyjmutí mezipodlahy



Nejprve si přečtěte úvodní informace a bezpečnostní pokyny  na straně 61 a dodržujte je.

Demontáž

- Odhákněte poutka **[A]** » obr. 50 pružné přepážky z upevňovacích bodů.
- Mezipodlahu odjistěte otočením zajišťovacích čepů **[B]** doleva asi o 180°.
- Pohybem ve směru šipky **[C]** mezipodlahu složte.
- Vyklapte mezipodlahu ve směru šipek **[1]** a vyjměte tahem ve směru šipek **[2]**.

Montáž

- › Složenou mezipodlahu položte na nosné ližiny.
- › Mezipodlahu rozložte.
- › Mezipodlahu zajistěte pomocí zajišťovacích čepů **B** » obr. 50 otočením doprava asi o 180°.
- › Připevňte poutka **A** pružné přepážky k upevňovacím bodům.

! POZOR

Při montáži mezipodlahy dbejte na to, aby nosné ližiny a mezipodlahy byly správně připevněny. V opačném případě hrozí nebezpečí zranění cestujících.

Demontáž / montáž nosných ližin

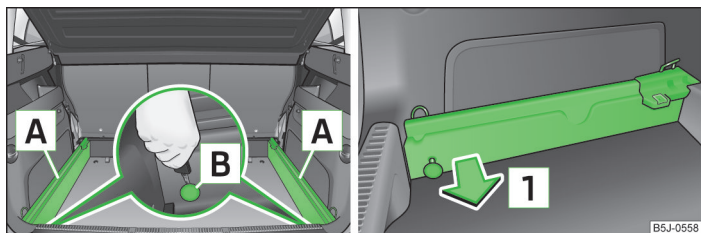

Obr. 51 Zavazadlový prostor: uvolnění pojistných bodů / vyjmutí nosných ližin

Nejprve si přečtěte úvodní informace a bezpečnostní pokyny **!** na straně 61 a dodržujte je.

Demontáž

- › Uvolněte pojistné body **B** » obr. 51 na nosných ližinách pomocí klíče od vozidla, popř. plochým šroubovákem.
- › Uchopte ližinu **A** a tahem ve směru šipky **1** vyjměte. Stejným způsobem postupujte při vyjmutí ližiny na druhé straně zavazadlového prostoru.

Montáž

- › Nasadte ližiny na boky zavazadlového prostoru.
- › Zatlačte na každé ližině pojistný bod **B** » obr. 51 na doraz.
- › Tahem zkontrolujte upevnění ližin.

! POZOR

Při montáži mezipodlahy dbejte na to, aby nosné ližiny a mezipodlahy byly správně připevněny. V opačném případě hrozí nebezpečí zranění cestujících.

Demontáž / montáž přepážky a upevňovacích klínů

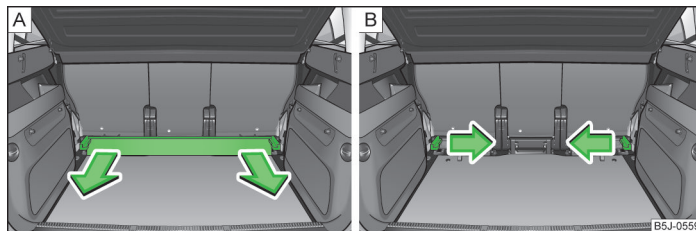

Obr. 52 Zavazadlový prostor: vyjmutí přepážky / vyjmutí upevňovacích klínů

Nejprve si přečtěte úvodní informace a bezpečnostní pokyny **!** na straně 61 a dodržujte je.

Demontáž

- › Uchopte přepážku » obr. 52 - **A** a tahem ve směru šipek vyjměte.
- › Uchopte upevňovací klín » obr. 52 - **B** a tahem ve směru šipky vyjměte. Stejným způsobem postupujte při vyjmutí upevňovacího klínu na druhé straně zavazadlového prostoru.

Montáž

- › Nasadte upevňovací klíny na úchytné body a přitlačte na doraz k bokům zavazadlového prostoru.
- › Nasadte našikmo přepážku do upevňovacích klínů a zatlačte na doraz.
- › Tahem zkontrolujte upevnění přepážky.

Držák na kola v zavazadlovém prostoru

Úvod k tématu

V této kapitole najdete informace k těmto tématům:

Montáž příčniku	63
Montáž držáku kol	63
Nasazení jízdního kola do držáku	64
Zajištění stability jízdních kol popruhem	64

POZOR

Věnujte maximální pozornost zajištění bezpečnosti cestujících ve vozidle při přepravě jízdních kol.

UPOZORNĚNÍ

Dbejte zvýšené opatrnosti při manipulaci s jízdním kolem - hrozí nebezpečí poškození vozidla!

Montáž příčniku

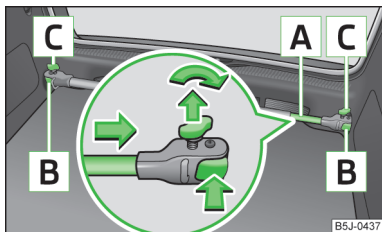

Obr. 53
Montáž příčniku

Nejprve si přečtěte úvodní informace a bezpečnostní pokyny na straně 63 a dodržujte je.

- › Vyměňte kryt zavazadlového prostoru » strana 60.
- › Vyklopte, popř. vyjměte zadní sedadla » strana 55.
- › Povolte a povytáhněte pojistné šrouby [C] » obr. 53, tím se odjistí upevňovací západky [B].

- › Příčnick [A] nasadte nevysunovatelnou částí na pravé upevňovací oko a poté vysunovatelnou část příčnicku [A] nasadte na levé upevňovací oko.
- › Zmáčkněte západky [B], až zaklapnou, a utáhněte pojistné šrouby [C] na doraz.
- › Tahem zkontrolujte upevnění příčnicku.

Montáž držáku kol

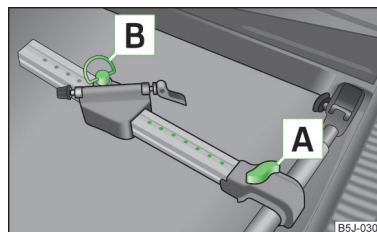

Obr. 54
Montáž držáku kol



Nejprve si přečtěte úvodní informace a bezpečnostní pokyny na straně 63 a dodržujte je.

- › Povolný držák kola nasadte na příčnick.
- › Povytáhněte šroub [A] » obr. 54 a přisuňte podélník (hliníkový díl) k příčnicku, až zapadne objímka.
- › Utáhněte šroub [A] do matice.
- › Vyšroubujte a vyjměte šroub [B] na posuvné části držáku.
- › Nastavte posuvnou část držáku do jedné z možných pozic podle velikosti kola tak, aby nedošlo ke kontaktu jízdního kola s víkem zavazadlového prostoru. Doporučujeme posuvnou část držáku umístit tak, aby mezi šroubem [A] a posuvnou částí držáku bylo 7 viditelných otvorů.
- › V požadované poloze nasadte a utáhněte šroub [B].

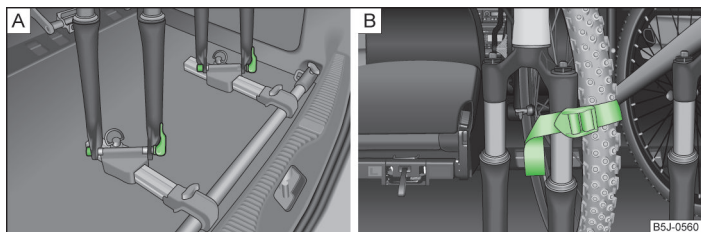
Nasazení jízdního kola do držáku



Obr. 55 Nasazení jízdního kola / příklad připevnění předního kola

 Nejprve si přečtěte úvodní informace a bezpečnostní pokyny  na straně 63 a dodržujte je.

- Před montáží demontujte z jízdního kola přední kolo.
- Povolte rychloupínací matice na upevňovací ose držáku podle šíře vidlice jízdního kola.
- Vidlici rámu jízdního kola nasadte na upevňovací osu a utáhněte pomocí rychloupínací matice » obr. 55 - **A**.
- Nastavte levý pedál jízdního kola dopředu pro snadnější upevnění předního kola.
- Povolte šroub **A** » obr. 54 na straně 63 a posuňte držák společně s upevněným jízdním kolem doleva tak, aby nedošlo ke kolizi mezi říditky a bočním oknem zavazadlového prostoru.
- Opatrným přivřením a přidržením víka zavazadlového prostoru zkontrolujte mezeru mezi říditky jízdního kola a oknem víka zavazadlového prostoru. V případě potřeby upravte pozici posuvné části držáku tak, aby nedošlo ke kontaktu » strana 63.
- Vyjmuté přední kolo vložte nejlépe mezi levou kliku pedálu a rám jízdního kola a připevněte popruhem k přední vidlici » obr. 55 - **B**, popř. přední kolo připevněte popruhem k některému z upevňovacích prvků.
- Montáž druhého držáku a upevnění druhého jízdního kola proveďte stejným způsobem.

Zajištění stability jízdních kol popruhem

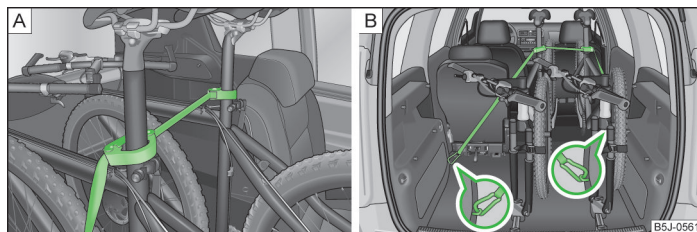

Obr. 56 Zajištění jízdních kol

 Nejprve si přečtěte úvodní informace a bezpečnostní pokyny  na straně 63 a dodržujte je.

- Gumovou část objímky uvolněte stisknutím obou částí objímky proti sobě a otevřete ji.
- Objímku gumovou částí nasadte ve směru jízdy co nejnižší na tyč pod sedlem jízdního kola a zacvakněte ji » obr. 56 - **A**.
- Popruh » obr. 56 - **A** mezi sedly při přepravě dvou kol napněte posunutím kol od sebe.
- Karabíny na koncích popruhu zacvakněte za upevňovací oka za zadními sedadly » obr. 56 - **B**.
- Popruh dotáhněte přezkami postupně na obou stranách.
- V případě potřeby můžete dodatečně upravit pozice jízdních kol ve vozidle. ■

Střešní nosič

Úvod k tématu

■ V této kapitole najdete informace k těmto tématům:

Zatížení střechy _____ 65 ▶

! POZOR

- Náklad musí být na střešním nosiči bezpečně upevněn - hrozí nebezpečí nehody!
- Náklad vždy řádně upevněte pomocí vhodných a nepoškozených popruhů nebo upínacích pásů.
- Náklad na střešním nosiči rozmístěte rovnoměrně.
- Při přepravě těžkých, popř. rozměrných předmětů na střešním nosiči se mohou se změnou polohy těžiště, popř. se zvětšenou plochou měnit i jízdní vlastnosti - hrozí nebezpečí nehody! Přizpůsobte proto styl i rychlost jízdy aktuálním podmínkám.
- Vyhýbejte se prudkým jízdním a brzdným manévřům.
- Rychlost a styl jízdy přizpůsobte viditelnosti, povětrnostním podmínkám, stavu vozovky a podmínkám provozu.
- V žádném případě nepřekročte přípustné zatížení střechy, přípustné zatížení nápravy ani přípustnou celkovou hmotnost vozidla - hrozí nebezpečí nehody!

! UPOZORNĚNÍ

- Používejte pouze střešní nosiče schválené společností ŠKODA AUTO a.s.
- Při manipulaci se střešními nosiči bezpodmínečně postupujte podle přiloženého návodu k montáži střešního nosiče.
- Dbejte na to, aby při otevření víko zavazadlového prostoru nenaráželo na náklad upevněný na střeše vozidla.
- Výška vozidla se mění o výšku střešního nosiče a o výšku přípevněného nákladu. Porovnejte výšku vozidla s výškami např. podjezdů a garážových vrat.
- Před vjezdem do mycí linky vždy demontujte střešní nosič.
- Dbejte na to, aby upevněný náklad nepoškodil střešní anténu.

Životní prostředí

Zvýšeným aerodynamickým odporem vzrůstá spotřeba pohonných hmot.

i Poznámka

Pokud není vozidlo vybaveno z výrobního závodu podélným střešním nosičem, je možné jej zakoupit ze sortimentu ŠKODA originálního příslušenství.

Zatížení střechy



Nejprve si přečtěte úvodní informace a bezpečnostní pokyny ! na straně 64 a dodržujte je.

Při přepravě nákladů na střeše vozidla nesmí takto přepravovaný náklad (včetně střešního nosiče) překročit hmotnost **75 kg** a současně nesmí být překročena maximální přípustná hmotnost vozidla.

Pokud používáte nosiče s nižší nosností, nemůžete přípustné zatížení střechy využít. V takovém případě můžete nosič zatížit jen do hmotnosti uvedené v jeho návodu k montáži.

Praktická výbava

Úvod k tématu

V této kapitole najdete informace k těmto tématům:

Držáky na nápoje _____	66
Popelník _____	66
Zapalovač cigaret _____	67
12V zásuvka _____	67
Háčky na šaty _____	68
Držák na listky _____	68



! POZOR

- Na přístrojovou desku nic nepokládejte. Položené předměty by se mohly za jízdy (při akceleraci nebo při jízdě do zatáčky) pohybovat po přístrojové desce nebo z ní spadnout a odvést tak Vaši pozornost od řízení - hrozí nebezpečí nehody!
- Přesvědčte se, že se žádné předměty nemohou za jízdy dostat ze středové konzoly nebo z ostatních schránek do prostoru nohou řidiče. Pak byste nebyli schopni brzdit, sešlápnout spojku ani přidat plyn - hrozí nebezpečí nehody!
- Popel a vykouřené cigarety nebo doutníky smí být odkládány pouze do popelníku!

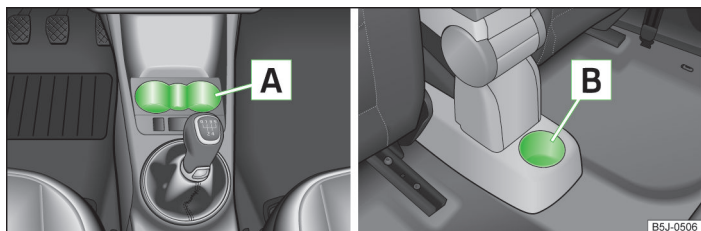
Držáky na nápoje



Obr. 57 Držáky na nápoje

 Nejprve si přečtěte úvodní informace a bezpečnostní pokyny  na straně 65 a dodržujte je.

Do prolisů **A** » obr. 57 můžete vložit dvě dózy s nápojem.

Do prolisu **B** můžete vložit jednu dózu s nápojem.

POZOR

- Do držáků nevkládejte horké nápoje. Při pohybu vozidla může dojít k jejich rozlítí - hrozí nebezpečí opaření!
- Do držáků nesmějí být odkládány žádné předměty, které by při náhlém brzdění nebo nárazu vozidla způsobily cestujícím zranění.
- Nepoužívejte křehké nádoby (např. sklo, porcelán). Při nehodě by mohlo dojít ke zranění.

UPOZORNĚNÍ

Nenechávejte za jízdy v držáku otevřené nápoje. Mohly by se např. při brzdění rozlít, a tak poškodit elektrickou instalaci a čalounění vozidla. ■

Popelník

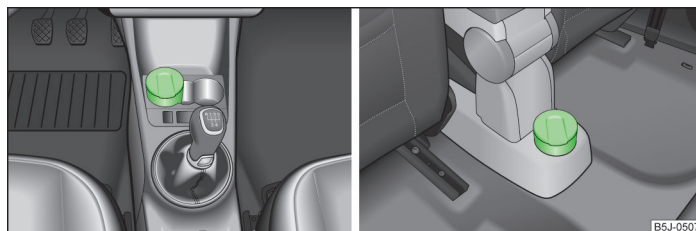

Obr. 58 Střední konzola: popelník vpředu/vzadu

 Nejprve si přečtěte úvodní informace a bezpečnostní pokyny  na straně 65 a dodržujte je.

Popelník je možné použít k uložení popela, cigaret, doutníků apod. » .

Vyjmutí

► Popelník » obr. 58 vyjměte směrem nahoru.

Vložení

► Popelník zatlačte svisle dolů.

POZOR

Popelník nikdy nepoužívejte pro ukládání hořících předmětů - hrozí nebezpečí požáru!

UPOZORNĚNÍ

Při vyjímání nedržte popelník za víčko - hrozí nebezpečí ulomení víčka. ■

Zapalovač cigaret

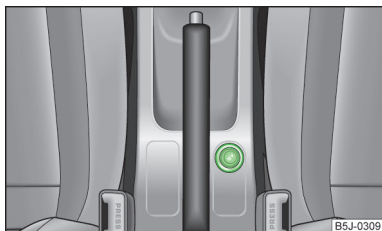

Obr. 59
Střední konzola: zapalovač cigaret

Nejprve si přečtěte úvodní informace a bezpečnostní pokyny na straně 65 a dodržujte je.

Obsluha

- > Zamáčkněte hlavu zapalovače » obr. 59.
- > Vyčkejte, dokud hlava zapalovače nepovysočí.
- > Nažhavený zapalovač okamžitě vyjměte a použijte.
- > Zasuňte zapalovač zpět do zásuvky.

POZOR

- Zapalovač cigaret používejte opatrně! Neopatrným používáním zapalovače cigaret můžete způsobit popáleniny.
- Zapalovač cigaret je funkční i při vypnutém zapalování, resp. i při vytaženém klíči ze spínací skříňky. Proto nikdy nenechávejte děti ve vozidle bez dozoru.

Poznámka

Zásuvku zapalovače cigaret můžete použít i jako 12V zásuvku pro elektrické spotřebiče » strana 67.

12V zásuvka



Obr. 60
Zavazadlový prostor: zásuvka

Nejprve si přečtěte úvodní informace a bezpečnostní pokyny na straně 65 a dodržujte je.

Přehled 12V zásuvek

Na střední konzole vpředu » obr. 59 na straně 67.

V zavazadlovém prostoru » obr. 60.

Použití zásuvky

- > Vyjměte kryt zásuvky, resp. zapalovač nebo otevřete kryt zásuvky.
- > Zasuňte zástrčku elektrického spotřebiče do zásuvky.

POZOR



- Nesprávné používání 12V zásuvky a elektrického příslušenství vozidla může způsobit požár, popáleniny a jiná těžká zranění.
- Nikdy nenechávejte děti ve vozidle bez dozoru. 12V zásuvku a k ní připojené přístroje lze používat i při vypnutém zapalování, resp. i při vytaženém klíči ze spínací skříňky.
- Pokud je připojený elektrický přístroj příliš horký, okamžitě ho vypněte a odpojte z elektrické sítě.

UPOZORNĚNÍ

- 12V zásuvku můžete použít pouze pro napájení schváleného elektrického příslušenství s celkovým příkonem do 120 W.
- Nikdy nepřekračujte maximální příkon, protože může dojít k poškození elektrického zařízení vozidla.
- Při vypnutém motoru a zapnutých spotřebičích se akumulátor vozidla vybíjí - hrozí nebezpečí vybití akumulátoru!

- Abyste nepoškodili 12V zásuvku, používejte pouze vhodné zástrčky.
- Používejte pouze příslušenství, které odpovídá platným směrnicím, týkajícím se elektromagnetické tolerance.
- Před zapnutím a vypnutím zapalování a před spuštěním motoru vypněte spotřebiče připojené k 12V zásuvce, abyste vyloučili poškození spotřebičů v důsledku kolísání napětí.
- Dodržujte návod k obsluze připojených přístrojů!

Háčky na šaty

 Nejprve si přečtěte úvodní informace a bezpečnostní pokyny  na straně 65 a dodržujte je.

Háčky na šaty se nacházejí u stropního madla nad zadními dveřmi.

POZOR

- Dávejte pozor, aby zavěšené šaty neomezovaly výhled dozadu.
- Na háčky věste jen lehké šaty a dávejte pozor, aby v kapsách nebyly těžké nebo ostré předměty.
- Šaty nevěste na ramínka, aby neomezovala účinek hlavového airbagu.

UPOZORNĚNÍ

Povolené maximální zatížení háčků je 2 kg.

Držák na lístky

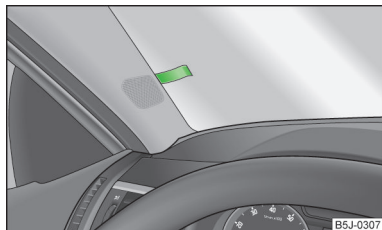

Obr. 61
Čelní sklo: držák na lístky



Nejprve si přečtěte úvodní informace a bezpečnostní pokyny  na straně 65 a dodržujte je.

Držák na lístky umožňuje uchycení např. parkovacích lístků.

POZOR

Před jízdou vždy **odstraňte** lístek z držáku, aby nebylo zakryto zorné pole řidiče.

Odkládací prostory

Úvod k tématu

V této kapitole najdete informace k těmto tématům:

Odkládací schránky na straně spolujezdce	69
Chlazení odkládací schránky na straně spolujezdce	69
Odkládací schránka u řidiče	69
Odkládací kapsy na předních sedadlech	70
Schránka na brýle	70
Odkládací schránka na střední konzole	70
Odkládací schránka pod předním sedadlem	71
Loketní opěrka předních sedadel s odkládací schránkou	71
Sklopný stolek na střední zádové opěře	71
Odkládací schránky ve dveřích	72
Odkládací schránky v zavazadlovém prostoru	72
Pružná odkládací přihrádka	72

POZOR

- Na přístrojovou desku nic nepokládejte. Položené předměty by se mohly za jízdy (při akceleraci nebo při jízdě do zatáčky) pohybovat po přístrojové desce nebo z ní spadnout, a odvést tak Vaši pozornost od řízení - hrozí nebezpečí nehody!
- Přesvědčte se, že se žádné předměty nemohou za jízdy dostat ze středové konzoly nebo z ostatních schránek do prostoru nohou řidiče. Pak byste nebyli schopni brzdit, sešlápnout spojku ani přidat plyn - hrozí nebezpečí nehody!

Odkládací schránky na straně spolujezdce

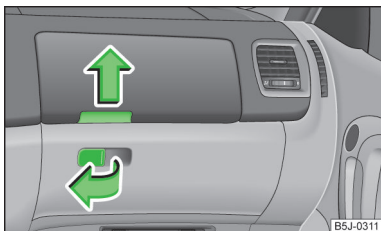

Obr. 62
Přístrojová deska: odkládací schránky na straně spolujezdce

 Nejprve si přečtěte úvodní informace a bezpečnostní pokyny  na straně 68 a dodržujte je.

Otevření/zavření

- Zatáhněte za madlo víka ve směru šipky » obr. 62 a víko odklopte.
- Přiklopte víko, až slyšitelně zaklapne.

Na vnitřní straně spodního víka je umístěn držák na tužku.

POZOR

Z bezpečnostních důvodů musí být schránky během jízdy vždy uzavřeny.

Chlazení odkládací schránky na straně spolujezdce

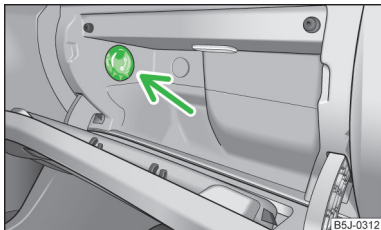

Obr. 63
Odkládací schránka: ovládání chlazení

 Nejprve si přečtěte úvodní informace a bezpečnostní pokyny  na straně 68 a dodržujte je.

➤ Přívod vzduchu otevřete, resp. uzavřete otočným kolečkem » obr. 63.

Pokud je přívod vzduchu otevřen a je zapnutá klimatizace, proudí do schránky chlazený vzduch.

Pokud je přívod vzduchu otevřen a klimatizace je vypnutá, proudí do schránky venkovní, resp. tepelně neupravený vzduch.

Pokud klimatizace pracuje v režimu topení nebo pokud chlazení schránky nevyužíváte, doporučujeme přívod vzduchu uzavřít.

Odkládací schránka u řidiče



Obr. 64
Přístrojová deska: odkládací schránka řidiče



 Nejprve si přečtěte úvodní informace a bezpečnostní pokyny  na straně 68 a dodržujte je.

Neuzavíratelná odkládací schránka pod spínačem světel » obr. 64.

Odkládací kapsy na předních sedadlech



Obr. 65
Zádové opěry předních sedadel:
odkládací kapsy

 Nejprve si přečtete úvodní informace a bezpečnostní pokyny  na straně 68 a dodržujte je.

Na zadní straně zádových opěr předních sedadel se nacházejí odkládací kapsy » obr. 65.

Odkládací kapsy jsou určené pro odložení např. mapy, časopisů apod.

POZOR

Do odkládacích kapes nevkládejte těžké předměty - hrozí nebezpečí zranění!

UPOZORNĚNÍ

Do odkládacích kapes nevkládejte velké předměty, např. láhve, nebo předměty s ostrými hranami, mohly by poškodit kapsy a potahy sedadel.

Schránka na brýle

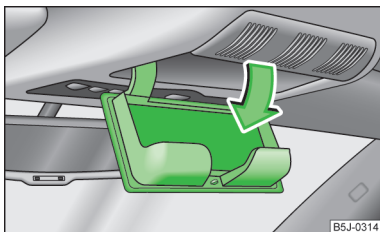

Obr. 66
Výřez ze stropního panelu:
schránka na brýle



Nejprve si přečtete úvodní informace a bezpečnostní pokyny  na straně 68 a dodržujte je.

» Zatlačte na víko schránky v místě lišty, schránka se odklopí dolů » obr. 66.

POZOR

Schránka smí být otevřena pouze při vyjímání nebo vkládání brýlí a poté musí být uzavřena.

UPOZORNĚNÍ

- Do odkládací schránky neodkládejte předměty citlivé na teplo - mohlo by dojít k jejich poškození.
- Povolené maximální zatížení schránky je 250 g.

Odkládací schránka na střední konzole

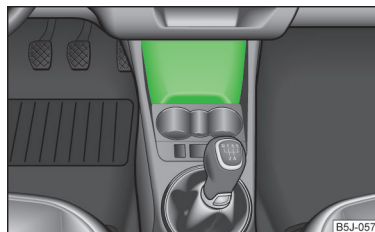

Obr. 67
Střední konzola: odkládací
schránka



Nejprve si přečtete úvodní informace a bezpečnostní pokyny  na straně 68 a dodržujte je.

Neuzavíratelná odkládací schránka na střední konzole » obr. 67.

Odkládací schránka pod předním sedadlem

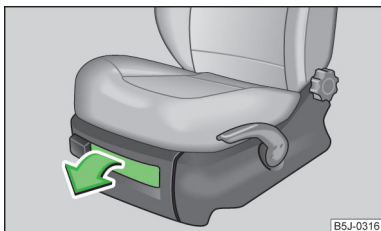

Obr. 68
Přední sedadlo: odkládací schránka

Nejprve si přečtěte úvodní informace a bezpečnostní pokyny na straně 68 a dodržujte je.

- Schránku otevřete tahem za madlo » obr. 68.
- Při zavírání schránky podržte madlo, dokud se schránka neuzavře.

POZOR

Z bezpečnostních důvodů musí být schránka během jízdy vždy uzavřena.

UPOZORNĚNÍ

Schránka je určena k odkládání drobných předmětů do celkové hmotnosti 1 kg.

Loketní opěrka předních sedadel s odkládací schránkou

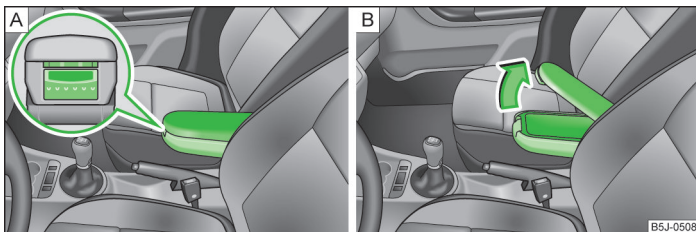

Obr. 69 Loketní opěrka: odkládací schránka / otevření odkládací schránky

Nejprve si přečtěte úvodní informace a bezpečnostní pokyny na straně 68 a dodržujte je.

Sklopení loketní opěrky

- Stiskněte spodní tlačítko na čelní ploše opěrky » obr. 69 - **A**.
- Opěrku sklopte dolů a tlačítko uvolněte.

Otevření odkládací schránky

- Stiskněte horní tlačítko a odklopte víko odkládací schránky směrem nahoru » obr. 69 - **B**.

Poznámka

Pokud je opěrka sklopena dolů, může být omezen pohyb paží. V městském provozu by opěrka neměla být sklopena.

Sklopný stolek na střední zádové opěře

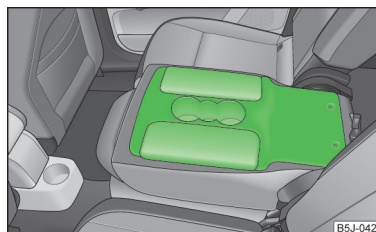

Obr. 70
Zadní sedadla: loketní opěrka

Nejprve si přečtěte úvodní informace a bezpečnostní pokyny na straně 68 a dodržujte je.

Střední zádovou opěru můžete po sklopení » strana 55, Sklopení zádové opěry a vyklopení sedadla využít jako loketní opěrku i stolek s držákem nápojů » obr. 70.

Do prolisů můžete vložit dvě dózy s nápojem.

POZOR

- Do držáku nevkládějte horké nápoje. Při pohybu vozidla může dojít k jejich rozliti - hrozí nebezpečí opaření!
- Nepoužívejte křehké nádoby (např. sklo, porcelán). Při nehodě by mohlo dojít ke zranění.

! UPOZORNĚNÍ

- Nenechávejte za jízdy v držáku otevřeně nápoje. Mohly by se např. při brzdění rozlít, a tak poškodit elektrickou instalaci a čalounění vozidla.
- Při dlouhodobém sklopení střední zádové opěry dbejte na to, aby zámký bezpečnostních pásů nezůstaly pod opěrou - možnost vzniku deformací pěny sedadla a látky potahu.

Odkládací schránky ve dveřích

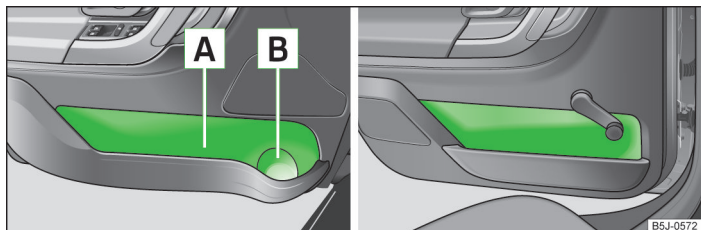

Obr. 71 Odkládací schránka: v předních dveřích / v zadních dveřích

 Nejprve si přečtěte úvodní informace a bezpečnostní pokyny **!** na straně 68 a dodržujte je.

V části **B** » obr. 71 odkládací schránky v předních dveřích se nachází držák na láhve.

! POZOR

Aby nebyl omezen účinný dosah bočních airbagů, použijte část **A** » obr. 71 odkládací schránky v předních dveřích výhradně k ukládání předmětů, které z ní nevyčnívají.

Odkládací schránky v zavazadlovém prostoru

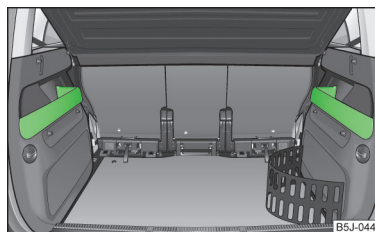

Obr. 72
Odkládací obložení

 Nejprve si přečtěte úvodní informace a bezpečnostní pokyny **!** na straně 68 a dodržujte je.

Na obou stranách zavazadlového prostoru se nacházejí odkládací schránky » obr. 72.

! UPOZORNĚNÍ

Odkládací schránky jsou určeny k odložení drobných předmětů do celkové hmotnosti 1,5 kg.

Pružná odkládací přihrádka

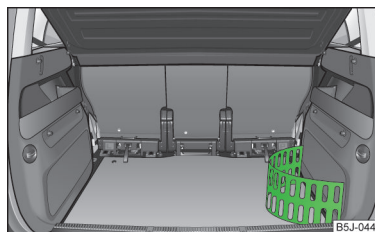

Obr. 73
Pružná odkládací přihrádka

 Nejprve si přečtěte úvodní informace a bezpečnostní pokyny **!** na straně 68 a dodržujte je.

Pružnou odkládací přihrádku » obr. 73 je možné namontovat na pravé straně zavazadlového prostoru.

Montáž

➤ Vložte oba konce pružné odkládací přihrádky do otvorů v pravém boku zavazadlového prostoru a zajistěte posunutím směrem dolů.

Demontáž

- Pružnou odkládací přihrádku uchopte na obou horních rozích.
- Zatlačte horní rohy směrem do středu přihrádky a posunem nahoru odjistěte.
- Tahem k sobě vyjměte.

! UPOZORNĚNÍ

Pružná odkládací přihrádka je určena k odkládání drobných předmětů do celkové hmotnosti 8 kg.

i Poznámka

V případě, že máte v zavazadlovém prostoru namontovanou mezipodlahu » strana 61, nelze namontovat pružnou odkládací přihrádku.

Praktik

📖 Úvod k tématu

V této kapitole najdete informace k těmto tématům:

Upevňovací oka	73
Posuvná bezpečnostní přepážka za předními sedadly	73
Upevnění podlahy nákladového prostoru	74
Posunutí bezpečnostní přepážky	74
Nouzové otevírání nákladového prostoru	74
Vnitřní osvětlení zadní části vozidla	75

! POZOR

Přepravovaný náklad musí být vždy bezpečně upevněn tak, aby se při náhlém brzdění nebo nárazu vozidla nemohl uvolnit a způsobit zranění cestujícím.

Upevňovací oka

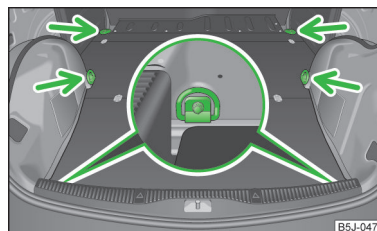

Obr. 74
Nákladový prostor: upevňovací oka



Nejprve si přečtěte úvodní informace a bezpečnostní pokyny **!** na straně 73 a dodržujte je.

Na obou bocích nákladového prostoru jsou umístěna oka pro upevnění nákladu » obr. 74.

Posuvná bezpečnostní přepážka za předními sedadly

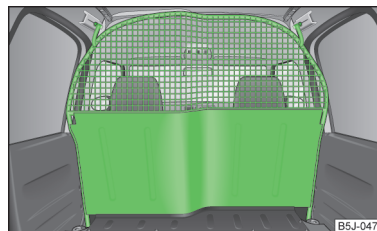

Obr. 75
Posuvná bezpečnostní přepážka



Nejprve si přečtěte úvodní informace a bezpečnostní pokyny **!** na straně 73 a dodržujte je.

Posuvnou bezpečnostní přepážku za předními sedadly můžete pro zvýšení pohodlí řidiče a spolujezdce variabilně posunout až o 100 mm (platí pouze pro některé země).

Upevnění podlahy nákladového prostoru

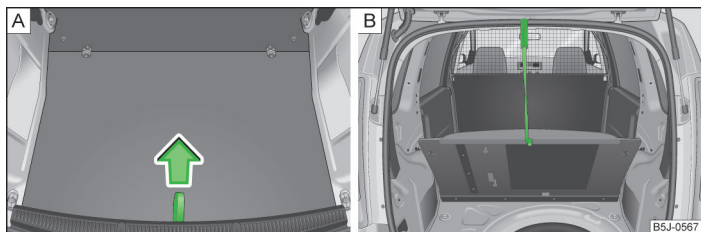

Obr. 76 Poutko pro zvednutí podlahy / Upevnění podlahy pomocí plastového háčku

Nejprve si přečtěte úvodní informace a bezpečnostní pokyny na straně 73 a dodržujte je.

Při manipulaci např. s rezervním kolem můžete podlahu nákladového prostoru upevnit háčkem za žlábek rámu víka.

- › Zvedněte podlahu za poutko » obr. 76 - A a připevněte ji pomocí plastového háčku (je umístěn pod hranou podlahy) za žlábek rámu víka nákladového prostoru » obr. 76 - B.

Posunutí bezpečnostní přepážky

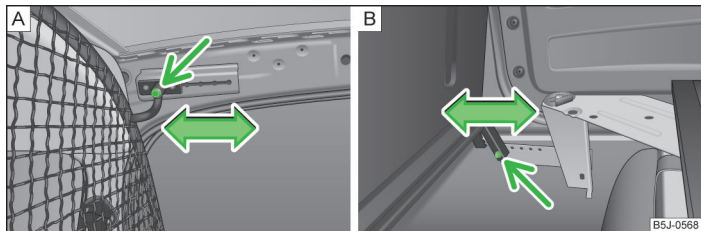

Obr. 77 Horní / spodní úchyt bezpečnostní přepážky



Nejprve si přečtěte úvodní informace a bezpečnostní pokyny na straně 73 a dodržujte je.

Platí pouze pro některé země.

- › Odklopte díl podlahy nákladového prostoru za bezpečnostní přepážkou.
- › Vyšroubujte na každé straně šroub v horní části karoserie » obr. 77 - A a ve spodní části karoserie » obr. 77 - B.
- › Posuňte bezpečnostní přepážku do požadované polohy. Dbejte na to, abyste ji posunuli vždy o stejnou vzdálenost, resp. o stejný počet otvorů pro šrouby na obou stranách nahoře i dole.
- › Zašroubujte na každé straně šroub v horní části karoserie a ve spodní části karoserie.
- › Nechte co nejdříve **zkontrolovat** momentovým klíčem **utahovací moment** šroubů. Jeho hodnota musí být 20 Nm.
- › Upravte polohu krytu dílu podlahy za bezpečnostní přepážkou tak, aby odpovídala nově nastavené poloze bezpečnostní přepážky.
- › Sklopte díl podlahy nákladového prostoru.

Nouzové otevření nákladového prostoru

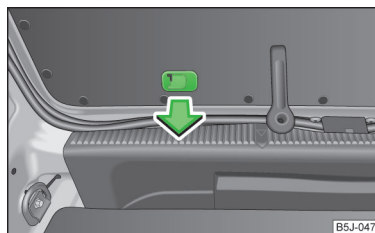

Obr. 78
Nouzové otevření nákladového prostoru



Nejprve si přečtěte úvodní informace a bezpečnostní pokyny na straně 73 a dodržujte je.



Pokud je závada v centrálním zamykání, můžete víko nákladového prostoru zevnitř odemknout následujícím způsobem.

- › Vyjměte ovládací táhlo směrem k sobě a zatáhněte za ně.
- › Zatlačte na víko nákladového prostoru a otevřete ho.
- › Táhlo zatlačte zpět do původní polohy.

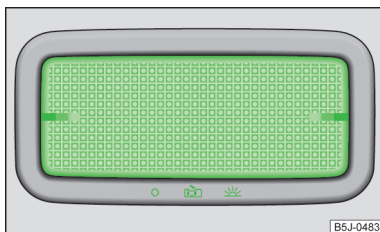
Vnitřní osvětlení zadní části vozidla



Obr. 79
Vnitřní osvětlení

 Nejprve si přečtete úvodní informace a bezpečnostní pokyny  na straně 73 a dodržujte je.

Zapnutí

> Přepněte krycí sklo do polohy  » obr. 79.

Vypnutí

> Přepněte krycí sklo do polohy **O** » obr. 79.

Spínání dveřním kontaktem

> Přepněte krycí sklo do střední polohy  » obr. 79.

Poznámka

Výměnu žárovky doporučujeme nechat provést v odborném servisu. ■

Topení a klimatizace

Topení, větrání, chlazení

Úvod k tématu

V této kapitole najdete informace k těmto tématům:

Ofukovací otvory	76
Hospodárně zacházení s chlazením	77
Poruchy funkce	77

Topný výkon je závislý na teplotě chladicí kapaliny, proto je plného výkonu dosaženo až po zahřátí motoru.

Pokud je zapnuté chlazení, klesá ve vozidle teplota a vlhkost vzduchu. Při nízké venkovní teplotě se zapnutím chlazení zabraňuje zamlžení skel.

Abyste zvýšili chladicí efekt, můžete krátkodobě zapnout recirkulaci vzduchu.

Dodržujte pokyny k recirkulaci vzduchu u klimatizace » [strana 81](#), resp. u Climatronicu » [strana 83](#).

POZOR

Pro bezpečnou jízdu je důležité, aby byla všechna okna bez ledu a sněhu a aby nebyla zamlžená. Důkladně se seznamte se správným ovládním topení a větrání, s odmlžováním a odmrazováním skel stejně jako s chlazením.

UPOZORNĚNÍ

- Aby mohlo vytápění a chlazení správně fungovat, nesmí být otvor pro nasávání vzduchu před čelním sklem zanesený např. ledem, sněhem nebo listím.
- Pokud je zapnuté chlazení, může ze skříně klimatizace odkapávat kondenzovaná voda a tvořit pod vozidlem louži. Nejedná se o projev netěsnosti!

Poznámka

- Odvětrání vnitřního prostoru vozidla je zajištěno otvory, které se nacházejí v zadní části zavazadlovém prostoru.
- Doporučujeme Vám při zapnuté recirkulaci vzduchu ve vozidle nekouřit, protože nasávaný kouř z interiéru vozidla se usazuje na výparniku klimatizace. To za provozu klimatizace vede k trvalému zápachu, který lze odstranit pouze s velkým úsilím a vysokými náklady na výměnu výparniku klimatizace.

Ofukovací otvory

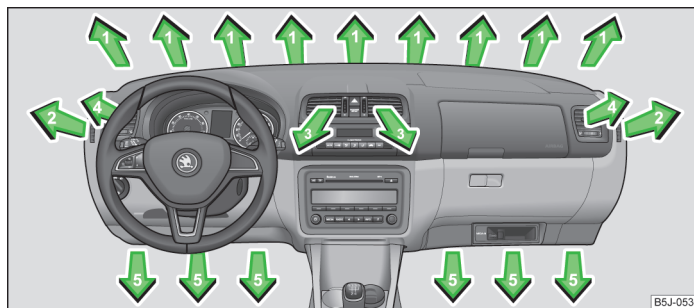

Obr. 80 Ofukovací otvory

Nejprve si přečtěte úvodní informace a bezpečnostní pokyny na straně 76 a dodržujte je.

V závislosti na nastavení ovladačů a venkovních klimatických podmínkách proudí z otevřených ofukovacích otvorů ohřátý nebo neohřátý čerstvý, resp. chlazený vzduch.

U ofukovacích otvorů 3 a 4 » obr. 80 můžete měnit směr proudění vzduchu a také je můžete jednotlivě otevřít a zavřít.

Otevření ofukovacích otvorů 3 a 4

► Otočte svislé ovládací kolečko (ofukovací otvory 3) » obr. 80, popř. vodorovné ovládací kolečko (ofukovací otvory 4) do polohy

Uzavření ofukovacích otvorů 3 a 4

➤ Otočte svislé ovládací kolečko (ofukovací otvory 3) » obr. 80, popř. vodorovné ovládací kolečko (ofukovací otvory 4) do polohy 0.

Změna proudu vzduchu otvorů 3 a 4

- Pro změnu výšky proudění vzduchu vychyľte vodorovné lamely pomocí posuvného ovladače nahoru nebo dolů » obr. 80.
- Pro ovládání proudu vzduchu v bočním směru natočte svislé lamely pomocí posuvného ovladače doleva nebo doprava.

Přívod vzduchu do jednotlivých ofukovacích otvorů nastavíte ovladačem

 » obr. 81 na straně 78.

Poznámka

Ofukovací otvory nezakrývejte žádnými předměty. ■

Hospodárné zacházení s chlazením

 Nejprve si přečtete úvodní informace a bezpečnostní pokyny  na straně 76 a dodržujte je.

V režimu chlazení ubírá kompresor klimatizace výkon motoru, a tím ovlivňuje spotřebu pohonných hmot.

Pokud je v interiéru vozidla vlivem slunečního záření vysoká teplota, doporučujeme krátce vyvětrat, aby mohl horký vzduch uniknout.

Pokud jsou otevřená okna, nemělo by se chlazení zapínat.

Životní prostředí

Šetřením pohonných hmot snižujete vypouštění škodlivin » strana 103. ■

Poruchy funkce

 Nejprve si přečtete úvodní informace a bezpečnostní pokyny  na straně 76 a dodržujte je.

Pokud chladicí zařízení nepracuje při vnějších teplotách vyšších než +5 °C, došlo k poruše funkce. Může to mít následující důvody.

- Přepálila se některá z pojistek. Zkontrolujte pojistku, popř. ji vyměňte » strana 187.
- Chladicí zařízení se automaticky dočasně vypnulo, protože chladicí kapalina motoru má příliš vysokou teplotu » strana 11.

Pokud nemůžete poruchu funkce sami odstranit nebo se snižuje chladicí výkon, chladicí zařízení vypněte a vyhledejte pomoc odborného servisu. ■

Topení

Úvod k tématu

V této kapitole najdete informace k těmto tématům:

Obsluha _____	78
Nastavení _____	78
Recirkulace vzduchu _____	79 ■

Obsluha

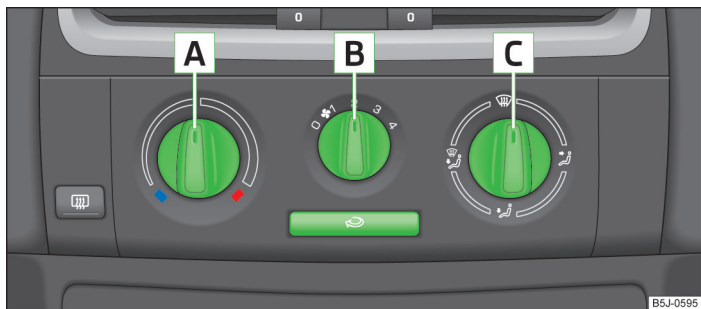

Obr. 81 Topení: ovládací prvky



Nejprve si přečtete úvodní informace na straně 77 a dodržujte je.

Funkce jednotlivých ovládacích prvků » obr. 81.

- A** nastavení teploty (otočení doleva: snížení teploty, otočení doprava: zvýšení teploty)
- B** nastavení intenzity větrání (stupeň 0: ventilátor vypnutý, stupeň 4: nejvyšší intenzita větrání)
- C** nastavení rozvodu vzduchu k jednotlivým ofukovacím otvorům » strana 76
- ↻ zapnutí/vypnutí recirkulace vzduchu » strana 79

Ovladače **A** a **C** » obr. 81 můžete nastavit do libovolné mezipolohy.

! POZOR

Abyste zabránili zamlžování skel, mějte ventilátor stále zapnutý.

Nastavení



Nejprve si přečtete úvodní informace na straně 77 a dodržujte je.

Doporučená základní nastavení ovládacích prvků topení.

Nastavení	Poloha ovladače » obr. 81 na straně 78			Tlačítko se symbolem ↻ » obr. 81 na straně 78	Ofukovací otvory 4 » obr. 80 na straně 76
	A	B	C		
Rozmrazování čelního skla a bočních skel	Na doraz doprava	3		Nezapínat	Otevřít a nasměrovat k bočnímu sklu
Odmrazování čelního skla a bočních skel	Požadovaná teplota	2 nebo 3		Nezapínat	Otevřít a nasměrovat k bočnímu sklu
Co nejrychlejší zahřátí	Na doraz doprava	3		Krátce zapnout	Otevřít
Příjemné vytápění	Požadovaná teplota	2 nebo 3		Nezapínat	Otevřít
Režim čerstvého vzduchu - větrání	Na doraz doleva	Požadovaná poloha		Nezapínat	Otevřít

Doporučujeme Vám nechat ofukovací otvory 3 » obr. 80 na straně 76 ve všech režimech otevřené.

Poznámka

Pokud nastavíte rozvod vzduchu pouze na skla, je veškeré množství vzduchu využíváno k rozmrazení skel, a tím není přiváděn žádný vzduch do prostoru podlahy. To může mít za následek zhoršení komfortu vytápění.

Recirkulace vzduchu



Nejprve si přečtěte úvodní informace na straně 77 a dodržujte je.

Recirkulace vzduchu zamezí vnikání vzduchu zvenku, např. při zvýšené koncentraci škodlivin při průjezdu tunelem nebo v dopravní zácpě.



Zapnutí/vypnutí

➤ Stiskněte tlačítko se symbolem .

Kontrolní světlo v tlačítku se rozsvítí.

➤ Stiskněte opětovně tlačítko se symbolem .

Kontrolní světlo v tlačítku zhasne.

Otočením ovladače rozvodu vzduchu  » obr. 81 na straně 78 do polohy  se recirkulace vzduchu automaticky vypne. Opětovným stisknutím tlačítka se symbolem  je možné recirkulaci vzduchu opět zapnout i v této poloze.

POZOR

Recirkulaci vzduchu nikdy nenechávejte zapnutou po delší dobu, protože se nepřivádí čerstvý vzduch zvenčí a „spotřebovaný“ vzduch může unavovat, snižovat pozornost, případně vést k zamlžení skel. Tím může stoupnout riziko nehody. Jakmile se začnou zamlžovat skla, recirkulaci vzduchu ihned vypněte.

Klimatizace (manuální klimatizace)

Úvod k tématu

V této kapitole najdete informace k těmto tématům:

Obsluha	80
Nastavení klimatizace	81
Recirkulace vzduchu	81

Chlazení může pracovat pouze při splnění následujících podmínek.

- ✓ Zapnuté chlazení » strana 80.
- ✓ Nastartovaný motor.
- ✓ Vnější teplota asi nad +2 °C.
- ✓ Ovladač ventilátoru v poloze 1-4.

Jestliže můžete dosáhnout v interiéru požadované teploty bez spuštění chladicího zařízení, doporučujeme zvolit režim čerstvého vzduchu.

Pokud je příliš vysoká teplota chladicí kapaliny, chlazení se vypne, aby bylo zajištěno dostatečné chlazení motoru.

UPOZORNĚNÍ



- Pokud je zapnuté chlazení, může za určitých podmínek proudit z ofukovacích otvorů vzduch o teplotě asi 5 °C.
- Při dlouhodobém a nerovnoměrném rozložení vzduchu proudícího z ofukovacích otvorů (zvláště na nohy) a velkém rozdílu teplot, např. při vystupování z vozidla, může u citlivějších lidí dojít k nachlazení.

Poznámka

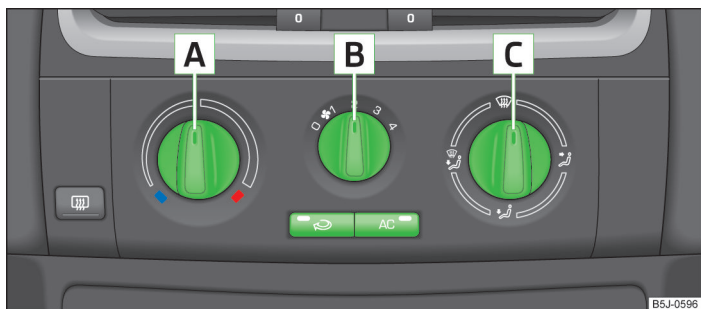
Doporučujeme Vám nechat jednou ročně provést čištění klimatizace v odborném servisu.



Obr. 82 Klimatizace: ovládací prvky

 Nejprve si přečtete úvodní informace a bezpečnostní pokyny  na straně 79 a dodržujte je.

Funkce jednotlivých ovládacích prvků » obr. 82.

- A** nastavení teploty (otočení doleva: snížení teploty, otočení doprava: zvýšení teploty)
- B** nastavení intenzity větrání (stupeň 0: ventilátor vypnutý, stupeň 4: nejvyšší intenzita větrání)
- C** nastavení rozvodu vzduchu k jednotlivým ofukovacím otvorům » [strana 76](#)
-  zapnutí/vypnutí recirkulace vzduchu » [strana 81](#)
- AC** zapnutí/vypnutí chlazení

Poznámka







Kontrolní světlo v tlačítku se symbolem **AC** se po stisknutí rozsvítí, i když nejsou splněny všechny podmínky pro funkci chladicího zařízení » [strana 79](#). Rozsvícením kontrolního světla v tlačítku je signalizována připravenost chladicího zařízení ke chlazení. ■

Nastavení klimatizace



Nejprve si přečtěte úvodní informace a bezpečnostní pokyny  na straně 79 a dodržujte je.

Doporučená základní nastavení ovládacích prvků klimatizace.

Nastavení	Poloha ovladače » obr. 82 na straně 80			Tlačítko » obr. 82 na straně 80		Ofukovací otvory 4 » obr. 80 na straně 76
	A	B	C		AC	
Rozmrazování - odmrazování čelního skla a bočních skel ^{a)}	Požadovaná teplota	3 nebo 4		Nezapínat	Automaticky zapnuto	Otevřít a nasměrovat k bočnímu sklu
Co nejrychlejší zahřátí	Na doraz doprava	3		Krátce zapnout	Vypnuto	Otevřít
Příjemné vytápění	Požadovaná teplota	2 nebo 3		Nezapínat	Vypnuto	Otevřít
Co nejrychlejší ochlazení	Na doraz doleva	Krátce 4, pak 2 nebo 3		Krátce zapnout ^{b)}	Zapnuto	Otevřít
Optimální chlazení	Požadovaná teplota	1, 2, popř. 3		Nezapínat	Zapnuto	Otevřít a nasměrovat ke stropu
Režim čerstvého vzduchu - větrání	Na doraz doleva	Požadovaná poloha		Nezapínat	Vypnuto	Otevřít

^{a)} V zemích s vysokou vzdušnou vlhkostí Vám nedoporučujeme používat toto nastavení. Může docházet k prochlazení skla a následnému orosení skla zvenčí.

^{b)} Za určitých podmínek se může automaticky zapnout recirkulace vzduchu » strana 81, v tlačítku se symbolem  se rozsvítí kontrolní světlo.

Doporučujeme Vám nechat ofukovací otvory 3 » obr. 80 na straně 76 ve všech režimech otevřené.

Recirkulace vzduchu



Nejprve si přečtěte úvodní informace a bezpečnostní pokyny  na straně 79 a dodržujte je.

Recirkulace vzduchu zamezí vnikání vzduchu zvenku, např. při zvýšené koncentraci škodlivin při průjezdu tunelem nebo v dopravní zácpě.

Zapnutí/vypnutí

➤ Stiskněte tlačítko se symbolem .

Kontrolní světlo v tlačítku se rozsvítí.

➤ Stiskněte opětovně tlačítko se symbolem .

■ Kontrolní světlo v tlačítku zhasne.

Otočením ovladače rozvodu vzduchu  » obr. 82 na straně 80 do polohy  se recirkulace vzduchu se automaticky vypne.

Opětovným stisknutím tlačítka se symbolem  je možné recirkulaci vzduchu opět zapnout i v této poloze.

POZOR

Recirkulaci vzduchu nikdy nenechávejte zapnutou po delší dobu, protože se nepřivádí čerstvý vzduch zvenčí a „spotřebovaný“ vzduch může unavovat, snižovat pozornost, případně vést k zamlžení skel. Tím může stoupnout riziko nehody. Jakmile se začnou zamlžovat skla, recirkulaci vzduchu ihned vypněte.

Climatronic (automatická klimatizace)

Úvod k tématu

V této kapitole najdete informace k těmto tématům:

Ovládací prvky	82
Automatický provoz	83
Nastavení teploty	83
Recirkulace vzduchu	83
Regulace větrání	84
Rozmrazování čelního skla	84

Climatronic v **automatickém provozu** zajišťuje nejlepší možné nastavení teploty přiváděného vzduchu, stupně větrání a rozvodu vzduchu.

Zařízení reaguje i na sluneční záření, takže dodatečná ruční regulace není nutná.

Chlazení může pracovat pouze při splnění následujících podmínek.

- ✓ Zapnuté chlazení » [strana 82](#).
- ✓ Nastartovaný motor.
- ✓ Vnější teplota asi nad +2 °C.

Pokud je příliš vysoká teplota chladicí kapaliny, chlazení se vypne, aby bylo zajištěno dostatečné chlazení motoru.

i Poznámka

Doporučujeme Vám nechat jednou ročně provést čištění Climatronicu v odborném servisu.

Ovládací prvky

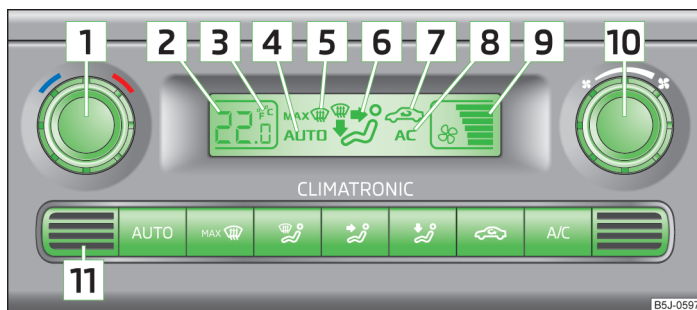

Obr. 83 Climatronic: ovládací prvky

Nejprve si přečtete úvodní informace na straně 82 a dodržujte je.

Tlačítka/ovladače

- 1** nastavení vnitřní teploty » [strana 83](#)

Zobrazení na displeji





- 2** zvolená vnitřní teplota
- 3** stupně Celsia, popř. Fahrenheita, přepínání zobrazovaných jednotek teploty » [strana 83](#)
- 4** automatický provoz klimatizace
- 5** zapnuté odmízení, popř. odmrazení čelního skla
- 6** směr proudění vzduchu
- 7** zapnutá recirkulace vzduchu
- 8** zapnuté chlazení
- 9** zvolené nastavení otáček ventilátoru

Tlačítka/ovladače

- 10** nastavení otáček ventilátoru » [strana 84](#)
- 11** snímač vnitřní teploty

AUTO automatický provoz » [strana 83](#)

MAX odmízení, popř. odmrazení čelního skla » [strana 84](#)

-  proudění vzduchu na skla
-  proudění vzduchu na horní část těla
-  proudění vzduchu na nohy
-  zapnutí/vypnutí recirkulace vzduchu » strana 83
- A/C** zapnutí/vypnutí chlazení

i Poznámka

Snímač vnitřní teploty  » obr. 83 nepřelepujte ani jinak nezakrývejte, mohli byste nežádoucím způsobem ovlivnit provoz Climatronicu.

Automatický provoz



Nejprve si přečtěte úvodní informace na straně 82 a dodržujte je.

Automatický provoz slouží k udržování konstantní teploty a k odmlžování skel uvnitř vozidla.

Zapnutí

- Nastavte teplotu mezi +18 °C a +29 °C.
- Ofukovací otvory **3** » obr. 80 na straně 76 a **4** nastavte tak, aby proud vzduchu směřoval mírně nahoru.
- Stiskněte tlačítko **AUTO** » obr. 83 na straně 82, na displeji se zobrazí **AUTO**.

Vypnutí automatického provozu je možné stisknutím libovolného tlačítka pro rozvod vzduchu nebo přidáním, resp. ubráním otáček ventilátoru. Teplota je však stále regulována.

Nastavení teploty



Nejprve si přečtěte úvodní informace na straně 82 a dodržujte je.

Nastavení teploty

- Zapněte zapalování.
- Otočte ovladač  » obr. 83 na straně 82 doleva pro snížení teploty, resp. doprava pro zvýšení teploty.

Přepínání mezi stupni Celsia a Fahrenheita

- Stiskněte současně a podržte tlačítka **AUTO** a **A/C**.

Na displeji se zobrazí údaj v požadovaných jednotkách (pozice  » obr. 83 na straně 82).

Vnitřní teplotu můžete nastavit mezi +18 °C a +29 °C. V této oblasti se teplota reguluje automaticky.

Pokud zvolíte teplotu pod +18 °C, na displeji se zobrazí údaj „LO“.

Pokud zvolíte teplotu nad +29 °C, na displeji se zobrazí údaj „HI“.

V obou krajních teplotách funguje Climatronic s maximálním chladícím, resp. topným výkonem. Teplota se nereguluje automaticky.



UPOZORNĚNÍ

Při dlouhodobém a nerovnoměrném rozložení vzduchu proudícího z ofukovacích otvorů (zvláště na nohy) a velkém rozdílu teplot, např. při vystupování z vozidla, může u citlivějších lidí dojít k nachlazení.

Recirkulace vzduchu



Nejprve si přečtěte úvodní informace na straně 82 a dodržujte je.

Recirkulace vzduchu zamezí vnikání vzduchu zvenku, např. při zvýšené koncentraci škodlivin při průjezdu tunelem nebo v dopravní zácpě.

Zapnutí

- Stiskněte tlačítko se symbolem  » obr. 83 na straně 82.

Na displeji se zobrazí symbol .

Vypnutí

- Stiskněte opětovně tlačítko se symbolem  » obr. 83 na straně 82.

Na displeji zhasne symbol .



POZOR

Recirkulaci vzduchu nikdy nenechávejte zapnutou po delší dobu, protože se nepřívidí čerstvý vzduch zvenčí a „spotřebovaný“ vzduch může unavovat, snižovat pozornost, případně vést k zamlžení skel. Tím může stoupnout riziko nehody. Jakmile se začnou zamlžovat skla, recirkulaci vzduchu ihned vypněte.

Poznámka

Pokud máte zapnutou recirkulaci vzduchu po dobu asi 15 min, začne na displeji blikat symbol  jako upozornění na dlouhodobé zapnutí recirkulace. Pokud recirkulaci nevypnete, bude blikat po dobu asi 5 min.

Regulace větrání



Nejprve si přečtěte úvodní informace na straně 82 a dodržujte je.

Climatronic automaticky reguluje stupně větrání v závislosti na teplotě interiéru. Stupeň větrání můžete ale ručně přizpůsobit Vaším potřebám.

➤ Otočte ovladačem  » obr. 83 na straně 82 doleva pro snížení, resp. doprava pro zvýšení otáček ventilátoru.

Pokud ventilátor vypnete, dojde k vypnutí Climatronicu.

Nastavený výkon ventilátoru je znázorněn zobrazením příslušného počtu segmentů v symbolu  » obr. 83 na straně 82 na displeji.

POZOR

- „Spotřebovaný“ vzduch může unavovat, snižovat pozornost a případně vést k zamření skel. Tím může stoupnout riziko nehody.
- Nevypínejte Climatronic na delší dobu, než je nutné.
- Jakmile se začnou skla zamřžovat, ihned Climatronic zapněte.

Rozmrazování čelního skla



Nejprve si přečtěte úvodní informace na straně 82 a dodržujte je.

Zapnutí

➤ Stiskněte tlačítko se symbolem  » obr. 83 na straně 82.

Vypnutí

➤ Stiskněte opětovně tlačítko se symbolem  » obr. 83 na straně 82 nebo stiskněte tlačítko se symbolem **AUTO**.

Z ofukovacích otvorů 1 a 2 » obr. 80 na straně 76 proudí zvýšené množství vzduchu. Regulace teploty probíhá automaticky.

Komunikace a multimédia

Univerzální příprava pro telefon GSM II

Úvod k tématu

V této kapitole najdete informace k těmto tématům:

Mobilní telefony a vysílací zařízení	85
Úvodní informace	85
Interní telefonní seznam	86
Ovládání telefonu na multifunkčním volantu	86
Nasazení telefonu s adaptérem	87
Ovládání telefonních hovorů pomocí adaptéru	87
Spojení mobilního telefonu s hands-free	88
Symbole na displeji MAXI DOT	89
Ovládání telefonu na displeji MAXI DOT	89

Mobilní telefony a vysílací zařízení



Nejprve si přečtěte úvodní informace na straně 85 a dodržujte je.

ŠKODA připouští provoz mobilních telefonů a vysílacích zařízení s odborně instalovanou vnější anténou s max. vysílacím výkonem do 10 W.

O možnostech montáže a provozu mobilních telefonů a vysílacích zařízení s vyšším vysílacím výkonem než 10 W se informujte u partnera ŠKODA.

Při používání mobilních telefonů a vysílacích zařízení může docházet k funkčním poruchám na elektronice Vašeho vozidla.

Důvody mohou být následující.

- Není použita vnější anténa.
- Vnější anténa je chybně instalovaná.
- Vysílací výkon přesahuje 10 W.

POZOR

- V prvé řadě věnujte pozornost řízení! Jako řidič nesete plnou zodpovědnost za dopravní bezpečnost. Systém používejte jen tak, abyste měli vozidlo za každé dopravní situace plně pod kontrolou.
- Dodržujte národní právní předpisy pro používání mobilních telefonů ve vozidle.
- Používání mobilních telefonů nebo vysílacích zařízení ve vozidle bez zvláštní vnější antény, resp. s chybně instalovanou vnější anténou může způsobit zvýšení hodnoty elektromagnetického pole uvnitř vozidla.
- Vysílací zařízení, mobilní telefon, resp. držák nesmíte montovat na kryt airbagu nebo do bezprostřední blízkosti jeho aktivační zóny.
- Nikdy nenechávejte mobilní telefon ležet volně na sedadle, přístrojové desce nebo jiném místě, ze kterého by mohl být při náhlém zabrzdění, nehodě nebo nárazu vymrštěn - nebezpečí zranění.
- Před leteckou přepravou musí být v odborném servisu odpojena funkce Bluetooth®.

Poznámka

- Montáž mobilních telefonů a vysílacích zařízení do vozidla doporučujeme nechat provést v odborném servisu.
- Ne všechny mobilní telefony, které umožňují komunikaci přes Bluetooth®, jsou kompatibilní s univerzální přípravou pro telefon GSM II. To, zda je Váš telefon kompatibilní s univerzální přípravou pro telefon GSM II, zjistíte u partnera ŠKODA.
- Dosah spojení s hands-free přes Bluetooth® je omezen na vnitřek vozidla. Dosah je závislý i na místních podmínkách, jako např. na překážkách mezi zařízeními a na vzájemném rušení s ostatními přístroji. Pokud je telefon například v kapse bundy, mohou se vyskytnout potíže při navazování spojení mobilního telefonu s hands-free nebo při přenosu dat.

Úvodní informace



Nejprve si přečtěte úvodní informace na straně 85 a dodržujte je.

Univerzální příprava pro telefon GSM II (hands-free) poskytuje komfortní ovládání mobilního telefonu prostřednictvím hlasového ovládání, multifunkčního volantu, adaptéru, rádia nebo navigačního systému. ▶

Univerzální příprava pro telefon GSM II obsahuje následující funkce.

- Interní telefonní seznam » [strana 86](#).
- Komfortní ovládání telefonu pomocí multifunkčního volantu » [strana 86](#).
- Ovládání telefonních hovorů pomocí adaptéru » [strana 87](#).
- Ovládání telefonu na displeji MAXI DOT » [strana 89](#).
- Hlasové ovládání telefonu » [strana 90](#).
- Přehrávání hudby z telefonu nebo jiných multimediálních zařízení » [strana 91](#).

Veškerá komunikace mezi mobilním telefonem a hands-free Vašeho vozidla probíhá pomocí technologie Bluetooth®. Adaptér slouží pouze k dobíjení telefonu a k vyvedení signálu na vnější anténu vozidla.

i Poznámka

Dodržujte další pokyny » [strana 85](#), *Mobilní telefony a vysílací zařízení*.

Interní telefonní seznam



Nejprve si přečtěte úvodní informace na straně 85 a dodržujte je.

Součástí hands-free je interní telefonní seznam. Tento seznam je možné použít v závislosti na typu mobilního telefonu.

Ovládání telefonu na multifunkčním volantu

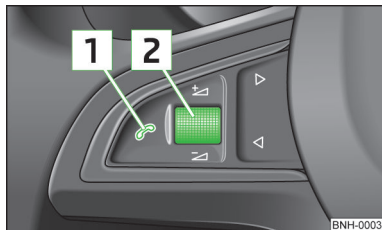



Obr. 84
Multifunkční volant: ovládání telefonu



Nejprve si přečtěte úvodní informace na straně 85 a dodržujte je.

Aby obsluha telefonu co možná nejméně odváděla pozornost řidiče od sledování silničního provozu, jsou na volantu umístěna tlačítka pro jednoduché ovládání základních funkcí telefonu » [obr. 84](#).

To však platí jen tehdy, pokud máte vozidlo vybaveno univerzální přípravou pro telefon (hands-free) z výrobního závodu.

Pokud jsou rozsvícena obrysová světla, budou podsvícena i tlačítka a symboly  a  na multifunkčním volantu.

Po prvním spojení telefonu s hands-free začne systém nahrávat telefonní seznam z telefonu a ze SIM karty do paměti řídicí jednotky.

Při každém dalším spojení telefonu s hands-free již proběhne pouze aktualizace telefonního seznamu. Aktualizace může trvat několik minut. Během této doby je k dispozici telefonní seznam uložený po poslední dokončené aktualizaci. Nově uložená telefonní čísla se zobrazí až po ukončení aktualizace.

Pokud během aktualizace dojde k nějaké telefonní události (např. přichází nebo odchozí hovor, vyvolání dialogu hlasového ovládání) aktualizace se přeruší. Po skončení telefonní události začne aktualizace znovu.

V seznamu je k dispozici 2500 volných míst pro telefonní kontakty. Každý kontakt může obsahovat až 4 telefonní čísla.

■ Pokud počet stahovaných telefonních kontaktů přesáhne 2500, nebude telefonní seznam kompletní. ■

Tlačítko » obr. 84	Akce	Funkce
1	Krátké stisknutí	Přijetí hovoru, ukončení hovoru, vstup do hlavního menu telefonu, seznam volaných čísel
1	Dlouhé stisknutí	Odmítnutí hovoru, poslední volané číslo ^{a)} , zapnutí/vypnutí hlasového ovládání ^{b)}
2	Krátké stisknutí	Zapnutí/vypnutí hlasového ovládání
2	Otáčení nahoru	Zvýšení hlasitosti
2	Otáčení dolů	Snížení hlasitosti

a) Platí pro vozidla vybavená navigačním systémem Amundsen+.

b) Platí pro vozidla bez navigačního systému Amundsen+.

Nasazení telefonu s adaptérem

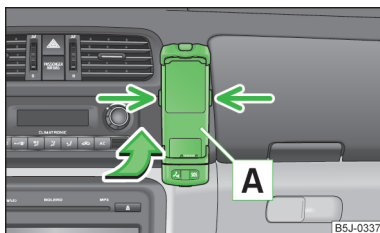

Obr. 85
Univerzální příprava pro telefon

 Nejprve si přečtěte úvodní informace na straně 85 a dodržujte je.

Z výrobního závodu je dodáván pouze držák pro telefon. Adaptér pro telefon můžete zakoupit ze sortimentu ŠKODA originálního příslušenství.

Nasazení

- » Nasaďte adaptér **A** » obr. 85 do držáku nejprve ve směru šipky, až se adaptér opře o doraz. Adaptér potom lehce zatlačte do držáku tak, aby zaklapnul.
- » Telefon nasaďte do adaptéru **A** (dle návodu výrobce adaptéru).

Vyjmutí

- » Stlačte tlačítka na bocích držáku » obr. 85 a adaptér s telefonem vyjměte.

UPOZORNĚNÍ

Vyjmutí mobilního telefonu z adaptéru během hovoru může vést k přerušení spojení. Vyjmutím se přeruší spojení s anténou namontovanou z výrobního závodu, a tím se sníží kvalita vysílání i příjmu signálu. Kromě toho se přeruší nabíjení baterie telefonu.

Ovládání telefonních hovorů pomocí adaptéru





Obr. 86 Ilustrační obrázek: jednotlačítkový adaptér / dvoutlačítkový adaptér

 Nejprve si přečtěte úvodní informace na straně 85 a dodržujte je.

Přehled funkcí tlačítka  » obr. 86 (PTT - „push to talk“) na adaptéru:

- » zapnutí/vypnutí hlasového ovládání;
- » přijetí/ukončení hovoru.

Na některých adaptérech se kromě tlačítka  nachází také tlačítko  **A** » obr. 86. Po stisknutí tohoto tlačítka po dobu 2 s se voláno číslo 112 (tísňová linka).

Spojení mobilního telefonu s hands-free



Nejprve si přečtěte úvodní informace na straně 85 a dodržujte je.

Aby bylo možné mobilní telefon spojit s hands-free, je třeba obě zařízení vzájemně spárovat. Podrobné informace k tomu najdete v návodu k obsluze Vašeho mobilního telefonu.

Pro vzájemné spárování je nutné provést následující úkony.

- Na mobilním telefonu aktivujte Bluetooth® a viditelnost mobilního telefonu.
- Zapněte zapalování.
- Na displeji MAXI DOT zvolte nabídku **Telefon - Nový uživatel** a vyčkejte, dokud řídící jednotka nedokončí hledání.
- V nabídce nalezených zařízení vyberte svůj mobilní telefon.
- Potvrďte PIN¹⁾.
- Jakmile se hands-free ohlásí na displeji mobilního telefonu (standardně **SKO-DA_BT**), zadejte během 30 s PIN¹⁾ a vyčkejte, dokud se spojení nenaváže²⁾.
- Pro dokončení spárování potvrďte na displeji MAXI DOT vytvoření nového uživatelského profilu.

Pokud není volné místo pro vytvoření nového profilu, smažte některý z již existujících.

Během navazování spojení nesmí být s hands-free spojen jiný telefon.

S hands-free je možné vzájemně spárovat až čtyři mobilní telefony, přičemž s hands-free může komunikovat jen jeden mobilní telefon.

Viditelnost hands-free se automaticky vypne 3 min po zapnutí zapalování nebo pokud se k hands-free připojí mobilní telefon.

Obnovení viditelnosti hands-free

- Pokud nestihnete spárovat svůj mobilní telefon s hands-free do 3 min od zapnutí zapalování, můžete viditelnost hands-free opět na 3 min obnovit.
- Vypnutím a zapnutím zapalování.
- Zapnutím a vypnutím hlasového ovládání.
- Na displeji MAXI DOT v položce **Bluetooth - Viditelnost**.

Navázání spojení s již spárovaným mobilním telefonem

K navázání spojení s již spárovaným mobilním telefonem dojde automaticky²⁾ po zapnutí zapalování. Zkontrolujte na svém mobilním telefonu, zda došlo k automatickému připojení.

Ukončení spojení

- Vytažením klíče ze spinací skříňky.
- Odpojením hands-free v telefonním přístroji.
- Odpojením uživatele na displeji MAXI DOT v položce **Bluetooth - Uživatel**.

Řešení problému se spojením

Pokud systém hlásí **Nenalezen spárovaný tel.**, zkontrolujte provozní stav mobilního telefonu.

- Je mobilní telefon zapnutý?
- Je zadán kód PIN?
- Je aktivovaný Bluetooth®?
- Je aktivovaná viditelnost mobilního telefonu?
- Byl již mobilní telefon spárován s hands-free?



Poznámka

- Pokud je pro Váš mobilní telefon k dispozici příslušný adaptér, používejte mobilní telefon výhradně vložený v adaptéru nasazeném v držáku, aby se záření mobilního telefonu ve vozidle snížilo na minimum.
- Vložení telefonu do adaptéru nasazeného v držáku zajišťuje optimální vysílací i přijímací výkon.

¹⁾ V závislosti na verzi Bluetooth® v mobilním telefonu se buď zobrazí automaticky vygenerovaný šestimístný PIN, nebo je nutné zadat ručně PIN **1234**.

²⁾ U některých mobilních telefonů existuje položka, ve které se nastavuje autorizace zadáním kódu pro navázání spojení prostřednictvím Bluetooth®. Pokud je požadavek autorizace nastaven, je potřeba tento kód zadávat při každém navázání spojení.

Symbole na displeji MAXI DOT



Nejprve si přečtěte úvodní informace na straně 85 a dodržujte je.

Symbol	Význam
	Stav nabití baterie mobilního telefonu ^{a)}
	Síla signálu ^{a)}
	S hands-free je spojen telefon
	Jednotka hands-free je viditelná pro okolní zařízení
	S hands-free je spojeno multimediální zařízení

^{a)} Tuto funkci podporují pouze některé mobilní telefony.

Ovládání telefonu na displeji MAXI DOT



Nejprve si přečtěte úvodní informace na straně 85 a dodržujte je.

V položce **Telefon** můžete volit následující položky.

- **Tel. seznam**
- **Volba čísla¹⁾**
- **Seznamy volání**
- **Hlas. schránka**
- **Bluetooth¹⁾**
- **Nastavení²⁾**
- **Zpět**

Tel. seznam

V položce **Tel. seznam** je seznam kontaktů stažený z paměti a SIM Vašeho mobilního telefonu.

Volba čísla

V položce **Volba čísla** můžete napsat libovolné telefonní číslo. Pomocí rolovacího tlačítka vyberejte postupně požadované číslice a potvrzujte je stiskem rolovacího tlačítka. Můžete volit číslice **0-9**, symboly **+**, *****, **#** a funkce **Zrušit**, **Volat**, **Smazat znak**.

¹⁾ U vozidel vybavených navigačním systémem Amundsen+ je tato funkce dostupná přes menu navigačního systému » *Návod k obsluze navigačního systému Amundsen+*.

²⁾ U vozidel vybavených navigačním systémem Amundsen+ je tato funkce nedostupná.

Seznamy volání

V položce **Seznamy volání** můžete zvolit následující položky.

- **Nepřijaté hov.**
- **Volaná čísla**
- **Přijaté hovory**

Hlas. schránka

V položce **Hlas. schránka** je možné nastavit¹⁾ číslo hlasové schránky a poté číslo volat.

Bluetooth

V položce **Bluetooth** můžete volit následující položky.

- **Uživatel** - přehled uložených uživatelů
- **Nový uživatel** - vyhledání nových telefonů v dosahu
- **Viditelnost** - zapnutí viditelnosti telefonní jednotky pro okolní zařízení
- **Přehr. médií**
 - **Aktivní zařízení**
 - **Spárovaná zař.**
 - **Hledat**
- **Jméno telefonu** - možnost změnit název telefonní jednotky (přednastaveno SKODA_BT)

Nastavení

V položce **Nastavení** můžete volit následující položky.

- **Tel. seznam**
 - **Aktualizovat¹⁾**
 - **Řazení**
 - **Přijímení**
 - **Jméno**
- **Vyzváněcí tón**

Zpět

Návrat do úvodní obrazovky menu telefonu.

Hlasové ovládání

Úvod k tématu

V této kapitole najdete informace k těmto tématům:

Dialog _____ 90
Hlasové příkazy _____ 90

Dialog



Nejprve si přečtěte úvodní informace na straně 90 a dodržujte je.

Doba, po kterou je systém připravený přijímat a provádět hlasové příkazy, se nazývá dialog. Systém reaguje akustickým zpětným hlášením a případně Vás provádí jednotlivými funkcemi.

Optimální srozumitelnost příkazů závisí na několika faktorech.

- Mluvte normální intenzitou hlasu bez přízvuku a nadměrných pomlk.
- Vyvarujte se špatné výslovnosti.
- Zavřete dveře, okna a střešní okno, zamezte tak rušivým vlivům okolí na systém.
- Při vyšší rychlosti doporučujeme mluvit hlasitěji, aby příkaz nebyl přehlušen zvýšenou hladinou okolního zvuku.
- Během dialogu omezte vedlejší zvuky ve vozidle, např. současně hovořící cestující.
- Nehovořte, když zařízení vydává nějaký pokyn.

Mikrofon pro hlasové ovládání je umístěn ve stropním panelu a je nasměrován na řidiče i spolujezdce. Proto může zařízení ovládat řidiče i spolujezdce.

Zadání telefonního čísla

Telefonní číslo můžete zadávat jako spojitou řadu postupně vyslovovaných číslic (celé číslo najednou) nebo ve formě bloků číslic (oddělených krátkými pauzami). Po každém bloku číslic (odděleném krátkou pauzou) zopakuje systém všechny dosud rozpoznané číslice.

Povoleny jsou číslice 0-9, symboly +, *, #. Systém nerozezná žádné kombinace číslic, jako např. dvacet tři.

Zapnutí hlasového ovládání

- Krátce stiskněte tlačítko na adaptéru » obr. 86 na straně 87.
- Krátce stiskněte tlačítko na multifunkčním volantu » strana 86, *Ovládání telefonu na multifunkčním volantu.*

Vypnutí hlasového ovládání

Pokud systém právě přehrává hlášení, je nutné nejprve ukončit přehrávání hlášení následujícím způsobem.

- Krátce stiskněte tlačítko na adaptéru.
- Krátce stiskněte tlačítko na multifunkčním volantu.

Pokud systém očekává hlasový příkaz, můžete dialog sami ukončit následujícím způsobem.

- Hlasovým příkazem ZRUŠIT.
- Stiskněte tlačítko na adaptéru.
- Krátce stiskněte tlačítko na multifunkčním volantu.



Poznámka

- Dialog se okamžitě ukončí při přicházejícím hovoru.
- Hlasové ovládání je k dispozici pouze u vozidel vybavených multifunkčním volantem s možností ovládání telefonu nebo držákem a adaptérem pro telefon.

Hlasové příkazy



Nejprve si přečtěte úvodní informace na straně 90 a dodržujte je.

Základní hlasové příkazy

Hlasový příkaz	Činnost
NÁPOVĚDA	Po tomto příkazu přehraje systém seznam možných příkazů.
VOLAT XYZ	Tímto příkazem zavoláte kontakt z telefonního seznamu.
TELEFONNÍ SEZNAM	Po tomto příkazu můžete např. nechat přehrát telefonní seznam, upravit nebo smazat hlasový záznam ke kontaktu apod.
SEZNAMY VOLÁNÍ	Seznamy volaných čísel, zmeškaných hovorů apod.
VYTOČIT ČÍSLO	Po tomto příkazu můžete zadat telefonní číslo, abyste navázali spojení s požadovaným účastníkem.

Hlasový příkaz	Činnost
OPAKOVAT VOLÁNÍ	Po tomto příkazu systém vytočí naposledy volané číslo.
HUDBA^{a)}	Přehrávání hudby z mobilního telefonu nebo jiného spárovaného zařízení.
DALŠÍ MOŽNOSTI	Po tomto příkazu systém nabídne další možné hlasové příkazy v závislosti na kontextu.
NASTAVENÍ	Volby pro nastavení Bluetooth®, dialogu apod.
ZRUŠIT	Dialog se ukončí.

^{a)} U vozidel vybavených navigačním systémem Amundsen+ je tato funkce dostupná přes menu navigačního systému » *Návod k obsluze navigačního systému Amundsen+*.

Když systém nerozezná hlasový příkaz, odpoví otázkou „**Jak prosím?**“, a umožní tak nové zadání. Po 2. chybném pokusu systém zopakuje náповědu. Po 3. chybném pokusu následuje odpověď „**Zrušeno.**“ a dialog se ukončí.

Uložení hlasového záznamu ke kontaktu

Pokud u některého kontaktu nefunguje automatické rozpoznání jména spolehlivě, máte možnost si k danému kontaktu uložit vlastní hlasový záznam v položce **Tel. seznam - Hlasový záznam - Nahrát**.

Vlastní hlasový záznam můžete uložit i pomocí hlasového ovládání v nabídce **DALŠÍ MOŽNOSTI**.

Multimédia

Úvod k tématu

V této kapitole najdete informace k těmto tématům:

Přehrávání hudby přes Bluetooth®	91
Ovládání rádia a navigačního systému na multifunkčním volantu	92
Vstupy AUX a MDI	92

Přehrávání hudby přes Bluetooth®



Nejprve si přečtěte úvodní informace na straně 91 a dodržujte je.

Univerzální příprava pro telefon GSM II umožňuje přehrávání hudby přes Bluetooth® ze zařízení jako např. mp3 přehrávač, mobilní telefon nebo notebook.

Aby bylo možné hudbu přes Bluetooth® přehrávat, je nutné zařízení nejprve spárovat s hands-free v nabídce **Telefon - Bluetooth - Přehr. médií**.

Přehrávání hudby se ovládá na připojeném zařízení.

Univerzální příprava pro telefon GSM II umožňuje přehrávání hudby ovládat také přes hands-free hlasovým ovládáním » *strana 90, Hlasové příkazy*.



Poznámka

Připojované zařízení musí podporovat Bluetooth® profil A2DP, viz návod k obsluze připojovaného zařízení.

Ovládání rádia a navigačního systému na multifunkčním volantu

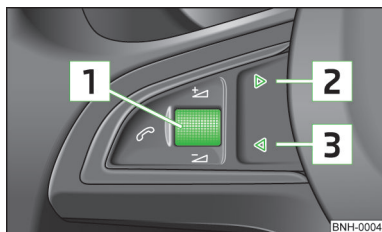

Obr. 87
Multifunkční volant: ovládací tlačítka

 Nejprve si přečtěte úvodní informace na straně 91 a dodržujte je.

Na multifunkčním volantu jsou umístěna tlačítka pro ovládání základních funkcí rádia a navigačního systému namontovaného z výrobního závodu » obr. 87.

Rádio i navigační systém můžete samozřejmě ovládat i na přístroji. Popis obsluhy najdete v příslušném návodu k obsluze.

Pokud jsou rozsvícena obrysová světla, budou podsvícená i tlačítka na multifunkčním volantu.

Tlačítka ovládají funkce režimu, ve kterém se rádio, resp. navigační systém právě nachází.

Stisknutím, resp. otáčením tlačítek můžete vyvolat následující funkce.

Tlačítka » obr. 87	Akce	Rádio, dopravní hlášení	CD/mp3/Navigace
1	Krátké stisknutí		Vypnutí/zapnutí zvuku
1	Dlouhé stisknutí		Vypnutí/zapnutí přístroje
1	Otáčení nahoru		Zvýšení hlasitosti
1	Otáčení dolů		Snížení hlasitosti
2	Krátké stisknutí	Posun na další uloženou stanici Přerušení dopravního hlášení	Posun na další titul
2	Dlouhé stisknutí	Vyhledávání vpřed	Rychlý posun vpřed
3	Krátké stisknutí	Posun na předchozí uloženou stanici Přerušení dopravního hlášení	Posun na předchozí titul
3	Dlouhé stisknutí	Vyhledávání zpět	Rychlý posun zpět

Poznámka

- U vozidel vybavených Univerzální přípravou pro telefon GSM II jsou funkce tlačítka 1 odlišné » strana 86.
- Reprodukory ve vozidle jsou konstrukčně odladěny na výstupní výkon rádia a navigačního systému 4x20 W.

Vstupy AUX a MDI

 Nejprve si přečtěte úvodní informace na straně 91 a dodržujte je.

- Vstup AUX se nachází pod loketní opěrkou předních sedadel a je označen nápisem **AUX**.

Vstup MDI (AUX a USB) se nachází vpředu pod odkládací schránkou spolujezdce. ▶

Vstupy AUX a MDI slouží k připojení externích hudebních zařízení (např. iPod nebo mp3 přehrávač) a reprodukci hudby z těchto zařízení přes Vaše z výrobního závodu namontované rádio, resp. navigační systém.

Popis obsluhy najdete v příslušném návodu k obsluze Vašeho rádia, resp. navigačního systému. ■

Jízda

Rozjezd a jízda

Řízení

Úvod k tématu

V této kapitole najdete informace k těmto tématům:

Nastavení polohy volantu _____ 94

Servořízení _____ 94

! POZOR

- Během jízdy držte volant pevně oběma rukama po stranách za vnější okraj v poloze 9 h a 3 h. Volant nikdy nedejte v poloze 12 h ani jiným způsobem (např. uprostřed nebo za vnitřní okraj). V takovém případě byste si při aktivaci airbagu mohli přivodit těžká zranění paží, rukou a hlavy.
- Volant nikdy nenastavujte za jízdy, ale pouze u stojícího vozidla!
- Vzdálenost mezi volantem a hrudníkem nastavte tak, aby byla nejméně 25 cm **1** » obr. 88 na straně 94. Jestliže tato minimální vzdálenost není dodržena, nemusí systém airbag plnit svou ochrannou funkci - při aktivaci může být životu nebezpečný!
- Pokud byste volant nastavili více směrem ke svému obličejí, omezili byste tím v případě nehody ochrannou funkci airbagu řidiče. Přesvědčte se, jestli volant směřuje k hrudníku.

Nastavení polohy volantu

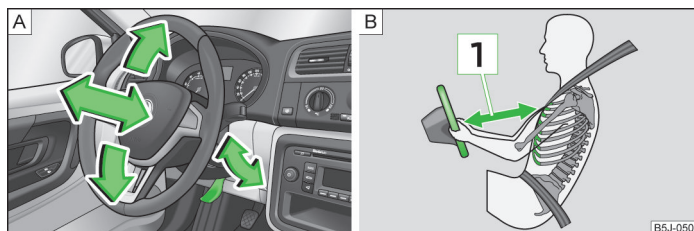

Obr. 88 Nastavitelný volant: páčka pod sloupkem řízení / Bezpečná vzdálenost od volantu

Nejprve si přečtete úvodní informace a bezpečnostní pokyny **!** na straně 94 a dodržujte je.

Volant můžete nastavit výškově i podélně.

- Nastavte nejprve sedadlo řidiče » strana 52, *Přední sedadla*.
- Sklopte dolů páčku pod volantem » obr. 88 - **A**.
- Nastavte volant výškově a podélně do požadované polohy.
- Zatlačte páčku nahoru až na doraz.

! POZOR

Páčka pro nastavení volantu musí být za jízdy zajištěna, jinak by mohl volant během jízdy neočekávaně změnit polohu - hrozí nebezpečí nehody!

Servořízení

Nejprve si přečtete úvodní informace a bezpečnostní pokyny **!** na straně 94 a dodržujte je.

Servořízení umožňuje vynakládat menší sílu k řízení vozidla.

Servořízení funguje pouze při běžícím motoru.

Pokud dojde k výpadku servořízení, nebo když je motor vypnutý např. (vlečení vozidla), zůstane vozidlo i nadále plně říditelné. K řízení však musíte vynaložit větší sílu.

UPOZORNĚNÍ

Pokud u stojícího vozidla s běžícím motorem otočíte volant do jedné z krajních poloh, je servořízení velmi namáhané. To se může projevit hlukem. Nikdy nenechávejte volant v jedné z krajních poloh déle než 15 s - nebezpečí poškození servořízení!

Startování a vypnutí motoru

Úvod k tématu

V této kapitole najdete informace k těmto tématům:

Zabezpečovací zařízení proti nastartování (imobilizér)	96
Spínací skříňka	96
Startování motoru	96
Vypnutí motoru	97

Motor lze startovat pouze originálním klíčem.

Po nastartování studeného motoru může krátkodobě dojít k zesílení hlučnosti motoru. To je normální jev a není třeba se tím znepokojovat.

POZOR

- Pokud je vozidlo v pohybu s vypnutým motorem, musí být klíč vždy ve spínací skříňce v poloze **[2]** » obr. 89 na straně 96 (zapnuté zapalování). Tato poloha je signalizována rozsvícením kontrolních světel. Pokud by toto pravidlo nebylo dodrženo, může dojít k zablokování řízení - hrozí nebezpečí nehody!
- Klíč vyjměte ze spínací skříňky až po úplném zastavení a zajištění vozidla (zatažením ruční brzdy). Jinak by se řízení mohlo zablokovat - hrozí nebezpečí nehody!
- Pokud opouštíte vozidlo, vždy vytáhněte klíč ze spínací skříňky. To platí především v případě, pokud ve vozidle zůstávají děti. Děti by mohly např. nastartovat motor - hrozí nebezpečí nehody nebo poranění!
- Vozidlo s motorem v chodu nikdy nenechávejte bez dozoru.
- Nikdy nevypínejte motor, dokud vozidlo úplně nezastaví - hrozí nebezpečí nehody!

POZOR

- Motor nikdy nenechávejte v chodu v nevětraných nebo v uzavřených prostorech. Výfukové plyny motoru obsahují mimo jiné jedovatý plyn oxid uhelnatý, který je bez barvy a zápachu - hrozí nebezpečí ohrožení života!
 - Oxid uhelnatý může vyvolat bezvědomí a být příčinou smrti.

UPOZORNĚNÍ

- Startér smí být uváděn do chodu pouze tehdy, pokud je motor i vozidlo v klidu. Pokud se startér uvede do chodu **[3]** » obr. 89 na straně 96, když není motor v klidu, může se startér nebo motor poškodit.
- Pokud nespustíte motor ani při druhém pokusu o nastartování, je možné, že došlo k přepálení pojistky palivového čerpadla. Pojistku zkontrolujte, popř. vyměňte » strana 187, resp. vyhledejte pomoc odborného servisu.
- Po nastartování motoru okamžitě uvolněte klíč ve spínací skříňce, jinak by mohlo dojít k poškození startéru.
- Nestartujte vozidlo roztahováním - hrozí nebezpečí poškození motoru a katalyzátoru! Jako pomoc při startování můžete použít akumulátor jiného vozidla » strana 183, *Pomoc při startování.*

UPOZORNĚNÍ

- Dokud teplota motoru nedosáhne provozní hodnoty, vyhýbejte se jízdě na plný plyn s vysokými otáčkami a s vysokým zatížením motoru - hrozí nebezpečí poškození motoru!
- Motor po déletrvajícím vyšším zatížení nevypínejte ihned po ukončení jízdy, ale ponechte ho v chodu při volnoběžných otáčkách ještě asi 1 min. Zabráníte tak případnému přehřátí vypnutého motoru.

Životní prostředí

Motor nezahřívajte na místě. Pokud to je možné, ihned po nastartování vyjedte. Tím se motor rychleji zahřeje na provozní teplotu a sníží se tak produkce škodlivin do ovzduší.

Poznámka

Ventilátor chladiče může po vypnutí zapalování pracovat (a to i přerušovaně) ještě asi 10 min.

Zabezpečovací zařízení proti nastartování (imobilizér)

 Nejprve si přečtěte úvodní informace a bezpečnostní pokyny  na straně 95 a dodržujte je.

V pouzdru klíče je zabudován elektronický čip. Elektronický immobilizér je při vsunutí klíče do spínací skříňky pomocí tohoto čipu deaktivován. Jakmile vyjmete klíč ze spínací skříňky, elektronický immobilizér se automaticky aktivuje.

Pokud použijete ke startování neoprávněný klíč, motor nenastartujete.



Na displeji MAXI DOT se zobrazí:

Imobilizér aktivní!

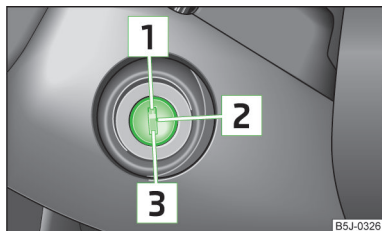
Spínací skříňka



Obr. 89
Polohy klíče ve spínací skříňce

 Nejprve si přečtěte úvodní informace a bezpečnostní pokyny  na straně 95 a dodržujte je.

Zážehové motory » obr. 89

- 1 Vypnuté zapalování, motor vypnutý, řízení může být zablokováno
- 2 Zapnuté zapalování
- 3 Startování motoru

Vznětové motory » obr. 89

- 1 Přerušený přívod paliva, vypnuté zapalování, motor vypnutý, řízení může být zablokováno
- 2 Žhavení motoru, zapnuté zapalování
- 3 Startování motoru

Řízení zablokujete tak, že vyjmete klíč ze spínací skříňky a pootočíte volantem vlevo nebo vpravo, dokud pojistka volantu nezaskočí.



Pokud je řízení **zablokováno** a klíčem nelze otočit do polohy  » obr. 89 nebo to jde velmi těžko, uvolněte zámek řízení krátkými pohyby volantu na obě strany.

Poznámka

Doporučujeme Vám, abyste řízení **zablokovali** vždy, když opouštíte vozidlo. Tím znesnadníte případný pokus o krádež Vašeho vozidla.



Startování motoru

 Nejprve si přečtěte úvodní informace a bezpečnostní pokyny  na straně 95 a dodržujte je.

Vozidla se **vznětovým motorem** jsou vybavena žhavením. Kontrolní světlo žhavení  se rozsvítí po zapnutí zapalování. Motor nastartujte po zhasnutí kontrolního světla .

Během žhavení nezapínejte žádné elektrické spotřebiče, aby nedocházelo ke zbytečnému zatěžování akumulátoru.

Postup při startování motoru

- Vyřadte rychlost, resp. uveďte volící páku do polohy **P** nebo **N** a pevně zatáhněte ruční brzdu.
- Zapněte zapalování  » obr. 89 na straně 96.
- Úplně sešlápněte spojkový pedál (vozidla s manuální převodovkou), resp. brzdový pedál (vozidla s automatickou převodovkou) a držte ho sešlápnutý, dokud motor nenastartuje.
- Otočte klíč do polohy  až na doraz a ihned ho po nastartování motoru uvolněte - nepřidávejte plyn.

Po uvolnění se klíč vrátí do polohy .

- Uvolněte ruční brzdu.

Pokud motor asi do 10 s nenastartuje, vraťte klíč do polohy . Asi po 30 s startování opakujte.

Vypnutí motoru



Nejprve si přečtěte úvodní informace a bezpečnostní pokyny **!** na straně 95 a dodržujte je.

Motor vypnete otočením klíče ve spínací skříňce do polohy **1** » obr. 89 na straně 96.

Brzdy

Úvod k tématu

V této kapitole najdete informace k těmto tématům:

Informace k brzdění _____ 97
Ruční brzda _____ 98

! POZOR

- Pokud brzdíte při vypnutém motoru, musíte na brzdový pedál působit větší silou - hrozí nebezpečí nehody!
- Během brzdění vozidla s manuální převodovkou, zařazeným rychlostním stupněm a při nízkých otáčkách motoru, sešlápněte spojkový pedál. Pokud tak neučiníte, může dojít k omezení funkčnosti posilovače brzd - hrozí nebezpečí nehody!
- Pokud došlo k poškození sériově montovaného čelního spoileru nebo k datečně montáži jiného čelního spoileru, krytů kol apod., je nutné zajistit, aby tímto nebyl omezen přívod vzduchu k brzdám předních kol. Mohlo by dojít k přehřívání předních brzd, a to může negativně ovlivnit funkci brzdového systému - hrozí nebezpečí nehody!
- Nikdy nenechávejte děti ve vozidle bez dozoru. Mohly by např. uvolnit ruční brzdou nebo vyřadit rychlostní stupeň. Vozidlo by se mohlo rozjet - hrozí nebezpečí nehody!

! UPOZORNĚNÍ

- Dodržujte doporučení týkající se nového brzdového obložení » [strana 103](#).
- Pokud nemusíte brzdít, neobrušujte brzdy lehkým tlakem na pedál. Brzdy se tím přehřívají, prodlužuje se brzdná dráha a zvyšuje se opotřebení brzd.

Informace k brzdění



Nejprve si přečtěte úvodní informace a bezpečnostní pokyny **!** na straně 97 a dodržujte je.

Pokud prudce brzdíte a řídicí jednotka brzdového systému vyhodnotí situaci jako nebezpečnou pro řidiče jedoucí za Vámi, brzdová světla začnou automaticky blikat.

Po zpomalení pod rychlost asi 10 km/h nebo po zastavení vozidla přestanou brzdová světla blikat a zapnou se varovná světla. Po zrychlení nebo po opětovném rozjetí vozidla se varovná světla automaticky vypnou.

Před dlouhým a prudkým klesáním snižte rychlost, přeřaďte na nižší rychlostní stupeň. Tím můžete využít brzdnou sílu motoru, a odlehčit tak brzdám. Pokud musíte přesto vozidlem dobrzďovat, brzděte přerušovaně, ne plynule.

Opotřebení

Opotřebení brzdového obložení je závislé na způsobu použití vozidla a na stylu jízdy.

Pokud je vozidlo používáno zejména v městském provozu nebo na krátké jízdy, resp. pro sportovní styl jízdy, dochází k rychlejšímu opotřebení brzdových obložení.

Stav brzdového obložení používaného za těchto **ztižených podmínek** nechte zkontrolovat v odborném servisu i mezi servisními intervaly.

Vlhkost nebo posypová sůl

V důsledku vlhkých, v zimě namrzlých nebo nasolených brzdových kotoučů a obložení může dojít ke zpoždění brzdného účinku. Brzdy očistíte a vysušíte přerušovaným brzděním.

Koroze

Dlouhodobé stání vozidla a malé zatěžování brzd přispívá ke vzniku koroze na brzdových kotoučích a ke znečištění obložení. Brzdy očistíte přerušovaným brzděním.

Závada brzdového systému

Pokud zpozorujete, že se náhle prodlužuje brzdná dráha a brzdový pedál se pohybuje po delší dráze, mohlo dojít k závadě brzdového systému.

Okamžitě vyhledejte nejbližší odborný servis a přizpůsobte jízdu tomu, že neznáte rozsah poruchy a omezení brzdného účinku.

Nízká hladina brzdové kapaliny

Příliš nízká hladina brzdové kapaliny může způsobit závady brzdového systému. Hladina kapaliny je kontrolována elektronicky » [strana 20](#),  *Brzdový systém*.

Posilovač brzd

Posilovač brzd zvyšuje tlak, který vyvinete sešlápnutím brzdového pedálu. Posilovač brzd funguje pouze při běžícím motoru.

Ruční brzda

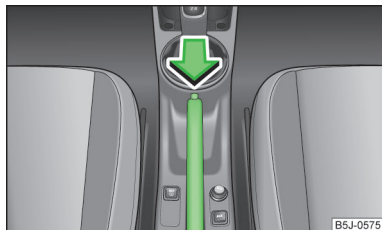

Obr. 90
Ruční brzda

 Nejprve si přečtěte úvodní informace a bezpečnostní pokyny  na straně 97 a dodržujte je.

Zatažení

» Zatáhněte páku brzdý úplně nahoru.

Uvolnění

» Nadzvedněte mírně páku brzdý a **současně** stiskněte pojistné tlačítko » [obr. 90](#).
» Držte pojistné tlačítko stisknuté a stlačte páku ruční brzdý úplně dolů.

Pokud je zatažena ruční brzda a zapalování zapnuto, svítí kontrolní světlo ruční brzdý .

POZOR

Dbejte na to, abyste zataženou ruční brzdou vždy zcela uvolnili. Jen částečně uvolněná ruční brzda způsobuje přehřívání zadních brzd. To může negativně ovlivnit funkci brzdového systému - hrozí nebezpečí nehody!

Manuální řazení a pedály

Úvod k tématu

V této kapitole najdete informace k těmto tématům:

Manuální řazení _____ 98
Pedály _____ 99

Manuální řazení

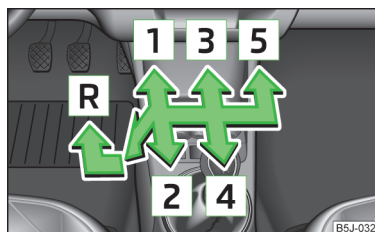

Obr. 91
Schéma řazení 5stupňové převodovky

 Nejprve si přečtěte úvodní informace na straně 98 a dodržujte je.

Pokud řadíte rychlostní stupeň, vždy zcela sešlápněte spojkový pedál. Tím zabráníte nadměrnému opotřebování spojky.

Při řazení se řiďte doporučením pro přeřazení rychlostního stupně » [strana 13](#).

Zpětný chod řadte pouze u stojícího vozidla. Pokud řadíte zpětný chod při běžícím motoru, je nutné se zcela sešlápnutým spojkovým pedálem krátce vyčkat, aby byl při řazení zpětného chodu omezen hluk převodovky.

Pokud je zařazen zpětný chod a zapalování je zapnuto, svítí zpětné světlomety.

POZOR

Zpětný chod nikdy neřadte za jízdy - hrozí nebezpečí nehody!

UPOZORNĚNÍ

Pokud právě neřadíte, nepokládejte během jízdy ruku na řadicí páku. Tlak ruky může způsobit nadměrné opotřebení řadicího mechanismu.

Pedály



Nejprve si přečtěte úvodní informace na straně 98 a dodržujte je.

Ovládání pedálů nesmí být za žádných okolností ničím omezeno!

V prostoru pro nohy řidiče smí být použita pouze jedna podložka pod nohy upevněná v příslušných dvou upevňovacích bodech.

Používejte pouze podložky pod nohy dodávané z výrobního závodu nebo ze sortimentu ŠKODA originálního příslušenství upevněné v příslušných dvou upevňovacích bodech.

POZOR

V prostoru pro nohy řidiče se nesmějí nacházet žádné předměty - hrozí nebezpečí omezení nebo znemožnění ovládání pedálů!

Automatická převodovka

Úvod k tématu

V této kapitole najdete informace k těmto tématům:

Režimy a ovládání volicí páky	100
Ruční řazení (Tiptronic)	100
Rozjezd a jízda	101
Poruchy funkce	101
Nouzové odblokování volicí páky	102

POZOR

- Během nastavování volicí páky do režimu pro jízdu u stojícího vozidla s běžícím motorem nikdy nepřidávejte plyn - hrozí nebezpečí nehody!
- Nikdy během jízdy nenastavujte volicí páku do režimu **R** nebo **P** - hrozí nebezpečí nehody!
- Pokud má vozidlo zůstat stát při zvoleném režimu **D**, **S** nebo **R** a volnoběžných otáčkách motoru, musíte sešlápnout brzdový pedál. Přenos síly na poháněná kola není při volnoběžných otáčkách zcela přerušena a vozidlo má tendenci se rozjíždět.

UPOZORNĚNÍ

- Pokud za jízdy posunete volicí páku do režimu **N**, musíte před nastavením volicí páky do režimu pro jízdu vpřed sundat nohu z plynového pedálu a počkat na volnoběžné otáčky.
- Motor můžete startovat při teplotách nižších než -10 °C pouze v poloze **P**.
- Pokud zastavíte ve stoupání, nikdy se nesnažte udržet vozidlo na místě pomocí sešlápnutého plynového pedálu - tím může dojít k poškození převodovky.

Poznámka

Klíč je možné po vypnutí zapalování vyjmout ze spínací skříňky pouze tehdy, pokud je volicí páka v poloze **P**¹⁾.

¹⁾ Platí pouze pro některé země.

Režimy a ovládání volicí páky

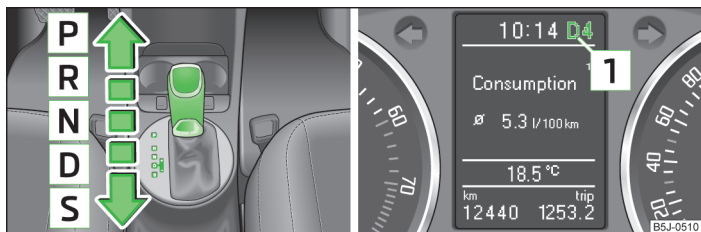

Obr. 92 Volicí páka / displej MAXI DOT: polohy volicí páky

Nejprve si přečtěte úvodní informace a bezpečnostní pokyny na straně 99 a dodržujte je.

Pokud je zapnuté zapalování, zobrazuje se režim převodovky a aktuálně zařazený rychlostní stupeň na displeji » obr. 92.

Volicí pákou můžete nastavit následující režimy » obr. 92.

P - Režim pro parkování

Poháněná kola jsou v tomto režimu mechanicky zablokována.

Režim pro parkování můžete nastavit pouze u stojícího vozidla.

R - Zpětný chod

Zpětný chod můžete nastavit pouze u stojícího vozidla při volnoběžných otáčkách motoru.

Pokud chcete nastavit volicí páku do režimu **R** z režimu **P** nebo **N**, musíte sešlápnout brzdový pedál a současně stisknout blokovací tlačítko na hlavici volicí páky.

N - Neutrál (volnoběh)

Přenos síly na poháněná kola je v tomto režimu přerušen.

D - Režim pro jízdu vpřed

Rychlostní stupně v režimu **D** se řadí automaticky v závislosti na zatížení motoru, způsobu ovládání plynového pedálu a rychlosti jízdy.

S - Režim pro sportovní jízdu

Rychlostní stupně se v režimu **S** automaticky řadí nahoru, resp. dolů při vyšších otáčkách než v režimu **D**.

Pokud chcete nastavit režim **S** z režimu **D**, musíte stisknout blokovací tlačítko na hlavici volicí páky.

Uvolnění volicí páky z režimu **P** nebo **N** (zámek volicí páky)

Volicí páka je v režimu **P** a **N** blokována, aby nemohlo dojít k neúmyslnému nastavení režimu pro jízdu, a tím k nežádoucímu rozjetí vozidla. V panelu přístrojů svítí kontrolní světlo » strana 27.

Volicí páku uvolníte tak, že sešlápnete brzdový pedál a současně stisknete blokovací tlačítko na hlavici volicí páky.

Volicí páka není blokována při plynulém přechodu přes polohu **N** (např. z **R** do **D**). Tím se umožní vyhoupnutí uvízlého vozidla, např. ze sněhové závěje. Zámek volicí páky se zamkne tehdy, pokud není sešlápnutý brzdový pedál a volicí páka zůstane v poloze **N** déle než asi 2 s.

Volicí páka je blokována pouze u stojícího vozidla a při rychlosti do 5 km/h.

Poznámka

Pokud chcete nastavit volicí páku z režimu **P** do režimu **D** nebo naopak, pohybujte volicí pákou plynule. Předějete tak nechtěnému zařazení režimu **R**, resp. **N**.

Ruční řazení (Tiptronic)

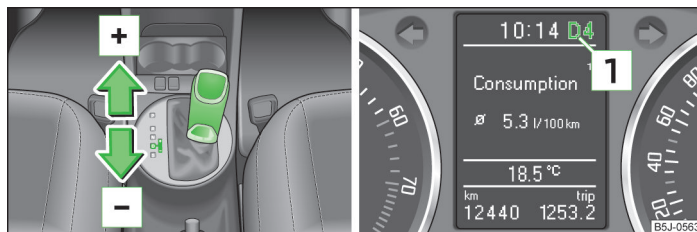

Obr. 93 Volicí páka / multifunkční volant

Nejprve si přečtěte úvodní informace a bezpečnostní pokyny na straně 99 a dodržujte je.

Tiptronic umožňuje ruční řazení rychlostních stupňů pomocí volicí páky. Tento režim můžete zvolit jak u stojícího vozidla, tak během jízdy.

Aktuálně zařazený rychlostní stupeň se zobrazuje na displeji » obr. 93.

Při řazení se řiďte doporučením pro přeřazení rychlostního stupně » [strana 13](#).

Přepnutí na ruční řazení

› Zatlačte volicí páku v poloze **D** doprava, resp. u vozidel s řazením vpravo doleva.

Řazení na vyšší rychlostní stupeň

› Krátce zatlačte volicí páku dopředu  » [obr. 93](#).

Řazení na nižší rychlostní stupeň

› Krátce zatlačte volicí páku dozadu  » [obr. 93](#).

Převodovka při zrychlování automaticky přeřadí na vyšší rychlostní stupeň těsně před dosažením maximálních přípustných otáček motoru.

Pokud zvolíte nižší rychlostní stupeň, převodovka přeřadí teprve tehdy, když je vyloučené přetočení motoru.

Poznámka

Ruční řazení je vhodné použít např. při jízdě z kopce. Podřazením na nižší rychlostní stupeň snížíte namáhání a opotřebení brzd » [strana 97](#), *Informace k brzdění*.

Rozjezd a jízda



Nejprve si přečtěte úvodní informace a bezpečnostní pokyny  na straně 99 a dodržujte je.

Rozjezd

- › Nastartujte motor.
- › Sešlápněte brzdový pedál a držte ho sešlápnutý.
- › Stiskněte blokovací tlačítko na hlavici volicí páky a držte ho stisknuté.
- › Nastavte volicí páku do požadované polohy » [strana 100](#) a uvolněte blokovací tlačítko.
- › Uvolněte brzdový pedál a přidejte plyn.

Zastavení

- › Sešlápněte brzdový pedál a zabrzděte.
- › Brzdový pedál držte sešlápnutý, dokud nebudete chtít pokračovat v jízdě.

Pokud krátce zastavíte, např. na křižovatce, není nutné, abyste nastavovali volicí páku do polohy **N**.

Parkování

- › Sešlápněte brzdový pedál a zabrzděte.

- › Zatáhněte pevně ruční brzdu.
- › Stiskněte blokovací tlačítko na hlavici volicí páky a držte ho stisknuté.
- › Nastavte volicí páku do polohy **P** a uvolněte blokovací tlačítko.

Kick-down

Funkce Kick-down umožňuje za jízdy dosáhnout maximálního zrychlení vozidla.

Pokud sešlápnete plynový pedál až na doraz, zapne se funkce Kick-down v jakémkoli režimu pro jízdu vpřed.

Převodovka podřadí v závislosti na rychlosti a počtu otáček motoru o jeden, nebo i více rychlostních stupňů a vozidlo zrychluje.

Vyšší rychlostní stupeň je řazen teprve po dosažení maximálních přípustných otáček motoru.

POZOR

Prudké zrychlení může způsobit, obzvláště na kluzké vozovce, ztrátu kontroly nad vozidlem - hrozí nebezpečí nehody!

Poruchy funkce



Nejprve si přečtěte úvodní informace a bezpečnostní pokyny  na straně 99 a dodržujte je.

Nouzový program

Převodovka se přepne do nouzového programu, pokud dojde k závadě v systému automatické převodovky.

Nouzový program se může projevit např. následujícím způsobem.

- › Jsou řazeny pouze některé rychlostní stupně.
- › Nelze používat zpětný chod **R**.
- › Není možné řadit v režimu Tiptronic.

Přehřátí převodovky

K přehřátí převodovky může dojít např. často za sebou opakovanými rozjezdy, nebo dlouhotrvajícím popojížděním v dopravních zácpách. Přehřátí je signalizováno kontrolním světlem » [strana 19](#),  *Přehřáté spojky automatické převodovky*.

Poznámka

Pokud se převodovka přepne do nouzového programu, vyhledejte pomoc odborného servisu.

Nouzové odblokování volicí páky

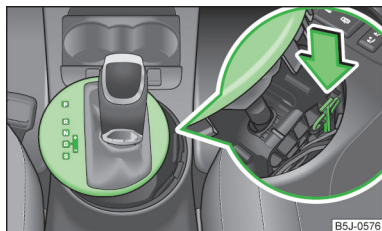

Obr. 94
Nouzové odblokování volicí páky

Nejprve si přečtěte úvodní informace a bezpečnostní pokyny na straně 99 a dodržujte je.

Pokud dojde k závadě zámku volicí páky, resp. k přerušení jeho napájení (např. vybitý akumulátor, vadná pojistka), nelze volicí páku z polohy P uvolnit obvyklým způsobem a vozidlem pohnout.

Volicí páku je nutné odblokovat nouzově následujícím způsobem.

- > Zatáhněte ruční brzdu.
- > Opatrně povytláhněte kryt volicí páky vpředu na levé a pravé straně.
- > Uvolněte kryt i vzadu.
- > Zatlačte prstem na žlutý plastový díl ve směru šipky » obr. 94.
- > Současně stiskněte blokovací tlačítko na hlavici volicí páky a páku přesuňte do polohy N.

Pokud byste volicí páku opět přesunuli do polohy P, došlo by znovu k jejímu zablokování.

Záběh

Úvod k tématu

V této kapitole najdete informace k těmto tématům:

Nový motor	102
Nové pneumatiky	103
Nové brzdové obložení	103

Nový motor

Nejprve si přečtěte úvodní informace na straně 102 a dodržujte je.

Během prvních 1 500 kilometrů je motor v záběhu.

Prvních 1 000 kilometrů

- > Nejezděte rychleji než na 3/4 maximální rychlosti zařazeného převodového stupně, tj. na 3/4 nejvyšších přípustných otáček motoru.
- > Nejezděte na plný plyn.
- > Vyhněte se vysokým otáčkám motoru.
- > Nejezděte s přívěsem.

1 000 až 1 500 kilometrů

Postupně můžete zvyšovat zatížení motoru až na maximální rychlost zařazeného převodového stupně, tj. na nejvyšší přípustné otáčky motoru.

Červená část stupnice na otáčkoměru označuje oblast, ve které systém začíná omezovat otáčky motoru.

Během prvních provozních hodin dochází v motoru k většímu vnitřnímu tření, než když jsou již všechny pohyblivé díly navzájem přizpůsobeny. Způsob jízdy během prvních asi 1 500 kilometrů je rozhodující pro kvalitu záběhu nového motoru.

I po záběhu nejezděte zbytečně s vysokými otáčkami motoru.

Ve vozidle s manuální převodovkou zařaďte na následující vyšší stupeň nejpozději při dosažení červené části stupnice. Dodržujte doporučení pro přeřazení » strana 13, *Doporučení pro přeřazení rychlostního stupně. Velmi vysoké otáčky motoru jsou automaticky omezeny při zrychlování (přidávání plynu)* » .

Ve vozidle s manuální převodovkou nejezděte s příliš nízkými otáčkami. Jakmile motor přestane běžet plynule, přeřaďte na nižší rychlostní stupeň. Dodržujte doporučení pro přeřazení » strana 13, *Doporučení pro přeřazení rychlostního stupně.*

UPOZORNĚNÍ

- Motor není nijak chráněn před kriticky vysokými otáčkami způsobenými špatným přeřazením z vyššího stupně na nižší, kdy může dojít k náhlému zvýšení otáček nad přípustnou mez a k poškození motoru.
- Nikdy nevytáčejte studený motor do vyšších otáček, a to jak u stojícího vozidla, tak během jízdy. ▶

Životní prostředí

Nejezděte zbytečně s vysokými otáčkami motoru. Včasné zařazení vyššího převodového stupně šetří pohonné hmoty, snižuje hluknost vozidla a šetří životní prostředí.

Nové pneumatiky



Nejprve si přečtěte úvodní informace na straně 102 a dodržujte je.

Nové pneumatiky se musí nejprve „zaběhnout“, protože zpočátku nemají nejlepší možnou přilnavost k vozovce. Během prvních asi 500 km jízdy proto jezděte zvláště opatrně.

Nové brzdové obložení



Nejprve si přečtěte úvodní informace na straně 102 a dodržujte je.

Nové brzdové obložení nemá zpočátku nejlepší možné třecí vlastnosti a musí se nejprve „obrousit“. Během prvních asi 200 km jízdy proto jezděte zvláště opatrně.

Hospodárná jízda a ekologické parametry

Úvod k tématu

V této kapitole najdete informace k těmto tématům:

Jezděte předvídavě	103
Řaďte úsporně	104
Vyhýbejte se jízdě na plný plyn	104
Omezte chod motoru na volnoběh	104
Jezděte méně na krátkou vzdálenost	105
Sledujte tlak v pneumatikách	105
Nevozte ve vozidle zbytečnou zátěž	105
Pravidelná údržba	105
Šetřte elektrickou energii	106
Ekologické parametry	106

Technické předpoklady pro nízkou spotřebu pohonných hmot a hospodárny provoz získalo vozidlo již ve výrobním závodě. ŠKODA klade zvláštní důraz na co nejnižší zatížení životního prostředí.

Aby všechny tyto vlastnosti byly co možná nejlépe využity a zůstaly co nejdéle zachovány, je nutné věnovat pozornost pokynům uvedeným v této kapitole.

Spotřeba pohonných hmot, zatížení životního prostředí a opotřebení motoru, brzd a pneumatik závisí zejména na třech následujících faktorech.

- Osobní styl jízdy.
- Podmínky provozu vozidla.
- Technické předpoklady.

Předvídavou a hospodárnou jízdou můžete snížit spotřebu pohonných hmot až o 10-15 %.

Spotřeba pohonných hmot rovněž závisí na řidičem neovlivnitelných vnějších podmínkách. Ke zvýšení spotřeby pohonných hmot dochází při jízdách v zimním období, při jízdách na vozovkách s horším povrchem apod.

Spotřeba pohonných hmot se může i výrazně lišit od výrobcem udávané spotřeby, a to vlivem venkovních teplot, počasí a stylu jízdy.

Při zrychlování je nutné dodržet takové otáčky motoru, aby nedocházelo k rezonančním projevům vozidla a neúměrnému zvýšení spotřeby pohonných hmot.



UPOZORNĚNÍ

Všechny údaje o rychlosti a počtu otáček platí jen pro zahřátý motor.

Jezděte předvídavě



Nejprve si přečtěte úvodní informace a bezpečnostní pokyny  na straně 103 a dodržujte je.

Během zrychlování spotřebovává vozidlo nejvíce pohonných hmot, proto se vyhněte zbytečnému zrychlování a brzdění. Čím předvídavěji jedete, tím méně musíte brzdít, a proto i méně zrychlovat.

Např. když na světelné signalizaci svítí červená, tak nechte, pokud je to možné, vozidlo volně dojíždět nebo využijte brzdění motorem.

Řadte úsporně

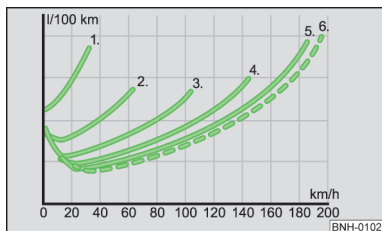

Obr. 95
Ilustrační obrázek: spotřeba pohonných hmot v l/100 km v závislosti na zařazeném rychlostním stupni

Nejprve si přečtěte úvodní informace a bezpečnostní pokyny na straně 103 a dodržujte je.

Včasné řazení na vyšší rychlostní stupeň šetří pohonné hmoty.

Manuální převodovka

- Jeďte na první rychlostní stupeň přibližně na vzdálenost délky vozidla.
- Řadte nejbližší vyšší rychlostní stupeň v okamžiku, kdy motor dosáhne asi 2 000 otáček/min.

Účinným způsobem, jak ušetřit pohonné hmoty, je **včasné** řazení na vyšší rychlostní stupeň. Dodržujte doporučení pro přeřazení » [strana 13](#), *Doporučení pro přeřazení rychlostního stupně*.

Vhodně zařazeným rychlostním stupněm můžete ovlivnit spotřebu pohonných hmot » [obr. 95](#).

Automatická převodovka

- **Pomalou** sešlapujte plynový pedál. Neprošlápněte ho ale až do polohy kick-down » [strana 101](#).
- Pokud sešlápnete plynový pedál pomalu, převodovka automaticky zvolí ekonomický jízdní program.

Vyhýbejte se jízdě na plný plyn

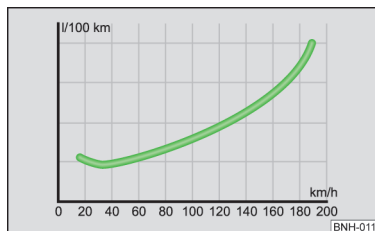

Obr. 96
Ilustrační obrázek: spotřeba pohonných hmot v l/100 km a rychlost jízdy v km/h

Nejprve si přečtěte úvodní informace a bezpečnostní pokyny na straně 103 a dodržujte je.

Pomalejší jízdou se šetří pohonné hmoty.

Citlivým ovládním plynového pedálu dochází nejen k významné úspoře pohonných hmot, ale také se snižuje zatěžování životního prostředí a opotřebování vozidla.

Pokud je to možné, nikdy nevyužívejte maximální rychlost svého vozidla. Při vysokých rychlostech neúměrně vzrůstá spotřeba pohonných hmot, tvorba zplodin a hlukost.

Vztah spotřeby pohonných hmot k rychlosti vozidla je znázorněn » [obr. 96](#). Jestliže využíváte maximální rychlost vozidla jen asi ze 3/4, klesá spotřeba pohonných hmot o polovinu.

Omezte chod motoru na volnoběh

Nejprve si přečtěte úvodní informace a bezpečnostní pokyny na straně 103 a dodržujte je.

Také při volnoběhu se spotřebovává palivo.

U vozidla, které není vybaveno systémem START-STOP, vypněte motor i při čekání v dopravní zácpě, před závorami a před semaforem s dlouhým časovým intervalem.

Už po 30-40 s odstavení motoru je úspora pohonných hmot větší než množství paliva potřebného pro nové nastartování.

Během volnoběhu trvá velmi dlouho, než se motor zahřeje na provozní teplotu. Ve fázi zahřívání je však opotřebení a produkce škodlivých zplodin zvláště vysoká. Proto ihned po nastartování vozidla vyjeďte. Vyhněte se přitom vysokým otáčkám motoru.

Jezděte méně na krátkou vzdálenost

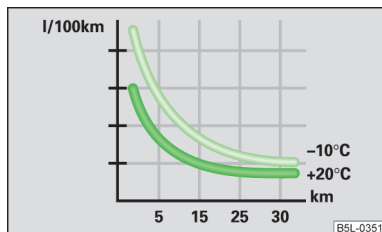

Obr. 97
Ilustrační obrázek: spotřeba pohonných hmot v l/100 km při rozdílných teplotách

Nejprve si přečtěte úvodní informace a bezpečnostní pokyny na straně 103 a dodržujte je.

Vozidlo spotřebovává nesrovnatelně více pohonných hmot při jízdách na krátkou vzdálenost. Proto doporučujeme vyvarovat se jízd se studeným motorem na vzdálenosti do 4 km.

Studený motor spotřebovává bezprostředně po startu nejvíce pohonných hmot. Zhruba po jednom kilometru jízdy klesá spotřeba na asi 10 l/100 km. Po zahřátí motoru a katalyzátoru na provozní teplotu se spotřeba ustálí na normální hodnotě.

V této souvislosti je rozhodující i **teplota okolního prostředí**. Rozdílná spotřeba pohonných hmot po ujetí stejné vzdálenosti při teplotě +20 °C a při teplotě -10 °C je znázorněna » obr. 97.

Vozidlo má během zimy vyšší spotřebu pohonných hmot než v létě.

Sledujte tlak v pneumatikách

Nejprve si přečtěte úvodní informace a bezpečnostní pokyny na straně 103 a dodržujte je.

Správně nahuštěné pneumatiky šetří pohonné hmoty.

Vždy dbejte na správný tlak v pneumatikách. Podhuštěné pneumatiky musí překonávat větší valivý odpor. V důsledku toho se zvyšuje spotřeba pohonných hmot a opotřebení pneumatik, současně se zhoršují jízdní vlastnosti vozidla.

Tlak v pneumatikách kontrolujte vždy na **studených** pneumatikách.

Nevozte ve vozidle zbytečnou zátěž

Nejprve si přečtěte úvodní informace a bezpečnostní pokyny na straně 103 a dodržujte je.

Převážení jakékoliv zátěže se odráží ve zvýšené spotřebě pohonných hmot.

Každý **kilogram navíc** zvyšuje spotřebu pohonných hmot. Proto Vám doporučujeme nepřevážet nepotřebné věci.

Zejména v městském provozu, kde je nutné často zrychlovat, zátěž významně zvyšuje spotřebu pohonných hmot. Jako základní pravidlo platí, že zátěží 100 kg se zvyšuje spotřeba pohonných hmot asi o 1 l/100 km.

Vaše vozidlo s připevněným příčným střešním nosičem bez nákladu spotřebovává při rychlosti 100-120 km/h asi o 10 % více pohonných hmot než normálně.

Pravidelná údržba

Nejprve si přečtěte úvodní informace a bezpečnostní pokyny na straně 103 a dodržujte je.

Špatně seřízený motor zvyšuje spotřebu pohonných hmot.

Pravidelná údržba Vašeho vozidla v odborném servisu vytvoří předpoklady pro úspornou jízdu. Kvalitní údržba se projeví pozitivně na bezpečnosti jízdy a zachování hodnoty Vašeho vozidla.

Špatně seřízený motor může mít spotřebu pohonných hmot až o 10 % vyšší, než jsou normální hodnoty!

Pravidelně kontrolujte **hladinu oleje**, např. při čerpání pohonných hmot. **Spotřeba oleje** ve velké míře závisí na zatížení motoru a počtu otáček. V závislosti na způsobu jízdy může spotřeba oleje dosáhnout až 0,5 l/1 000 km.

Je normální, že spotřeba oleje u nového motoru dosáhne nejnižších hodnot teprve po určité době záběhu. Spotřebu oleje můžete tedy u nového vozidla správně posoudit teprve po ujetí asi 5 000 km.



Životní prostředí

- Snížení spotřeby pohonných hmot můžete dosáhnout také použitím syntetického lehkoběžného oleje.
- Pravidelně kontrolujte prostor pod vozidlem. Pokud uvidíte skvrny od oleje nebo jiných provozních kapalin, nechte vozidlo zkontrolovat v odborném servisu.



Poznámka

Pravidelnou údržbu Vašeho vozidla doporučujeme nechat provést u servisního partnera ŠKODA.

Šetřte elektrickou energii



Nejprve si přečtěte úvodní informace a bezpečnostní pokyny **!** na straně 103 a dodržujte je.

Elektrický proud se vytváří v alternátoru při běžícím motoru. Čím více elektrických spotřebičů je na palubní síť připojeno, tím více se spotřebuje pohonných hmot na činnost alternátoru. Proto doporučujeme vypnout elektrické spotřebiče, jakmile je už nepotřebujete.

Ekologické parametry



Nejprve si přečtěte úvodní informace a bezpečnostní pokyny **!** na straně 103 a dodržujte je.

Ochrana životního prostředí hrála rozhodující roli při konstrukci, výběru materiálů a výrobě Vašeho nového vozidla ŠKODA. Kromě jiného byl kladen důraz na následující body.

Konstrukční opatření

- Snadno rozebiratelná spojení.
- Zjednodušená demontáž v důsledku modulové konstrukce.
- Čistší výrobní suroviny a materiály.
- Označení všech plastových dílů podle doporučení VDA 260.
- Redukce spotřeby paliva a emisí CO₂.
- Minimalizace úniku paliva při dopravní nehodě.
- Snížení hluku.

¹⁾ Za předpokladu splnění národních právních předpisů.

Volba materiálů

- Rozsáhlé použití recyklovatelných materiálů.
- Klimatizace s chladicím médiem bez freonů.
- Nebylo použito kadmium.
- Nebyl použit azbest.
- Snížené „vypařování“ plastických hmot.

Výroba

- Konzervace dutin bez použití rozpouštědel.
- Konzervace vozidla pro transport z výrobního závodu k zákazníkovi neobsahuje rozpouštědla.
- Použitá lepidla neobsahují rozpouštědla.
- Výroba bez freonů.
- Nebyla použita rtuť.
- Použití vodou ředitelných laků.

Sběr a zpracování autovraků

ŠKODA se hlásí k požadavkům, které jsou na ni a její výrobky kladeny z pohledu ochrany životního prostředí. Všechny nové vozy ŠKODA jsou z 95 % využitelné a mohou být v zásadě bezplatně¹⁾ odebírány zpět.

V mnoha zemích byly vybudovány celoplošné sběrné systémy určené k odevzdání Vašeho starého vozidla. Po jeho odevzdání Vám bude předán doklad o likvidaci, který dokumentuje řádné a předpisům odpovídající zpracování vozu.



Poznámka

Bližší informace ke sběru a zpracování starých vozidel obdržíte v odborném servisu.

Předcházení škod na vozidle



Úvod k tématu

V této kapitole najdete informace k těmto tématům:

Všeobecné pokyny _____ 107
Průjezd vodou na vozovce _____ 107 ■

Všeobecné pokyny



Nejprve si přečtěte úvodní informace na straně 106 a dodržujte je.

Dbejte zvláštní opatrnosti na nízko uložené části vozidla, jako např. spoiler a výfuk v následujících situacích.

- Jízda na špatných silnicích a cestách.
- Přejíždění hran obrubníků.
- Najíždění na příkré rampy apod.

Zvláštní opatnost platí především pro vozidla se sportovním podvozkem a pro plně naložená vozidla.

Průjezd vodou na vozovce

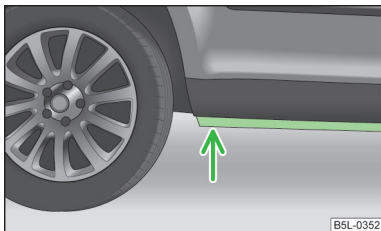

Obr. 98
Průjezd vodou



Nejprve si přečtěte úvodní informace na straně 106 a dodržujte je.

Abyste při průjezdu vodou (např. zatopených cest) snížili riziko poškození vozidla, dodržujte následující pokyny.

- Zjistěte hloubku vody před jejím průjezdem.

Hladina vody smí sahat maximálně ke stojině pod prahem vozidla » obr. 98.

- Jeďte nanejvýš rychlostí chůze.

Při vyšší rychlosti by se mohla před vozidlem vytvořit vlna, která může způsobit proniknutí vody do systému sání motoru nebo do jiných dílů vozidla.

- Ve vodě nezastavujte, necouvejte a nevyvínejte motor.
- Před průjezdem vodou deaktivujte systém START-STOP » strana 113, START-STOP.



POZOR

- Průjezd vodou, bahnem, blátem apod. může snížit účinnost brzd a prodloužit brzdnou dráhu - hrozí nebezpečí nehody!
- Bezprostředně po průjezdu vodou se vyhněte náhlému a prudkému brzdění.
- Po průjezdu vodou musíte brzdy přerušovaným brzděním co nejdříve očistit a vysušit. Za účelem očištění brzdových kotoučů a obložení brzdíte pouze tehdy, pokud to dovolují podmínky silničního provozu. Nesmíte ohrozit ostatní účastníky silničního provozu.



UPOZORNĚNÍ

- Některé díly vozidla, jako např. motor, převodovka, podvozek nebo elektrické rozvody se mohou při průjezdu vodou vážně poškodit.
- Protijedoucí vozidla vytvářejí vlny, které mohou překročit přípustnou výšku hladiny vody pro Vaše vozidlo.
- Pod vodní hladinou se mohou skrývat výmoly, bahno nebo kameny, které mohou ztížit nebo znemožnit průjezd vodou.
- Neprojíždějte slanou vodou. Sůl může způsobit korozi. Všechny části vozidla, které přišly do styku se slanou vodou, omyjte sladkou vodou.



Poznámka

Po průjezdu vodou doporučujeme nechat vozidlo zkontrolovat v odborném servisu.

Jízdy do zahraničí



Úvod k tématu

V této kapitole najdete informace k těmto tématům:

Bezolovnatý benzin _____ 108
Světlomety _____ 108

V některých zemích může být omezené nebo žádné servisní zajištění vozidel ŠKODA. Z tohoto důvodu může být obstarávání náhradních dílů komplikované a případná oprava v odborných servisech provedena jen v omezeném rozsahu.

Bezolovnatý benzin



Nejprve si přečtěte úvodní informace na straně 107 a dodržujte je.

Vozidla se zážehovými motory mohou tankovat pouze bezolovnatý benzin » [strana 155, Bezolovnatý benzin](#). Informace o síti čerpacích stanic, které nabízejí bezolovnatý benzin, poskytují např. automobilové kluby. ■

Světlomety



Nejprve si přečtěte úvodní informace na straně 107 a dodržujte je.

Potkávací světla Vašich světlometů jsou nastavena asymetricky. Osvětlují více okraj vozovky na straně, po které běžně jezdíte.

Pokud cestujete do zemí, ve kterých se jezdí na opačné straně vozovky, může asymetrické seřízení světlometů oslnit protijedoucí vozidla. Abyste zamezili oslnění protijedoucích vozidel, je nutné provést úpravy světlometů v odborném servisu.



Poznámka

Další informace o úpravě světlometů obdržíte v odborném servisu. ■

Asistenční systémy

Systémy podpory brzdění

Úvod k tématu

V této kapitole najdete informace k těmto tématům:

Kontrola stability (ESC)	109
Protiblokovací systém (ABS)	110
Kontrola trakce (ASR)	110
Elektronická uzávěrka diferenciálu (EDS)	110

POZOR

- Nedostatek paliva může způsobit nepravidelný chod nebo vypnutí motoru. Systémy podpory brzdění by tak ztratily účinnost - hrozí nebezpečí nehody!
- Přizpůsobte vždy rychlost a styl jízdy aktuální viditelnosti, povětrnostním podmínkám, stavu vozovky a dopravní situaci. Zvýšená bezpečnost jízdy poskytovaná systémy podpory brzdění Vás nesmí vést k tomu, abyste riskovali - hrozí nebezpečí nehody!
- Pokud dojde k závadě ABS, neprodleně vyhledejte pomoc odborného servisu. Jízdu přizpůsobte poškození ABS a tomu, že neznáte rozsah závady a omezení brzdného účinku.

UPOZORNĚNÍ

- Aby byla zaručena správná funkce systémů podpory brzdění, musí být na všech čtyřech kolech namontovány stejné pneumatiky schválené výrobcem.
- Úpravy na vozidle (např. na motoru, brzdách, podvozku) mohou ovlivnit funkci systémů podpory brzdění » [strana 143](#), *Servisní práce, úpravy a technické změny*.
- Pokud je závada v ABS, vypíná se také funkce ESC, TC a EDS. Závadu ABS signalizuje kontrolní světlo  » [strana 24](#).

Kontrola stability (ESC)



Nejprve si přečtěte úvodní informace a bezpečnostní pokyny  na straně 109 a dodržujte je.

Systém ESC zlepšuje kontrolu nad vozidlem v mezních jízdních situacích, např. při náhlé změně směru jízdy. V závislosti na jízdních podmínkách snižuje nebezpečí smyku a zlepšuje jízdní stabilitu vozidla.



ESC se automaticky aktivuje při každém zapnutí zapalování.

Podle nastavení volantu a rychlosti vozidla se určuje požadovaný směr, který je stále porovnáván se skutečným chováním vozidla. Pokud se vyskytnou odchylky, jako např. při počínajícím smyku, ESC automaticky přibrzďuje příslušné kolo.

Během zásahu systému bliká kontrolní světlo  ve sdruženém panelu přístrojů.

V rámci systému **kontrola stability (ESC)** jsou integrovány následující systémy:

- protiblokovací systém (ABS);
- kontrola trakce (ASR);
- elektronická uzávěrka diferenciálu (EDS);
- brzdový asistent (HBA);
- asistent rozjezdu do kopce (HHC).

ESC nelze deaktivovat. Tlačítkem se symbolem  » [obr. 99](#) na straně 110 můžete deaktivovat pouze ASR. Pokud je ASR deaktivovaný, svítí kontrolní světlo  ve sdruženém panelu přístrojů.

Pokud dojde k závadě na ESC, rozsvítí se kontrolní světlo ESC  ve sdruženém panelu přístrojů » [strana 23](#).

Brzdový asistent (HBA)

HBA zesiluje účinnost brzdění a pomáhá zkrátit brzdnou dráhu.

HBA se aktivuje prudkým sešlápnutím brzdového pedálu. Pro dosažení nejkratší možné brzdné dráhy držte brzdový pedál pevně sešlápnutý, dokud vozidlo nezastaví.

Po uvolnění brzdového pedálu se funkce HBA automaticky vypne.

ABS se při zásahu HBA aktivuje rychleji a efektivněji.

Asistent rozjezdu do kopce (HHC)

HHC umožňuje při rozjezdu do kopce přesunout nohu z brzdového na plynový pedál, aniž by musela být použita ruční brzda.

Systém udrží brzdný tlak, který byl vytvořen sešlápnutím brzdového pedálu, ještě asi 2 s po uvolnění brzdového pedálu. ▶

Brzdý tlak klesá postupně s přidáváním plynu. Pokud by se vozidlo do 2 s nerozjelo, začne couvat.

HHC je aktivní od stoupání asi 5 %, pokud jsou zavřené dveře řidiče. HHC funguje vždy jen při rozjezdu do kopce, a to jak při jízdě vpřed, tak i při couvání. Při jízdě z kopce není aktivní.

Protiblokovací systém (ABS)



Nejprve si přečtěte úvodní informace a bezpečnostní pokyny **!** na straně 109 a dodržujte je.

ABS brání blokování kol při brzdění. Tím pomáhá řidiči udržet kontrolu nad vozidlem.

Zásah ABS se projevuje pulzačními pohyby brzdového pedálu, při kterých vzniká charakteristický zvuk.

Pokud ABS zasahuje, nebrzděte přerušovaně ani nesnižujte tlak na brzdový pedál. ■

Kontrola trakce (ASR)



Obr. 99
Spínač ASR



Nejprve si přečtěte úvodní informace a bezpečnostní pokyny **!** na straně 109 a dodržujte je.

Pokud se kola protáčí, systém ASR přizpůsobí otáčky motoru jízdním podmínkám. ASR především za špatných jízdních podmínek usnadňuje rozjezd, zrychlení a také jízdu ve stoupání.



ASR se automaticky aktivuje při každém zapnutí zapalování.

Během zásahu systému bliká kontrolní světlo ASR  ve sdruženém panelu přístrojů.

ASR by měl být stále aktivovaný. Pouze v určitých výjimečných situacích je vhodné systém deaktivovat, např.:

- při jízdě se sněhovými řetězy;
- při jízdě v hlubokém sněhu nebo na velmi měkkém podkladu;
- při „vyhoupávání“ zapadlého vozidla.

Jakmile to situace dovolí, ASR znovu aktivujte.

ASR můžete sami podle potřeby deaktivovat a opět aktivovat stisknutím tlačítka se symbolem  » obr. 99. Pokud je ASR deaktivovaný, svítí kontrolní světlo  ve sdruženém panelu přístrojů.

Pokud dojde k závadě ASR, rozsvítí se kontrolní světlo ASR  ve sdruženém panelu přístrojů » strana 26. ■

Elektronická uzávěrka diferenciálu (EDS)



Nejprve si přečtěte úvodní informace a bezpečnostní pokyny **!** na straně 109 a dodržujte je.

Pokud se protáčí některé z kol, EDS toto kolo přibrzďuje a přenáší hnací sílu na ostatní poháněná kola. To zlepšuje stabilitu vozidla a plynulost jízdy.

Pokud by hrozilo přehřátí brzdy brzděného kola, EDS se automaticky vypne. Vozidlo zůstane schopné provozu a má stejné vlastnosti jako vozidlo bez EDS. Jakmile se brzdy ochladí, EDS se znovu automaticky zapne. ■

Pomoc při parkování



Úvod k tématu

V této kapitole najdete informace k těmto tématům:

Popis funkce	_____	111
Aktivace/deaktivace	_____	111 ▶

! POZOR

- Pomoc při parkování nesmí odpovědnost z řidiče při parkování a podobných manévrech. Dejte pozor zejména na malé děti a zvířata, protože ty nemusejí být snímači pomoci při parkování rozpoznány.
- Před manévrováním se přesvědčte, zda se za vozidlem nenachází překážka menšího rozměru, např. kámen, tenký sloupek, oj přívěsu apod. Tato překážka by nemusela být snímači pomoci při parkování rozpoznána.
- Povrch určitých předmětů a oblečení nemusí odrážet signály snímačů systému. Proto snímače systému takové předměty nebo osoby, které na sobě takové oblečení mají, nerozpoznají.
- Vnější zdroje zvuku mohou na systém působit rušivě. To může za nepříznivých okolností způsobit, že předměty nebo osoby nebudou systémem rozpoznány.

! UPOZORNĚNÍ

- Pokud zní po aktivaci systému po dobu asi 3 s zvuková signalizace a v blízkosti vozidla není překážka, je v systému závada. Závadu nechte odstranit v odborném servisu.
- Aby byla pomoc při parkování funkční, musíte snímače udržovat v čistotě (bez námrazy apod.).
- Za nepříznivých klimatických podmínek (silný déšť, vodní páry, velmi nízké, resp. vysoké teploty apod.) může být funkce systému omezena.
- Dodatečně namontované moduly, jako např. nosič na kola, mohou ovlivnit funkci systému při parkování.

Popis funkce

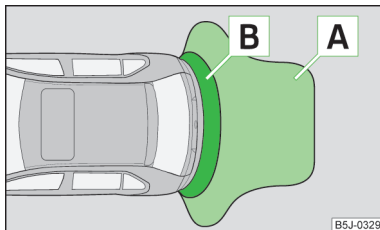

Obr. 100
Pomoc při parkování: dosah snímačů



Nejprve si přečtěte úvodní informace a bezpečnostní pokyny **!** na straně 110 a dodržujte je.

Pomoc při parkování (dále jen systém) funguje pouze při zapnutém zapalování.

Systém pomáhá prostřednictvím zvukové signalizace, resp. zobrazení na displeji rádia nebo navigačního systému zabudovaného z výrobního závodu při parkování a manévrování » *návod k obsluze rádia, návod k obsluze navigačního systému.*

Systém pomocí ultrazvukových vln vypočítává vzdálenost mezi vozidlem a překážkou. Ultrazvukové snímače jsou umístěny v zadním nárazníku.

Dosah snímačů

Varování začíná ve vzdálenosti asi 160 cm od překážky (oblast **A**) » obr. 100). Se zkracováním vzdálenosti se zkracuje interval mezi tónovými impulzy.

Ve vzdálenosti asi 30 cm (oblast **B**) se již ozývá nepřerušovaný tón - oblast nebezpečí. **Od tohoto okamžiku už dál necouvejte!**

U vozidel vybavených tažným zařízením zabudovaným z výrobního závodu se prodlužuje hranice začátku signalizace oblasti nebezpečí vzhledu - nepřerušovaný tón - o 5 cm směrem od vozidla. Délka vozidla může být prodloužena namontovaným odnímatelným tažným ramenem.

Aktivace/deaktivace



Nejprve si přečtěte úvodní informace a bezpečnostní pokyny **!** na straně 110 a dodržujte je.

Systém se aktivuje automaticky zařazením **zpětného chodu**. Aktivace se ohlásí krátkým zvukovým signálem.

Systém se deaktivuje vyřazením **zpětného chodu**.



Poznámka

Systém není možné aktivovat, pokud je za vozidlo s tažným zařízením zabudovaným z výrobního závodu připojen přívěs.

Tempomat

Úvod k tématu

V této kapitole najdete informace k těmto tématům:

Zaznamenání rychlosti	112
Změna zaznamenané rychlosti	112
Dočasné vypnutí	113
Úplné vypnutí	113

Tempomat umožňuje udržovat konstantní nastavenou rychlost vyšší než 25 km/h, aniž byste museli mít sešlápnutý plynový pedál.

Zvolená rychlost je udržována za předpokladu, že to výkon motoru, resp. jeho brzdný účinek umožní.

Pokud je tempomat zapnutý, svítí kontrolní světlo  na sdruženém panelu přístrojů.

POZOR

- Vzhledem k bezpečnosti jízdy se tempomat nesmí používat za hustého provozu a při špatném stavu vozovky (např. náledí, kluzká vozovka, šetěrka) - hrozí nebezpečí nehody!
- Zaznamenanou rychlost smíte obnovit pouze tehdy, pokud není pro aktuální dopravní situaci příliš vysoká.
- Tempomat vždy po použití deaktivujte, abyste zabránili jeho nechtěnému zapnutí.

UPOZORNĚNÍ

- Tempomat neudrží konstantní rychlost při jízdě ve strmém klesání. Rychlost se zvyšuje působením vlastní hmotnosti vozidla. Přeřaďte proto včas na nižší rychlostní stupeň, nebo přibrzďte vozidlo brzdou.
- U vozidel s manuální převodovkou nelze tempomat zapnout, pokud je zařazen první rychlostní stupeň, nebo zpětný chod.
- U vozidel s automatickou převodovkou nelze tempomat zapnout, pokud je volič páka v poloze **P**, **N** nebo **R**.
- Tempomat se může automaticky vypnout při zásahu některých brzdných asistenčních systémů (např. ESC), překročení nejvyšších přípustných otáček motoru apod.

Zaznamenání rychlosti

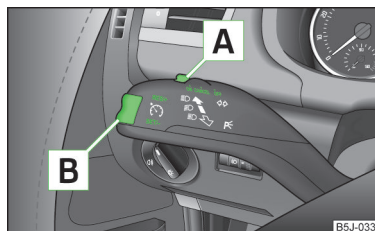

Obr. 101
Ovládací páčka: ovládání tempomatu

Nejprve si přečtete úvodní informace a bezpečnostní pokyny  na straně 112 a dodržujte je.

Zaznamenání rychlosti

- Přepněte spínač **A** » obr. 101 do polohy **ON**.
- Po dosažení požadované rychlosti stiskněte kolébkové tlačítko **B** v poloze **SET**.

Po uvolnění tlačítka **B** v poloze **SET** je právě zaznamenaná rychlost udržována bez ovládání plynového pedálu.

Změna zaznamenané rychlosti

Nejprve si přečtete úvodní informace a bezpečnostní pokyny  na straně 112 a dodržujte je.

Zrychlení pomocí plynového pedálu

- Sešlápněte plynový pedál, rychlost vozidla se zvýší.
- Uvolněte plynový pedál, rychlost se sníží na dříve zaznamenanou hodnotu.

Pokud překročíte pomocí plynového pedálu zaznamenanou rychlost o více než 10 km/h po dobu delší než 5 min, zaznamenaná rychlost se vymaže z paměti. Rychlost je nutno zaznamenat znovu.

Zrychlení pomocí tlačítka **B**

- Stiskněte kolébkové tlačítko **B** » obr. 101 na straně 112 v poloze **RES**.
- Pokud držíte tlačítko v poloze **RES** stisknuté, rychlost se plynule zvyšuje. Po dosažení požadované rychlosti tlačítko uvolněte. Tím se aktuální rychlost zaznamená do paměti.

Zpomalení

- Zaznamenanou rychlost můžete **snižít** stisknutím tlačítka **[B]** » obr. 101 na straně 112 v poloze **SET**.
- Pokud držíte tlačítko v poloze **SET** stisknuté, rychlost se plynule snižuje. Po dosažení požadované rychlosti tlačítko uvolněte. Tím se aktuální rychlost zaznamená do paměti.
- Pokud tlačítko uvolníte při rychlosti nižší než asi 25 km/h, rychlost se nezaznamená, paměť se vymaže. Rychlost se musí po zvýšení rychlosti nad asi 25 km/h znovu zaznamenat tlačítkem **[B]** v poloze **SET**.

Rychlost můžete snížit také sešlápnutím brzdového pedálu, tím dojde k dočasnému vypnutí tempomatu.

Dočasné vypnutí



Nejprve si přečtěte úvodní informace a bezpečnostní pokyny  na straně 112 a dodržujte je.

Tempomat **dočasně vypnete** vychýlením spínače **[A]** » obr. 101 na straně 112 do odpružené polohy **CANCEL**, popřípadě také sešlápnutím brzdového nebo spojkového pedálu.

Zaznamenaná rychlost zůstává zachována v paměti.

Zaznamenanou rychlost **znovu obnovíte** krátkým stiskem tlačítka **[B]** v poloze **RES** po předešlé uvolnění brzdového nebo spojkového pedálu.

Úplné vypnutí



Nejprve si přečtěte úvodní informace a bezpečnostní pokyny  na straně 112 a dodržujte je.

- Přepněte spínač **[A]** » obr. 101 na straně 112 doprava do polohy **OFF**.

START-STOP

Úvod k tématu

V této kapitole najdete informace k těmto tématům:

Vypínání/startování motoru	114
Funkční podmínky systému	114
Ruční aktivace/deaktivace systému	114
Informační hlášení	115

Systém START-STOP Vám pomáhá šetřit pohonnou hmotu a snižovat emise škodlivých zplodin a CO₂.

Systém se automaticky aktivuje při každém zapnutí zapalování.

Systém automaticky vypne motor, jestliže se vozidlo zastaví např. při čekání před semaforem. V případě potřeby motor automaticky nastartuje.

Systém může pracovat, pokud jsou splněny následující základní podmínky.

- ✓ Dveře řidiče jsou zavřené.
- ✓ Řidič je připoutaný bezpečnostním pásem.
- ✓ Víko motorového prostoru je zavřené.
- ✓ Vozidlo jelo od posledního zastavení rychlostí nad 4 km/h.
- ✓ Za vozidlo není připojen přívěs.



POZOR

- Pokud je motor vypnutý, nefunguje posilovač brzd ani servořízení.
- Neuvádějte vozidlo do pohybu, pokud je motor vypnutý.



UPOZORNĚNÍ

Systém START-STOP vždy deaktivujte před průjezdem vodou » [strana 107](#).





Poznámka

- Pokud ve fázi STOP odepnete pás řidiče nebo otevřete dveře řidiče na dobu delší než asi 30 s, je nutné motor nastartovat ručně.
- Po ručním nastartování může dojít k automatickému vypnutí motoru až po ujetí nutné minimální vzdálenosti pro provoz systému START-STOP.

- Teplotní změny prostředí se mohou projevit na vnitřní teplotě akumulátoru s několikahodinovým zpožděním. Pokud vozidlo stojí např. dlouho venku při teplotě pod bodem mrazu nebo naopak na přímém slunci, může trvat několik hodin, než vnitřní teplota akumulátoru dosáhne vhodné hodnoty pro správnou funkci systému START-STOP.
- Pokud je u Climatronicu zapnutý automatický provoz, motor se za určitých okolností nemusí automaticky vypnout.

Vypínání/startování motoru

 Nejprve si přečtěte úvodní informace a bezpečnostní pokyny  na straně 113 a dodržujte je.



- Zastavte vozidlo (v případě potřeby zatáhněte ruční brzdu).
- Zařaďte řadič páku do neutrální polohy.
- Uvolněte spojkový pedál.

Motor se automaticky vypne (fáze STOP). Na displeji v panelu přístrojů se zobrazí kontrolní symbol .

- Sešlápněte spojkový pedál.

Motor automaticky nastartuje (fáze START). Kontrolní symbol  zhasne.

Funkční podmínky systému

 Nejprve si přečtěte úvodní informace a bezpečnostní pokyny  na straně 113 a dodržujte je.

Systém START-STOP obsahuje složité podmínky řízení, některé z nich jsou bez servisní techniky obtížně zjistitelné.

Motor se nevypne

Systém kontroluje před každou fází STOP, zda jsou splněny určité podmínky. Motor se nevypíná např. v následujících situacích.

- Motor ještě nedosáhl minimální teploty pro provoz START-STOP.
- Ve vozidle nebyla ještě dosažena na klimatizaci, resp. na topení nastavená požadovaná teplota.
- Vnější teplota je velmi vysoká/nízká.
- Je zapnuto intenzivní rozmrazování čelního skla (Climatronic), resp. rozmrazování - odmrazování čelního skla s nastavenou maximální teplotou vzduchu (manuální klimatizace).

- Pomoc při parkování je aktivovaná.
- Stav nabití akumulátoru je příliš nízký.
- Úhel stoupání/klesání stojícího vozidla je příliš velký.
- Volnoběžné otáčky motoru jsou příliš vysoké.
- Velký úhel natočení kol (manévrování).

Na displeji v panelu přístrojů se zobrazí kontrolní symbol .

Motor opět sám nastartuje

Během fáze STOP nastartuje motor bez aktivního zásahu řidiče např. v následujících situacích.

- Vozidlo popojíždí, např. ve svahu.
- Rozdíl mezi nastavenou teplotou na klimatizaci, resp. topení a teplotou v interiéru je příliš velký.
- Je zapnuto intenzivní rozmrazování čelního skla (Climatronic), resp. rozmrazování - odmrazování čelního skla s nastavenou maximální teplotou vzduchu (manuální klimatizace).
- Byla několikrát sešlápnuta brzda (tlak v brzdovém systému je nízký).
- Stav nabití akumulátoru je příliš nízký.
- Spotřeba elektrického proudu je příliš vysoká.

Ruční aktivace/deaktivace systému



Obr. 102
Tlačítko systému START-STOP

 Nejprve si přečtěte úvodní informace a bezpečnostní pokyny  na straně 113 a dodržujte je.

Aktivace/deaktivace

- Stiskněte tlačítko se symbolem  » obr. 102.

Ještěliže je systém deaktivovaný, v tlačítku svítí kontrolní světlo.

Poznámka

Pokud systém deaktivujete během fáze STOP, motor automaticky nastartuje. ■

Informační hlášení



Nejprve si přečtěte úvodní informace a bezpečnostní pokyny  na straně 113 a dodržujte je.

Hlášení a pokyny se zobrazují na displeji v panelu přístrojů.

 **Nastartujte motor manuálně!**

 **NASTART_MANUALNE**

Pokyn pro řidiče se zobrazí, pokud nejsou během fáze STOP splněny podmínky pro automatické nastartování. Motor je nutné nastartovat ručně.

 **Závada: Start-stop**

 **ZAVADA START-STOP**

V systému START-STOP je závada. Vyhledejte pomoc odborného servisu. ■

Provoz s přívěsem

Tažné zařízení

Úvod k tématu

V této kapitole najdete informace k těmto tématům:

Popis	116
Nastavení pohotovostní polohy	117
Montáž tažného ramena	117
Kontrola správného upnutí	118
Demontáž tažného ramena	118
Provozování a údržba	119

Pokud je Vaše vozidlo dodáno s tažným zařízením již z výrobního závodu, nebo je vybaveno tažným zařízením ze sortimentu ŠKODA originálního příslušenství, pak splňuje všechny technické požadavky a národní právní předpisy pro tažení přívěsu.

K elektrickému propojení s přívěsem je Vaše vozidlo vybavené 13pólovou zásuvkou. Pokud má přívěs **7pólový konektor**, můžete použít příslušný adaptér ze sortimentu ŠKODA originálního příslušenství.

Maximální svislé zatížení koule tažného zařízení je **50 kg**.

POZOR

- Před každou jízdou s nasazeným tažným ramenem zkontrolujte jeho správné nasazení a upnutí k upínacímu pouzdru.
- Pokud není tažné rameno správně nasazené a upnuté k upínacímu pouzdru, nesmí být provozováno.
- Pokud je tažné zařízení poškozené nebo neúplné, nesmí být provozováno.
- Na tažném zařízení neprovádějte žádné změny ani úpravy.
- Tažné rameno nikdy neodjišťujte při připojeném přívěsu.

UPOZORNĚNÍ

Při manipulaci s tažným ramenem dbejte na to, aby nedošlo k poškození laku nárazníku.

Popis

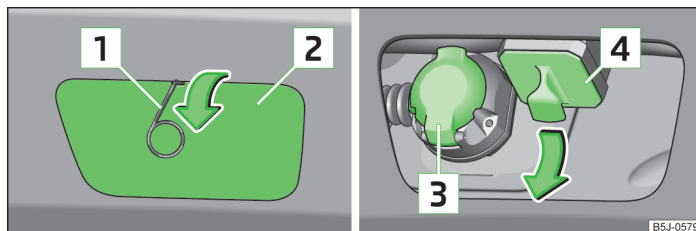

Obr. 103 Vyjmutí krytky otvoru: zadního nárazníku / upínacího pouzdra

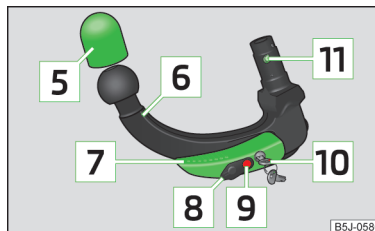

Obr. 104
Tažné rameno

Nejprve si přečtete úvodní informace a bezpečnostní pokyny **!** na straně 116 a dodržujte je.

Tažné rameno s koulí je odnímatelné a je uloženo v prohlubni rezervního kola, nebo v prostoru pro rezervní kolo v zavazadlovém prostoru » [strana 177](#), *Palubní nářadí*.

Popisek k obrázkům » [obr. 103](#) a » [obr. 104](#)

- 1 Háček na snímání krytů kol
- 2 Krytka otvoru zadního nárazníku
- 3 13pólová zásuvka
- 4 Krytka otvoru upínacího pouzdra
- 5 Krytka kulového čepu
- 6 Tažné rameno
- 7 Ovládací páčka

- 8** Krytka zámku tažného ramena
- 9** Odjišťovací pojistka
- 10** Klíček zámku
- 11** Upínací kuličky

i Poznámka

- Háček na snímání krytů kol je součástí palubního nářadí » [strana 177](#).
- Pokud ztratíte klíček zámku, obraťte se na odborný servis.

Nastavení pohotovostní polohy

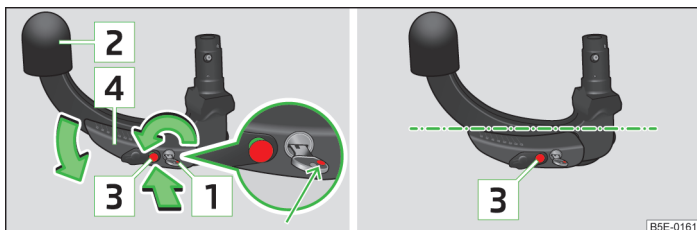

Obr. 105 Nastavení pohotovostní polohy / pohotovostní poloha

! Nejprve si přečtěte úvodní informace a bezpečnostní pokyny **!** na straně 116 a dodržujte je.

Před montáží vždy nastavte tažné rameno do pohotovostní polohy.

- Otočte klíček tak, aby byla viditelná jeho červená značka **1** » [obr. 105](#).
- Uchopte tažné rameno pod krytkou kulového čepu **2**.
- Zamáčkněte pojistku **3** ve směru šípky až na doraz a zároveň stlačte páčku **4** ve směru šípky na doraz dolů.

Páčka zůstane v této poloze zaaretovaná.

! UPOZORNĚNÍ

Klíček nelze v pohotovostní poloze vyjmout ze zámku ani s ním nelze otočit do jiné polohy.

Montáž tažného ramena

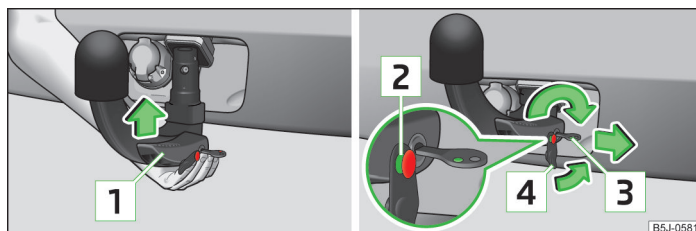

Obr. 106 Nasazení tažného ramena / zamknutí zámku a nasazení krytky zámku

! Nejprve si přečtěte úvodní informace a bezpečnostní pokyny **!** na straně 116 a dodržujte je.

- Vyjměte krytku otvoru zadního nárazníku **2** » [obr. 103](#) na straně 116 ve směru šípky pomocí háčku na snímání krytů kol.
- Vyjměte krytku otvoru upínacího pouzdra **4** » [obr. 103](#) na straně 116 zatažením ve směru šípky » **!**.
- Nastavte tažné rameno do pohotovostní polohy » [strana 117](#).
- Uchopte tažné rameno **zezdola** » [obr. 106](#) a nasuňte ho do upínacího pouzdra na doraz, až slyšitelně zaklapne » **!**.

Páčka **1** » [obr. 106](#) se **sama** otočí do své horní polohy a pojistka **2** se vysune (je viditelná její červená i zelená část) » **!**.

Pokud se páčka **1** sama neotočí, nebo se pojistka **2** nevysune, je nutné vyjmout tažné rameno z upínacího pouzdra pootočením páčky na doraz dolů a očistit klínové plochy tažného ramena a upínacího pouzdra.

- Zámek ovládací páčky zamkněte otočením klíčku o 180° doprava (je viditelná jeho zelená značka **3**) a klíček vyjměte ve směru šípky.
- Nasadte krytku **4** » [obr. 106](#) na zámek ve směru šípky » **!**.
- Zkontrolujte správné upnutí tažného ramena » [strana 118](#).

! POZOR

- Krytku otvoru upínacího pouzdra vyjmějte opatrně - hrozí nebezpečí zranění ruky!
- Ruce mějte při upínání tažného ramena mimo dráhu otáčení páčky - hrozí nebezpečí zranění prstů!
- Nikdy se nesnažte silou dotáhnout ovládací páčku do horní polohy, aby šlo otočit klíčkem. Tažné rameno by nebylo v takovém případě správně upnuté!

! UPOZORNĚNÍ

- Po vyjmutí klíčku **vždy** nasadte krytku na zámek ovládací páčky - hrozí nebezpečí znečištění zámku.
- Upínací pouzdro tažného zařízení udržujte vždy čisté. Nečistoty brání bezpečnému zajištění tažného ramena!
- Pokud nemáte na vozidle namontované tažné rameno, vždy nasadte krytku na upínací pouzdro.
- Krytku otvoru zadního nárazníku vyjmějte opatrně - hrozí poškození laku nárazníku i krytky.

i Poznámka

Krytku [2] a krytku [4] » obr. 103 na straně 116 uložte po vyjmutí na vhodné místo do zavazadlového prostoru.

Kontrola správného upnutí

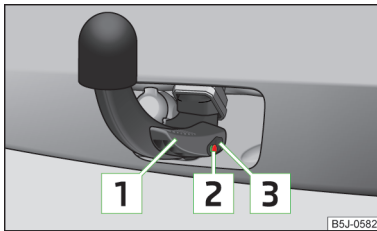

Obr. 107
Správné upnutí tažného ramena

 Nejprve si přečtěte úvodní informace a bezpečnostní pokyny ! na straně 116 a dodržujte je.

Před každým použitím tažného ramena zkontrolujte jeho správné upnutí.

Zkontrolujte následující body.

- ✓ Páčka [1] je zcela v horní poloze » obr. 107.
- ✓ Pojistka [2] je zcela vysunutá (je viditelná její červená i zelená část).
- ✓ Klíček je vyjmutý.
- ✓ Krytky [3] je nasazena na zámku páčky.
- ✓ Po silném „zACLoumání“ nedojde k uvolnění tažného ramena z upínacího pouzdra.

! POZOR

Tažné zařízení můžete použít pouze se správně upnutým tažným ramenem!

Demontáž tažného ramena

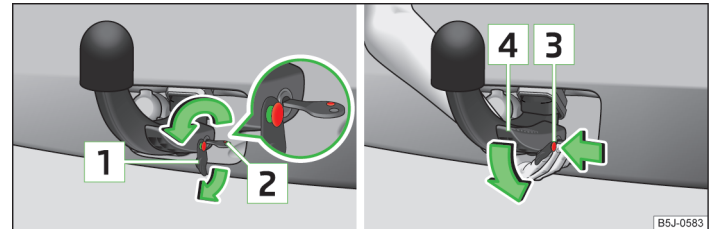

Obr. 108 Odemknutí ovládací páčky tažného ramena / uvolnění tažného ramena

 Nejprve si přečtěte úvodní informace a bezpečnostní pokyny ! na straně 116 a dodržujte je.

- Sejměte krytku [1] » obr. 108 ze zámku tažného ramena ve směru šipky.
- Zámek ovládací páčky odemkněte otočením klíčku o 180° doleva tak, aby byla viditelná jeho červená značka [2].
- Tažné rameno uchopte zezdola.
- Zamáčkněte pojistku [3] ve směru šipky až na doraz a zároveň stlačte páčku [4] ve směru šipky až na doraz dolů.

V této poloze je tažné rameno uvolněné a volně vypadne dolů do ruky. Pokud po uvolnění nedojde k jeho volnému vypadnutí, zatlačte na něj druhou rukou pohybem zeshora směrem dolů.

Tažné rameno se zároveň zajistí v pohotovostní poloze a je tak připraveno k dalšímu nasazení do upínacího pouzdra » **!**.

- Nasadte krytku otvoru upínacího pouzdra **4** » obr. 103 na straně 116 proti směru šípky.
- Nasadte krytku otvoru zadního nárazníku **2** » obr. 103 na straně 116 na „háčky“ na spodní straně nárazníku.
- Zacvakněte nejprve levou a pravou stranu krytky a poté zacvakněte horní stranu krytky.

! POZOR

Tažné rameno nenechte nikdy volně ležet v zavazadlovém prostoru. Mohlo by při náhlém zabrzdění způsobit jeho poškození a ohrozit bezpečnost cestujících!

! UPOZORNĚNÍ

- Pokud páčku držíte a nestlačíte ji až na doraz dolů, vrátí se po vyjmutí tažného ramena zpět do horní polohy a v pohotovostní poloze se nezajistí. Tažné rameno pak musíte před další montáží do této polohy nastavit.
- Tažné rameno ukládejte do boxu v pohotovostní poloze se zasunutým klíčkem v zámku a pokládejte ho na tu stranu, kde není zasunutý klíček v zámku - hrozí nebezpečí poškození klíčku!
- Nepoužívejte nadměrnou sílu při manipulaci s ovládací páčkou (např. na ní nestoupejte)!

i Poznámka

- Před demontáží tažného ramena Vám doporučujeme nasadit krytku na kulový čep.
- Tažné rameno otřete před uložením do boxu s palubním nářadím od nečistot.

Provozování a údržba

 Nejprve si přečtete úvodní informace a bezpečnostní pokyny **!** na straně 116 a dodržujte je.

Dutinu upínacího pouzdra chraňte před nečistotami krytkou.

Před každým zapojením přívěsu zkontrolujte kulový čep, popřípadě ho namažte vhodným mazacím tukem.

Používejte ochrannou krytku kulového čepu při ukládání tažného ramena. Zabráňte tím znečištění zavazadlového prostoru.

V případě znečištění vyčistěte a ošetřete plochy upínacího pouzdra vhodným konzervačním přípravkem.

! UPOZORNĚNÍ

Horní část dutiny upínacího pouzdra je ošetřena mazacím tukem. Dbejte na to, aby tuk nebyl odstraněn.

Přívěs

Úvod k tématu

V této kapitole najdete informace k těmto tématům:

Nakládání přívěsu	119
Jízda s přívěsem	120
Varovné zařízení proti odcizení vozidla	121

! POZOR

S přívěsem jezdíte vždy zvláště opatrně.

Nakládání přívěsu

 Nejprve si přečtete úvodní informace a bezpečnostní pokyny **!** na straně 119 a dodržujte je.

Jízdní souprava by měla být vyvážená. Využijte k tomu maximální přípustné zatížení tažného zařízení. Příliš nízké zatížení koule tažného zařízení negativně ovlivňuje jízdní vlastnosti soupravy.

Rozložení hmotnosti nákladu

Náklad rozložte v přívěsu tak, aby byly těžké předměty pokud možno v blízkosti nápravy. Předměty zajistěte proti posunutí.

Jestliže je vozidlo prázdné a přívěs naložený, je rozdělení hmotnosti velmi nepříznivé. Pokud přesto musíte jet s takto naloženou jízdní soupravou, jeďte obzvláště pomalu.

Tlak v pneumatikách

Tlak v pneumatikách vozidla upravte na „plné zatížení“ » [strana 170](#), *Životnost pneumatik*.

Hmotnost přívěsu

Přípustná hmotnost přívěsu nesmí být v žádném případě překročena » [strana 195](#), *Technická data*.

Uvedené tažné hmotnosti platí pouze pro **nadmořskou výšku** do 1 000 m.

Se zvyšující se nadmořskou výškou klesá výkon motoru a tím i stoupavost vozidla. Proto musí být na každých dalších i započatých 1 000 m nadmořské výšky snížena max. přípustná hmotnost jízdní soupravy o 10 %.

Hmotnost jízdní soupravy je součtem hmotnosti naloženého vozidla a hmotnosti naloženého přívěsu.

Údaj o zatížení koule tažného zařízení uvedený na typovém štítku tažného zařízení je pouze zkušební hodnota zařízení. Hodnoty vztahující se k vozidlu najdete v technickém průkazu vozidla.

POZOR

- Nepřekračujte maximální přípustné zatížení nápravy, zatížení tažného zařízení, stejně jako maximální přípustnou hmotnost nebo hmotnost jízdní soupravy vozidla a přívěsu - hrozí nebezpečí nehody a těžkých zranění!
- Klouzající náklad může výrazně ovlivnit jízdní stabilitu a bezpečnost jízdy - hrozí nebezpečí nehody a těžkých zranění!

Jízda s přívěsem



Nejprve si přečtěte úvodní informace a bezpečnostní pokyny ! na straně 119 a dodržujte je.

Vnější zrcátka

Pokud se sériově dodanými vnějšími zrcátky nemáte dostatečný přehled o provozu za přívěsem, nechte si přimontovat přídatná zpětná zrcátka. Dodržujte národní právní předpisy.

Světlomety

Přední část vozidla se při zapojeném přívěsu může zvednout a světla mohou oslňovat ostatní účastníky silničního provozu.

Snížte sklon hlavních světlometů pomocí regulátoru » [strana 42](#), *Nastavení sklonu hlavních světlometů*.

Rychlost jízdy

Z bezpečnostních důvodů nejezděte s přívěsem rychleji než 80 km/h.

Pokud dojde k bočnímu vychýlení přívěsu, okamžitě snižte rychlost jízdy. V žádném případě se nepokoušejte jízdní soupravu „srovnat“ zrychlením vozidla.

Brzdění

Brzděte včas! Přívěs s **nájezdovou brzdou** přibrzděte nejdříve lehce, potom tlak na brzdový pedál plynule zvyšujte. Tím při brzdění vyloučíte nárazy způsobované blokujícími se koly přívěsu.

Před klesáním zařaďte včas nižší rychlostní stupeň, abyste využili brzdné síly motoru.

Přehřátí motoru

Pokud se ručička ukazatele teploty chladicí kapaliny vychýlí více doprava, resp. do červeného pole, okamžitě snižte rychlost.

Pokud bliká kontrolní světlo  ve sdruženém panelu přístrojů, zastavte a vypněte motor. Počkejte několik minut a zkontrolujte hladinu chladicí kapaliny » [strana 163](#), *Kontrola hladiny*.

Dodržujte následující pokyny » [strana 22](#),   *Chladicí kapalina*.

Teplotu chladicí kapaliny je možné snížit zapnutím topení.

POZOR

- Rychlost jízdy přizpůsobujte stavu vozovky a dopravní situaci.
- Neodborně nebo chybně připojená elektrická vedení mohou přívěs dostat pod proud a vést k poruchám funkce celé elektroniky vozidla, nehodám a těžkým zraněním.
- Práce na elektrickém zařízení smějí provádět pouze odborné servisy.
- Nikdy přímo nespojujte elektrické zařízení přívěsu s elektrickými vývody zpětných světel nebo jinými zdroji proudu.

i Poznámka

- Po připojení přívěsu a zásuvky zkontrolujte funkci světel přívěsu.
- V případě poruchy osvětlení přívěsu zkontrolujte pojistky osazené v pojistkovém boxu v přístrojové desce » [strana 188](#).
- Pokud jezdíte s přívěsem často, nechte si zkontrolovat vozidlo i mezi servisními intervaly.
- Ruční brzda tažného vozidla musí být při připojování a odpojování přívěsu zatažena.

Varovné zařízení proti odcizení vozidla



Nejprve si přečtěte úvodní informace a bezpečnostní pokyny **i** na straně 119 a dodržujte je.

Jakmile se u zamčeného vozidla přeruší elektrické spojení s přívěsem, spustí se alarm.

Varovné zařízení proti odcizení vozidla vždy deaktivujte dříve, než přívěs připojíte, resp. odpojíte » [strana 35](#).

Podmínky začlenění přívěsu do systému varovného zařízení proti odcizení vozidla.

- ✓ Vozidlo je z výrobního závodu vybaveno varovným zařízením proti odcizení vozidla a tažným zařízením.
- ✓ Přívěs je přes zásuvku tažného zařízení elektricky spojen s tažným vozidlem.
- ✓ Elektrické zařízení vozidla a přívěsu je funkční.
- ✓ Vozidlo je zamknuto pomocí klíčku od vozidla a varovné zařízení proti odcizení vozidla je aktivní.



Poznámka

Přívěsy se zpětnými světly LED nemohou být z technických důvodů začleněny do systému varovného zařízení proti odcizení vozidla. ■

Bezpečnost

Pasivní bezpečnost

Všeobecné pokyny

Úvod k tématu

V této kapitole najdete informace k těmto tématům:

Bezpečnostní vybavení	122
Před každou jízdou	122
Co ovlivňuje bezpečnost jízdy?	123

V této části návodu najdete důležité informace, typy a upozornění k tématu pasivní bezpečnosti týkající se Vašeho vozidla.

Je zde shrnuto vše, co je třeba vědět například o bezpečnostních pásech, airbagu, dětské autosedačce a bezpečné přepravě dětí.

POZOR

- Tato kapitola obsahuje důležité informace pro řidiče i jeho spolucestující o tom, jak zacházet s vozidlem.
- Další důležité informace, které se týkají Vaší bezpečnosti a bezpečnosti Vašich spolucestujících, najdete i v dalších kapitolách tohoto Návodu k obsluze.
- Kompletní palubní literatura by měla být stále ve vozidle. To platí i pro případ, pokud vozidlo půjčujete nebo prodáváte.

Bezpečnostní vybavení



Nejprve si přečtěte úvodní informace a bezpečnostní pokyny  na straně 122 a dodržujte je.

Následující výčet zahrnuje jen část bezpečnostního vybavení Vašeho vozidla.

- Tříbodové bezpečnostní pásy pro všechna sedadla.
- Omezovač síly pásů na předních sedadlech.
- Předepínače pásů na předních sedadlech.
- Nastavení výšky pásů na předních sedadlech.

- Čelní airbag řidiče a spolujezdce.
- Boční airbagy.
- Hlavové airbagy.
- Upevňovací oka pro dětskou autosedačku se systémem ISOFIX.
- Upevňovací oka pro dětskou autosedačku se systémem TOP TETHER.
- Výškově nastavitelné hlavové opěrky.
- Nastavitelný sloupek řízení.

Uvedené součásti bezpečnostního vybavení pracují souběžně, aby v případě nehody co možná nejlépe ochránily Vás a Vaše spolucestující.

Bezpečnostní vybavení Vám ani Vašim spolucestujícím nepomůže, pokud nesedíte ve správné poloze nebo pokud toto vybavení špatně nastavíte nebo jej nepoužíváte.

Pokud nebudete mít řádně připnutý bezpečnostní pás, může při nehodě dojít ke zranění nafukujícím se airbagem.

Před každou jízdou



Nejprve si přečtěte úvodní informace a bezpečnostní pokyny  na straně 122 a dodržujte je.

Pro vlastní bezpečnost a bezpečnost spolucestujících dodržujte před každou jízdou tyto pokyny.

- Přesvědčte se o bezchybné funkci světlometů a směrových světel.
- Zkontrolujte tlak v pneumatikách.
- Zjistěte, zda všechna okna poskytují dobrý výhled.
- Pokud vezete zavazadla, bezpečně je připevněte » [strana 57](#).
- Přesvědčte se, že se do oblastí pedálů nemohou dostat žádné předměty.
- Zpětná zrcátka, přední sedadlo a hlavovou opěrku nastavte podle své tělesné výšky.
- Upozorněte spolucestující, aby si hlavové opěrky nastavili podle své tělesné výšky.
- Děti zajistěte ve vhodné dětské autosedačce se správně připnutými bezpečnostními pásy » [strana 136](#), *Bezpečná přeprava dětí*.
- Zajměte správnou polohu sezení » [strana 123](#). Upozorněte spolucestující, aby tak učinili také.
- Správně si připněte bezpečnostní pás. Upozorněte také spolucestující, aby se řádně připoutali » [strana 126](#), *Použití bezpečnostních pásů*.

Co ovlivňuje bezpečnost jízdy?



Nejprve si přečtěte úvodní informace a bezpečnostní pokyny  na straně 122 a dodržujte je.

Jako řidič nesete odpovědnost za sebe i své spolucestující. Pokud je ohrožena Vaše bezpečnost, ohrožujete nejen sebe, ale i ostatní účastníky silničního provozu.

Dodržujte proto tyto pokyny.

- Nenechávejte ničím odvádět svou pozornost od řízení, např. spolucestujícími nebo telefonním hovorem.
- Nikdy neřídte, pokud je omezena Vaše schopnost řízení vozidla např. léky, alkoholem nebo drogami.
- Dodržujte dopravní předpisy a povolenou rychlost.
- Rychlost jízdy přizpůsobte stavu vozovky, dopravní situaci a povětrnostním podmínkám.
- Při dlouhých cestách dělejte pravidelné přestávky - minimálně každé dvě hodiny.

Správná poloha sedadel

Úvod k tématu

V této kapitole najdete informace k těmto tématům:

Správná poloha sezení řidiče	124
Správná poloha sezení spolujezdce	124
Správná poloha sezení spolucestujících na zadních sedadlech	124
Příklady nesprávné polohy sezení	124

POZOR

Obecné pokyny

- Přední sedadla, hlavové opěrky a bezpečnostní pásy je vždy nutné nastavit podle tělesné výšky, aby cestující byli chráněni s co nejvyšší účinností.
- Cestující, který nesedí správně, se v případě aktivace airbagu vystavuje při zasažení airbagem životu nebezpečným zraněním.

POZOR (pokračování)

- Pokud spolucestující na zadních sedadlech nesedí vzpřímeně, zvyšuje se riziko zranění způsobené nesprávným vedením bezpečnostních pásů.
- Během jízdy nesmějí být zádové opěry sklopeny příliš dozadu, protože by tím byla omezena účinnost bezpečnostních pásů a systému airbag - hrozí nebezpečí zranění!

POZOR

Pokyny pro řidiče

- Před zahájením jízdy zaujměte správnou polohu sezení a během jízdy polohu neměňte. Poučte také spolucestující, aby se správně posadili a polohu za jízdy neměnili.
- Udržujte od volantu odstup minimálně 25 cm. Jestliže tato minimální vzdálenost není dodržena, nemusí systém airbag plnit svou ochrannou funkci - při aktivaci může být životu nebezpečný!
- Během jízdy držte volant pevně oběma rukama po stranách za vnější okraj v poloze 9 h a 3 h. Volant nikdy nedržte v poloze 12 h ani jiným způsobem (např. uprostřed nebo za vnitřní okraj). V takovém případě byste si při aktivaci airbagu mohli přivodit těžká zranění paží, rukou a hlavy.
- V prostoru určeném pro nohy řidiče se nesmějí ukládat žádné předměty, protože při náhlé změně jízdy nebo brzdění se mohou dostat do prostoru pedálů. Pak byste nebyli schopni sešlápnout spojku, brzdit nebo přidat plyn.

POZOR

Pokyny pro spolujezdce

- Udržujte od přístrojové desky odstup minimálně 25 cm. Jestliže tato minimální vzdálenost není dodržena, nemusí systém airbag plnit svou ochrannou funkci - při aktivaci může být životu nebezpečný!
- Za jízdy mějte nohy vždy v prostoru určeném pro nohy - nikdy je nepokládejte na přístrojovou desku, do oken nebo na sedadla! V případě brzdění nebo nehody byste se tak vystavovali zvýšenému nebezpečí zranění. Při aktivaci airbagu si při nesprávném sezení můžete přivodit smrtelná zranění!

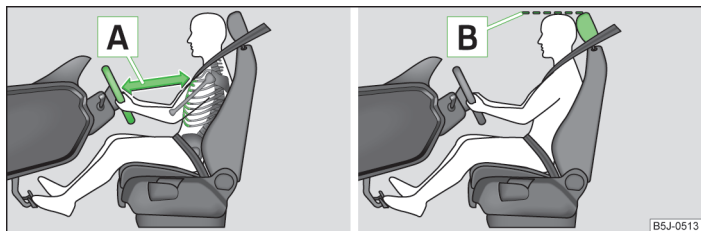

Správná poloha sezení řidiče



Obr. 109 Správná vzdálenost řidiče od volantu / správně nastavená hlavová opěrka

 Nejprve si přečtěte úvodní informace a bezpečnostní pokyny  na straně 123 a dodržujte je.

Pro Vaši bezpečnost a pro snížení rizika zranění v případě nehody doporučujeme toto nastavení.

- Nastavte vzdálenost mezi volantem a hrudníkem tak, aby byla nejméně 25 cm  » obr. 109.
- Sedadlo nastavte v podélném směru tak, abyste mohli mírně pokrčenýma nohama sešlápnout pedály na doraz.
- Sklon zádové opěry nastavte tak, abyste mohli mírně pokrčenýma rukama dosáhnout na nejvyšší bod volantu.
- Hlavovou opěrku nastavte tak, aby její horní hrana byla pokud možno v jedné přímce s temenem Vaší hlavy .
- Připněte si správně bezpečnostní pás » strana 126, Použití bezpečnostních pásů.

Nastavení sedadla řidiče » strana 53.

Správná poloha sezení spolujezdce

 Nejprve si přečtěte úvodní informace a bezpečnostní pokyny  na straně 123 a dodržujte je.



Pro bezpečnost spolujezdce a pro snížení rizika zranění v případě nehody doporučujeme toto nastavení.

- Nastavte sedadlo spolujezdce co nejvíce dozadu. Spolujezdec musí dodržovat odstup od přístrojové desky minimálně 25 cm, aby mu airbag v případě aktivace poskytl maximální možnou ochranu.
- Hlavovou opěrku nastavte tak, aby její horní hrana byla pokud možno v jedné přímce s temenem Vaší hlavy  » obr. 109 na straně 124 » strana 124.
- Připněte si správně bezpečnostní pás » strana 126, Použití bezpečnostních pásů.

Ve výjimečných případech můžete airbag spolujezdce vypnout » strana 134, Vypínání airbagů.

Nastavení sedadla spolujezdce » strana 53, Nastavení předních sedadel.



Správná poloha sezení spolucestujících na zadních sedadlech

 Nejprve si přečtěte úvodní informace a bezpečnostní pokyny  na straně 123 a dodržujte je.

Abyste snížili riziko zranění v případě náhlého brzdění nebo nehody, musejí cestující na zadních sedadlech dodržovat následující pokyny.

- Hlavové opěrky nastavte tak, aby jejich horní hrana byla pokud možno v jedné přímce s temenem hlavy  » obr. 109 na straně 124 » strana 124.
- Připněte si správně bezpečnostní pás » strana 126, Použití bezpečnostních pásů.
- Pokud ve vozidle přepravujete děti, používejte vhodné zádržné systémy » strana 136, Bezpečná přeprava dětí.

Příklady nesprávné polohy sezení

 Nejprve si přečtěte úvodní informace a bezpečnostní pokyny  na straně 123 a dodržujte je.

Maximálního možného ochranného účinku bezpečnostních pásů může být dosaženo pouze tehdy, pokud jsou pásy správně připnuté.

Nesprávná poloha sezení výrazně snižuje ochrannou funkci bezpečnostních pásů a zvyšuje riziko zranění způsobené jejich nesprávným vedením.

Jako řidič zodpovídáte za sebe, za spolucestující a zejména za přepravované děti. Nikdy nedovolte, aby některý cestující za jízdy seděl nesprávně.

Následující výčet zahrnuje pokyny, jejichž nedodržení může být příčinou těžkých zranění, nebo i smrti. Tento výčet není úplný, chceme Vás na toto téma alespoň upozornit.

Během jízdy dodržujte následující pokyny.

- Nestůjte.
- Nestůjte na sedadlech.
- Neklečte na sedadlech.
- Nenaklánějte zádivou opěru příliš dozadu.
- Nenašybejte se k přístrojové desce.
- Nelehejte si na zadní sedadla.
- Neseďte jen na přední části sedadla.
- Při sezení se nevyklánějte do strany.
- Nevyklánějte se z okna.
- Nevystrkujte nohy z okna.
- Nepokládejte nohy na přístrojovou desku.
- Nepokládejte nohy na sedadlo.
- Nepřepravujte nikoho v prostoru nohou.
- Nejezděte bez připnutých bezpečnostních pásů.
- Nezdržujte se v zavazadlovém prostoru. ■

Bezpečnostní pásy

Použití bezpečnostních pásů

Úvod k tématu

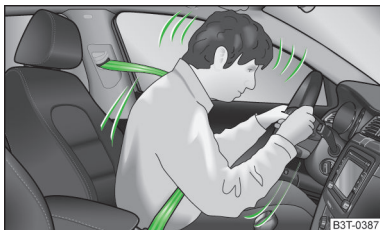

Obr. 110
Připoutaný řidič

V této kapitole najdete informace k těmto tématům:

Fyzikální zákony čelního nárazu	127
Připnutí a odepnutí bezpečnostních pásů	128
Nastavení výšky pásů na předních sedadlech	128
Bezpečnostní pás pro zadní prostřední sedadlo	129

Správně připnuté bezpečnostní pásy poskytují při nehodě velmi dobrou ochranu. Sníží riziko zranění a výrazně zvyšují šanci na přežití i při těžké nehodě.

Správně připnuté bezpečnostní pásy udržují cestující na sedadlech ve správné poloze » [obr. 110](#).

Pásy redukuje v značné míře pohybovou energii. Kromě toho omezují nekontrolované pohyby, v důsledku kterých může docházet k těžkým úrazům.

Cestující se správně připnutými bezpečnostními pásy mají pak velkou výhodu v tom, že pohybová energie je bezpečnostními pásy nejlépe možné rozložena.

Také konstrukce přední části vozidla a ostatní prvky systému pasivní bezpečnosti, jako např. systém airbag, zaručují nejlepší možné rozložení a pohlcení pohybové energie při nárazu. Vznikající energie se tím minimalizuje a riziko zranění se snižuje.

Při přepravě dětí musíte respektovat zvláštní bezpečnostní hlediska » [strana 136](#), *Bezpečná přeprava dětí*.

! POZOR

- Bezpečnostní pás si připněte před každou jízdou - i v městském provozu! To platí i pro spolucestující na zadních sedadlech - hrozí nebezpečí zranění!
- I těhotné ženy musí mít bezpečnostní pás stále připnutý. Jen to zaručuje nejlepší ochranu pro ještě nenarozené dítě » [strana 128](#), *Připnutí a odepnutí bezpečnostních pásů*.
- Maximálního možného ochranného účinku bezpečnostních pásů může být dosaženo pouze při správném nastavení sedadel ve vozidle » [strana 123](#), *Správná poloha sedadel*.
- Opěry předních sedadel nesmějí být sklopeny příliš dozadu, jinak mohou bezpečnostní pásy pozbýt svého ochranného účinku.

! POZOR

- Dodržujte následující pokyny pro správné vedení bezpečnostních pásů.
- Dbejte na správný průběh bezpečnostních pásů. Chybně vedené bezpečnostní pásy mohou i při lehkých nehodách způsobit zranění.
 - Výšku pásu nastavte tak, aby ramenní část pásu procházela přibližně středem ramene, v žádném případě ne přes krk.
 - Příliš volně vedený bezpečnostní pás může způsobit zranění, protože se tělo během nehody pohybuje vlivem pohybové energie dále dopředu a teprve pak je náhle zachyceno.
 - Bezpečnostní pás nesmí být veden přes pevné nebo snadno rozbitné předměty uložené v kapsách oděvu (jako jsou např. tužky, brýle, svazek klíčů apod.). Tyto předměty mohou být příčinami zranění.

! POZOR

- Dodržujte následující pokyny pro manipulaci s bezpečnostními pásy.
- Bezpečnostní pás nesmí být zaklesnutý nebo překroucený a nesmí se otírat o ostré hrany.
 - Dbejte na to, aby při zavírání dveří nedošlo k přivření bezpečnostního pásu.

! POZOR

Dodržujte následující pokyny pro správné používání bezpečnostních pásů.

- Jedním bezpečnostním pásem nesmí být současně připoutány dvě osoby (ani děti), bezpečnostní pás nesmí být přetažen ani přes dítě přepravované na klíně cestujícího.
- Bezpečnostní pás smí být připnut pouze do zámku toho pásu, který patří k příslušnému sedadlu. Nesprávné připnutí pásu snižuje jeho ochranné vlastnosti a zvyšuje se riziko zranění.
- Zaváděcí otvor pro západku zámku pásu nesmí být ničím ucpan, západka bezpečnostního pásu by pak nezapadla.
- Vícevrstvé volné oblečení, např. kabát přes sako, negativně ovlivňuje bezpečné sezení a funkci bezpečnostních pásů.
- Je zakázáno používat svorky nebo podobné předměty umožňující nastavení pásů dle tělesných proporcí.
- Bezpečnostní pásy na zadních sedadlech mohou spolehlivě plnit svou funkci pouze tehdy, pokud je zádová opěra zadních sedadel správně zajištěna » [strana 55](#).

! POZOR

Dodržujte následující pokyny pro péči o bezpečnostní pásy.

- Bezpečnostní pásy je nutné udržovat v čistotě. Znečištění pásů může ovlivnit činnost navijecí automatiky » [strana 153](#).
- Bezpečnostní pásy nesmíte demontovat ani jinak upravovat. Nepokoušejte se pásy opravovat svépomocí.
- Stav bezpečnostních pásů pravidelně kontrolujte. Jestliže zjistíte poškození popruhu, spojení, navijecí nebo zámku, nechte pás neprodleně vyměnit v odborném servisu.
- Poškozené bezpečnostní pásy nebo pásy, které byly při dopravní nehodě zatíženy, a tím nataženy, je nutné vyměnit v odborném servisu za nové. Kromě toho je nutné přezkontrolovat ukotvení pásů.

i Poznámka

Dodržujte národní právní předpisy pro používání bezpečnostních pásů.

Fyzikální zákony čelního nárazu

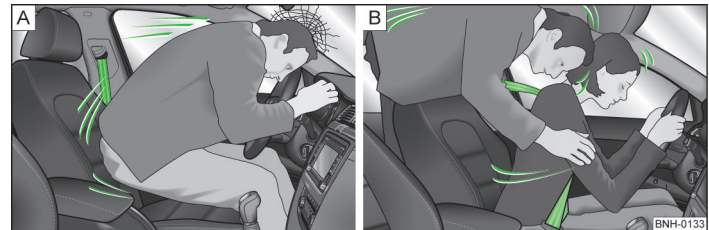

Obr. 111 Nepřipoutaný řidič / nepřipoutaný cestující na zadním sedadle

 Nejprve si přečtěte úvodní informace a bezpečnostní pokyny **!** na straně 126 a dodržujte je.

Jakmile se dá vozidlo do pohybu, vozidlo i uvnitř sedící osoby získávají určitou pohybovou, tzv. kinetickou energii.

Velikost kinetické energie v rozhodující míře závisí na rychlosti a celkové hmotnosti vozidla včetně osob v něm. Se stoupající rychlostí a přibývajícím hmotností musí být v případě nehody pohlceno více energie.

Rychlost vozidla hraje nejdůležitější roli. Např. pokud se rychlost z 25 km/h zdvojnásobí na 50 km/h, kinetická energie se zvýší čtyřnásobně.

Názor, že lze při lehkém nárazu tělo zapíjet rukama, je mylný. Již při nízkých rychlostech nárazu působí na tělo síly, které nelze takto překonat.

Už při rychlosti 30-50 km/h budou při nárazu na tělo působit síly, které mohou překročit tíhu odpovídající hmotnosti jedné tuny (1 000 kg).

Např. hmotnost osoby vážící 80 kg „vzroste“ při rychlosti 50 km/h na 4,8 tuny (4 800 kg).

Nepřipoutaní cestující jsou při čelním nárazu vrženi nekontrolovaně dopředu a narážejí na vnitřní části vozidla, jako např. na volant, přístrojovou desku nebo čelní sklo » [obr. 111 - A](#). Z vozidla mohou být dokonce vymrštěni, což může vést až ke smrtelným úrazům.

Je důležité, aby se připoutali i cestující na zadních sedadlech, jinak by se mohli při nehodě nekontrolovaně pohybovat vozidlem.

Nepřipoutaný spolucestující na zadním sedadle neohrožuje pouze sebe, ale i osoby na předních sedadlech » [obr. 111 - B](#).

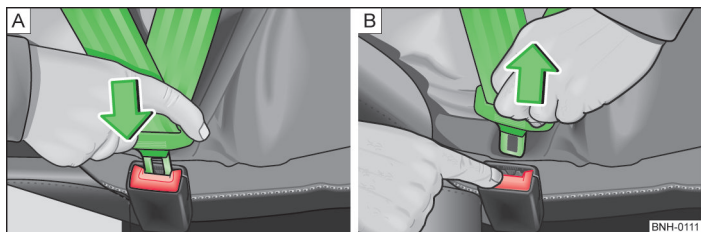

Připnutí a odepnutí bezpečnostních pásů

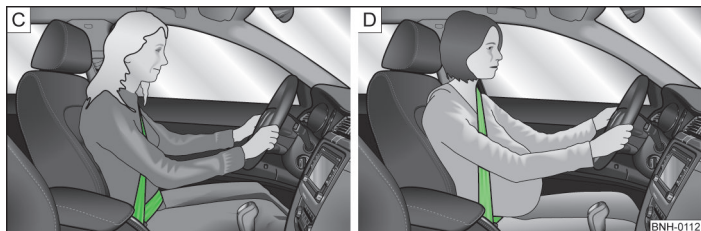

Obr. 112 Připnutí/odepnutí bezpečnostního pásu



Obr. 113 Průběh ramenního a pánevního pásu / průběh tříbodových bezpečnostních pásů u těhotné ženy

 Nejprve si přečtěte úvodní informace a bezpečnostní pokyny  na straně 126 a dodržujte je.

Připnutí

- Než si připnete bezpečnostní pás, nastavte přední sedadlo a hlavovou opěrku do správné polohy » strana 56.
- Pomalu přetáhněte pás za západku přes hrudník a pánev.
- Zasuňte západku pásu do zámku u příslušného sedadla » obr. 112 - [A], až slyšitelně zacvakne.
- Přezkoušejte tahem, zda západka pásu bezpečně zapadla do zámku.

Plastový doraz na pásu zajišťuje pohotovostní polohu západky pásu pro připoutání.

Pro maximální možnou ochrannou funkci pásů je důležité jejich správné připnutí.

Ramenní pás nikdy nesmí vést přes krk, ale přibližně středem ramene a musí dobře přiléhat k horní části těla. Pánevní pás musí vést přes pánev (ne přes břicho) a musí vždy pevně přiléhat k tělu » obr. 113 - [C].

I těhotné ženy musí mít bezpečnostní pás stále připnutý. Jen to zaručuje nejlepší ochranu pro ještě nenarozené dítě.

Těhotné ženy musí pánevní pás přiléhat co možná nejnižší k pánvi, aby nebyl pásem vyvíjen tlak na spodní část břicha » obr. 113 - [D].

Odepnutí

Bezpečnostní pás odepínejte, pouze pokud vozidlo stojí.

- Stiskněte červené tlačítko na zámku » obr. 112 - [B], západka pásu vyskočí.
- Pás vedte rukou zpět, aby se mohl snadněji zcela navinout a nepřetočil se.



UPOZORNĚNÍ

Při odepínání bezpečnostního pásu dbejte na to, aby západka pásu nepoškodila obložení dveří nebo jinou součást interiéru vozidla.

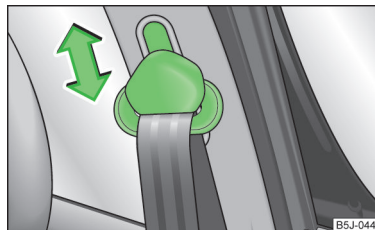
Nastavení výšky pásů na předních sedadlech



Obr. 114
Přední sedadlo: nastavení výšky pásů

 Nejprve si přečtěte úvodní informace a bezpečnostní pokyny  na straně 126 a dodržujte je.

Výškovým nastavením můžete průběh předních bezpečnostních pásů v oblasti ramene přizpůsobit fyzickým rozměrům řidiče, resp. spolujezdce.

- Zatlačte na horní průvlak pásu a posuňte uchycení pásu požadovaným směrem nahoru nebo dolů » obr. 114.

- Po nastavení zkontrolujte krátkým trhnutím za pás, zda je průvlak pásu bezpečně zajištěn.

Bezpečnostní pás pro zadní prostřední sedadlo

 Nejprve si přečtěte úvodní informace a bezpečnostní pokyny  na straně 126 a dodržujte je.

Bezpečnostní pás pro zadní prostřední sedadlo je ukotven v levé stropní části zavazadlového prostoru.

Připnutí

- Vytáhněte ze stropního úchytu pás se sadou dvou západek.
- Západku na konci popruhu zasuňte do zámku na levé straně, až slyšitelně zacvakne.
- Druhou západku, která se posouvá po popruhu, přetáhněte přes hrudník a zasuňte do zámku na pravé straně, až slyšitelně zacvakne.
- Přezkoušejte tahem, zda obě západky bezpečně zapadly do zámků.

Západka na konci popruhu pásu pro zadní prostřední sedadlo je tvarově odlišena tak, aby ji bylo možno zajistit jen v příslušném zámku. Pokud se vám nedaří zajistit koncovou západku v zámku, pravděpodobně se ji snažíte zasunout do nesprávného zámku.

Odepnutí

- Při odepnutí bezpečnostního pásu postupujte v opačném pořadí než při připnutí bezpečnostního pásu.
- Pás vedte rukou zpět, aby se mohl lépe navinout, nepřetočil se a nepoškodil obložení.

POZOR

- Po odepnutí bezpečnostní pás přidržujte a nechte pozvolna navíjet, až se sada západek dostane do odkládací polohy na stropě a je zajištěna magnetem - hrozí nebezpečí zranění.
- Nikdy neodjíždějte obě západky ze zámků současně.

Navíječe a předepínače pásů

Úvod k tématu

V této kapitole najdete informace k těmto tématům:

Navíječe pásů _____ 129
Předepínače pásů _____ 129

Navíječe pásů

 Nejprve si přečtěte úvodní informace na straně 129 a dodržujte je.

Každý bezpečnostní pás je vybavený automatickým navíjením pásu.

Při pomalém tahu za bezpečnostní pás je plně zaručena volnost pohybu pásu. Při prudkém zatažení za bezpečnostní pás ho mechanika navíječů automaticky zablokuje.

Pásy se zablokují i při prudkém brzdění, zrychlení, při jízdě ze svahu a v zatáčkách.

POZOR

Pokud se bezpečnostní pás při prudkém zatažení nezablokuje, nechte pás neprodleně zkontrolovat v odborném servisu.

Předepínače pásů

 Nejprve si přečtěte úvodní informace na straně 129 a dodržujte je.

Předepínače pásů na navíječích předních třibodových pásů zvyšují bezpečnost **připoutaného** řidiče a spolujezdce.

Pokud dojde k čelnímu nárazu určité intenzity, automaticky se napnou třibodové pásy. Předepínače mohou být aktivovány i u nepřipnutého pásu.

Pokud dojde k bočnímu nárazu určité intenzity, automaticky se napne připnutý třibodový pás na straně nárazu.

Pokud dojde k lehkému čelnímu, bočnímu, popř. zadnímu nárazu, k převrácení nebo k nehodě, při které zepředu nepůsobí příliš velké síly, k aktivaci předepínačů nedojde.

POZOR

- Jakékoli práce na systému předepínačů pásů, stejně jako demontáž a montáž systémových částí při jiných opravárenských pracích, směji provádět pouze odborné servisy.
- Ochranná funkce systému vystačí jen na jednu nehodu. Pokud byly předepínače aktivovány, je třeba vyměnit celý systém včetně pásů.

Poznámka

- Při aktivaci předepínačů se uvolňuje kouř, který však není příznakem požáru ve vozidle.
- Při likvidaci vozidla nebo částí systému předepínačů pásů je třeba dodržovat národní právní předpisy. Partneři ŠKODA tyto předpisy znají a poskytnou Vám potřebné informace. ■

Systém airbag

Popis systému airbag

Úvod k tématu

V této kapitole najdete informace k těmto tématům:

Popis systému _____ 131

Aktivace airbagů _____ 131

POZOR

- Airbag poskytuje ochranu pouze v součinnosti s připnutým bezpečnostním pásem a jen takto poskytuje maximální možnou ochranu.
- Airbag nenahrazuje bezpečnostní pásy, je však nedílnou součástí celkové koncepce pasivní bezpečnosti vozidla.
- Aby byli cestující při aktivaci systému chráněni s co nejvyšší účinností, musí být přední sedadla správně nastavena podle velikosti postavy » [strana 123](#), *Správná poloha sedadel*.
- Pokud během jízdy nepoužijete bezpečnostní pásy, pokud se předkláníte příliš dopředu nebo sedíte v jiné nesprávné poloze, vystavujete se v případě nehody zvýšenému riziku zranění.

POZOR

- Dodržujte následující pokyny pro manipulaci se systémem airbag.
- V případě poruchy nechte systém airbag neprodleně zkontrolovat v některém z odborných servisů. Jinak vzniká nebezpečí, že se systém airbag při nehodě neaktivuje.
 - Na dílech systému airbag nesmíte provádět žádné úpravy.
 - Všechny práce na systému airbag, stejně jako montáž a demontáž částí systému v důsledku jiných prací (např. demontáž volantu), směji provádět pouze odborné servisy.
 - Nikdy neprovádějte změny na předním nárazníku nebo na karoserii.
 - Je zakázáno manipulovat jednotlivými částmi systému airbag, protože by mohlo dojít k aktivaci modulů systému airbag.
 - Ochranná funkce systému airbag stačí pouze za jednu nehodu. Pokud byl airbag aktivován, je nutné jej vyměnit.

Popis systému

 Nejprve si přečtěte úvodní informace a bezpečnostní pokyny  na straně 131 a dodržujte je.

Funkční stav systému airbag je signalizován kontrolním světlem  ve sdruženém panelu přístrojů » [strana 26](#).

Při aktivaci systému se airbagy plní plynem a rozpinají se.

Během rozpinání airbagu se uvolňuje šedobílý, nebo červený nezávadný plyn. To je zcela běžné a není to projevem požáru ve vozidle.

Systém airbag se skládá (podle výbavy vozidla) z následujících modulů.

- Elektronická řídicí a kontrolní jednotka.
- Čelní airbag řidiče a spolujezdce » [strana 132](#).
- Boční airbagy » [strana 133](#).
- Hlavové airbagy » [strana 134](#).
- Kontrolní světlo systému airbag ve sdruženém panelu přístrojů » [strana 26](#).
- Vypínač airbagu spolujezdce » [strana 135](#).
- Kontrolní světlo vypnutého, resp. zapnutého airbagu spolujezdce ve středním panelu přístrojové desky » [strana 135](#).

Poznámka

- Systém airbag nevyžaduje žádnou údržbu po celou dobu své životnosti.
- Při prodeji vozidla předejte kupujícímu kompletní palubní literaturu. Pamatujte, že k ní patří i informace o případně vypnutém airbagu spolujezdce!
- Při likvidaci vozidla nebo částí systému airbag je třeba dodržovat národní právní předpisy.

Aktivace airbagů

 Nejprve si přečtěte úvodní informace a bezpečnostní pokyny  na straně 131 a dodržujte je.

Airbag se nafoukne během zlomků sekundy, aby mohl při nehodě poskytnout dodatečnou ochranu.

Systém airbag je ve funkční pohotovosti pouze při zapnutém zapalování.

Ve zvláštních případech se může aktivovat více airbagů zároveň.

Při **lehkých** čelních a bočních nárazech, při zadních nárazech, při převrnutí nebo převrácení vozidla se systém airbag **neaktivuje**.

Vnější podmínky aktivace

Podmínky aktivace systému airbag nelze obecně určit. Důležitou roli hraje vlastnost předmětu, do kterého vozidlo narazí (tvrdý/měkký), úhel nárazu, rychlost vozidla atd.

Pro aktivaci systému airbag je rozhodující průběh zpomalení. Řídicí jednotka analyzuje povahu kolize a včas uvede do činnosti příslušné zádržné systémy.

Pokud naměřené zpomalení při nárazu nedosáhne určených referenčních hodnot, airbagy se neaktivují, i když v důsledku nehody může dojít k velmi rozsáhlé deformaci vozidla.

Při silných čelních nárazech se aktivují následující airbagy.

- Čelní airbag řidiče.
- Čelní airbag spolujezdce.

Při silných bočních nárazech se aktivují následující airbagy.

- Přední boční airbag na straně nárazu.
- Hlavový airbag na straně nárazu.

Pokud dojde k nehodě s aktivací airbagu:

- rozsvítí se vnitřní osvětlení (pokud jsou vnitřní světla nastavena na spínání dveřním kontaktem);
- zapnou se varovná světla;
- odemknou se všechny dveře;
- přeruší se dodávka paliva do motoru.

Přehled airbagů

Úvod k tématu

V této kapitole najdete informace k těmto tématům:

Čelní airbagy	132
Boční airbagy	133
Hlavové airbagy	134

Čelní airbagy

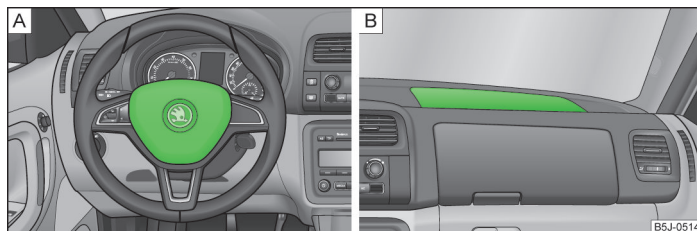

Obr. 115 Airbag řidiče ve volantu / airbag spolujezdce v přístrojové desce

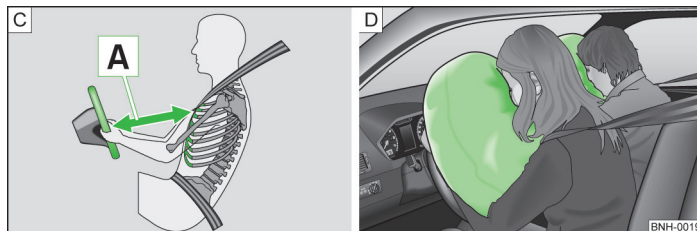

Obr. 116 Bezpečná vzdálenost od volantu / plynem naplněné airbagy



Nejprve si přečtete úvodní informace na straně 132 a dodržujte je.

Systém čelních airbagů poskytuje dodatečnou ochranu oblasti hlavy a hrudníku řidiče i spolujezdce při těžkých čelních nárazech.

Čelní airbag řidiče je umístěn ve volantu » obr. 115 - [A].

Čelní airbag spolujezdce je umístěn v přístrojové desce nad odkládací schránkou » obr. 115 - [B].

Při aktivaci se airbagy rozpinají před řidičem a spolujezdcem » obr. 116 - [D]. Při ponořování do plně nafouknutého airbagu se pohyb řidiče a spolujezdce směrem vpřed tlumí a snižuje se tak riziko zranění hlavy a horní části těla.

! POZOR

Správné sezení

- Pro řidiče a spolujezdce je důležité udržovat od volantu, resp. přístrojové desky odstup minimálně 25 cm **A** » obr. 116. Jestliže tato minimální vzdálenost není dodržena, nemusí systém airbag plnit svou ochrannou funkci - při aktivaci může být životu nebezpečný! Kromě toho musí být přední sedadla a opěrky hlavy vzhledem k tělesné výšce vždy ve správné poloze.
- Při aktivaci vyvíjí airbag tak velké síly, že v případě nesprávného usazení nebo umístění části těla do oblasti airbagu může dojít k zranění těla.
- Mezi osobami sedícími vpředu a účinným dosahem airbagů nesmějí být žádné další osoby, zvířata nebo předměty.

! POZOR

Čelní airbag a přeprava dětí

- Děti nikdy nepřpravujte na předním sedadle nezajištěně. Když se systém airbag při nehodě aktivuje, mohou se vážně, až smrtelně zranit!
- Pokud chcete použít na sedadle spolujezdce dětskou autosedačku, ve které je dítě přepravováno zády ke směru jízdy, je bezpodmínečně nutné vypnout čelní airbag spolujezdce » strana 134, *Vypínání airbagů*. V případě aktivace airbagu spolujezdce mohou být dítěti způsobena vážná, až smrtelná zranění. Pokud přepravujete dítě na sedadle spolujezdce, dodržujte příslušné národní právní předpisy týkající se použití dětských autosedaček.

! POZOR

Obecně

- Volant i povrch modulu airbagu v přístrojové desce na straně spolujezdce nesmíte polepit, zakrýt nebo jinak upravit. Tyto díly můžete čistit pouze suchým hadrem nebo hadrem navlčeným vodou. Na kryty modulů airbagu nebo do jejich bezprostřední blízkosti nesmíte montovat žádné díly, např. držáky na nápoje, na telefon apod.
- Na horní plochu modulu airbagu spolujezdce v přístrojové desce nikdy neodkládejte žádné předměty.

Boční airbagy

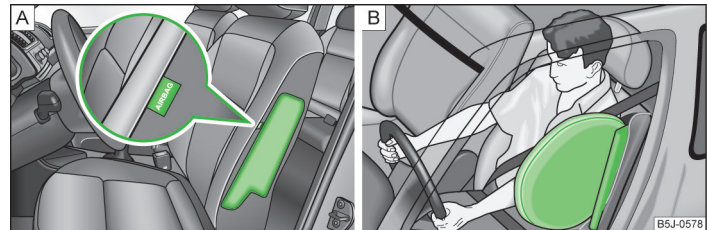

Obr. 117 Umístění bočního airbagu v sedadle řidiče / plynem naplněný boční airbag



Nejprve si přečtete úvodní informace na straně 132 a dodržujte je.

Systém bočních airbagů poskytuje dodatečnou ochranu celé horní části těla (hrudníku, břicha, pánve) při silných bočních nárazech.

Boční airbagy jsou uloženy v polstrování opěradel předních sedadel » obr. 117 - **A**.

Při aktivaci bočních airbagů » obr. 117 - **B** se na příslušné straně automaticky aktivuje i hlavový airbag a předepínač předního bezpečnostního pásu.

Při ponořování do plně nafouknutého airbagu se pohyb těla tlumí a snižuje se tak riziko zranění celé horní části těla (hrudníku, břicha, pánve) přilehlé ke dveřím.

! POZOR

Dodržujte následující pokyny pro správné sezení.

- Vaše hlava nesmí být nikdy v oblasti uložení bočního airbagu. Jinak může dojít při nehodě k těžkému zranění. To platí především pro děti, které nejsou přepravovány ve vhodných dětských autosedačkách » strana 138, *Bezpečnost dětí a boční airbag*.
- Mezi osobami a účinnou oblastí airbagů nesmějí být žádné další osoby, zvířata ani předměty. Na dveřích nesmí být žádné příslušenství, např. držáky na nápoje atd.
- Jestliže děti během jízdy nejsou přepravovány ve správné poloze, jsou v případě nehody vystaveny zvýšenému riziku zranění. To může mít za následek těžká zranění » strana 136, *Dětská autosedačka*.

! POZOR

- Na háčky ve vozidle věste pouze lehké oděvy. Do kapes těchto oděvů neukládejte žádné těžké nebo ostré předměty.
- Na opěradla nesmíte působit větší silou, např. silnými údery, kopáním nohama apod., protože by mohlo dojít k poškození bočního airbagu. Pak by se mohlo stát, že se boční airbag při nehodě neaktivuje!
- V žádném případě nesmíte sedadlo řidiče nebo spolujezdce potáhnout ochrannými potahy, které ŠKODA výslovně neschválila. Protože se airbag rozpíná z opěradla, byla by při použití neschválených potahů ochranná funkce bočních airbagů výrazně omezena.
- Poškození originálních potahů v oblasti modulu bočních airbagů nechte neprodleně opravit v některém z odborných servisů.
- Moduly airbagů předních sedadel nesmějí být nikde poškozené, roztržené nebo poškrábané. Násilné otevírání je nepřipustné.

Hlavové airbagy

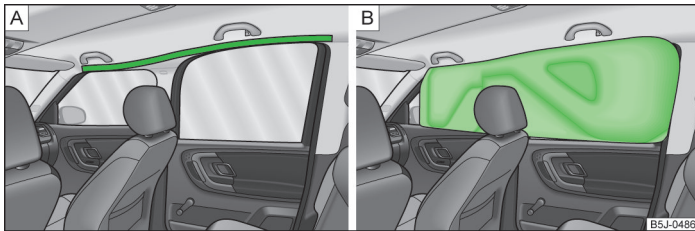

Obr. 118 Umístění hlavového airbagu / hlavový airbag naplněný plynem



Nejprve si přečtěte úvodní informace na straně 132 a dodržujte je.

Systém hlavových airbagů poskytuje dodatečnou ochranu hlavy a krku cestujících na straně nárazu při silných bočních nárazech.

Hlavové airbagy jsou umístěné nad dveřmi po obou stranách vnitřku vozidla » obr. 118 - A.

Při **bočním nárazu** je aktivován hlavový airbag společně s příslušným bočním airbagem a předepínačem pásů na předním sedadle na straně nárazu.

Při aktivaci airbag pokryje prostor oken předních a zadních dveří včetně sloupku dveří » obr. 118 - B.

Náraz hlavy na vnitřní části vozidla je tlumen nafouknutým hlavovým airbagem. Snižením zatížení a omezením prudkých pohybů hlavy se kromě jiného snižuje i zatížení krku.

! POZOR

- V oblasti výstupu hlavových airbagů nesmějí být žádné předměty, aby se airbagy mohly volně rozpínat.
- Na háčky ve vozidle věste pouze lehké oděvy. Do kapes těchto oděvů neukládejte žádné těžké nebo ostré předměty. Kromě toho nepoužívejte k zavěšení oděvů ramínka.
- Montáží nevhodného příslušenství do blízkosti hlavových airbagů může být při aktivaci značně narušena jejich ochranná funkce. Při rozpínání hlavového airbagu mohou být části příslušenství vymrštnuty dovnitř vozidla a zranit cestující » strana 143.
- Sluneční clony nesmějí být vyklopené k bočním oknům do oblasti rozpínání hlavových airbagů, obzvláště pokud jsou na nich upevněné nějaké předměty, např. kuličkové pero. Při aktivaci hlavových airbagů by mohlo dojít ke zranění cestujících.
- Mezi sedícími osobami a účinnou oblastí airbagů nesmějí být žádné další osoby (např. děti) nebo zvířata. Kromě toho by se osoby sedící uvnitř vozidla neměly během jízdy vyklánět z oken a vystrkovat ven ruce.

i Poznámka

Ve vozidlech vybavených hlavovými airbagy se na vnitřním obložení prostředního sloupku nachází nápis AIRBAG.

Vypínání airbagů

Úvod k tématu

V této kapitole najdete informace k těmto tématům:

Vypínání airbagů _____ 135
Vypnutí čelního airbagu spolujezdce _____ 135

Vypínání airbagů



Nejprve si přečtěte úvodní informace na straně 134 a dodržujte je.

Možnost vypnutí airbagů je určena např. pro následující případy.

- ▶ Pokud je nutné použít dětskou autosedačku na místě spolujezdce, ve které je dítě přepravováno zády ke směru jízdy (v některých zemích z důvodu odlišných národních právních předpisů i ve směru jízdy) » [strana 136, Bezpečná přeprava dětí](#).
- ▶ Pokud navzdory správnému nastavení sedadla řidiče nemůžete dodržet minimální odstup 25 cm mezi středem volantu a hrudníkem.
- ▶ Pokud jsou ve vozidle instalované přídavné ovládací prvky pro tělesně postiženého řidiče.
- ▶ Při montáži speciálních sedadel (např. ortopedická sedadla bez bočních airbagů).

Čelní airbag spolujezdce můžete vypnout vypínačem » [strana 135](#).

Případné vypnutí jiných airbagů doporučujeme nechat provést u servisního partnera ŠKODA.

Kontrola systému airbag

Funkční pohotovost systému airbag se kontroluje elektronicky, i pokud je některý z airbagů vypnutý.

Airbag vypnutý diagnostickým přístrojem

- ▶ Kontrolní světlo se po zapnutí zapalování rozsvítí asi na 3 s a dále bliká ještě asi 12 s.

Čelní airbag spolujezdce vypnutý vypínačem airbagu v odkládací schránce

- ▶ Kontrolní světlo se po zapnutí zapalování rozsvítí asi na 3 s.
- ▶ Kontrolní světlo **OFF** **[3]** » [obr. 119](#) na straně 135 se po zapnutí zapalování rozsvítí.

i Poznámka

- Dodržujte národní právní předpisy týkající se vypínání airbagů.
- U servisního partnera ŠKODA získáte informace o tom, zda a které airbagy je možné, resp. nutné ve Vašem vozidle vypnout.

Vypnutí čelního airbagu spolujezdce



Obr. 119 Vypínač čelního airbagu spolujezdce / kontrolní světlo vypnutého, resp. zapnutého airbagu spolujezdce



Nejprve si přečtěte úvodní informace na straně 134 a dodržujte je.

Vypínačem vypnete pouze čelní airbag spolujezdce.

Vypnutí

- ▶ Vypněte zapalování.
- ▶ Klíčem otočte zářez vypínače airbagu do polohy **[2]** » [obr. 119 OFF](#).
- ▶ Zkontrolujte, zda po zapnutí zapalování svítí kontrolní světlo **[3]** **OFF** ¹⁾ v nápisu **PASSENGER AIR BAG OFF** ve středním panelu přístrojové desky.

Zapnutí

- ▶ Vypněte zapalování.
- ▶ Klíčem otočte zářez vypínače airbagu do polohy **[1]** » [obr. 119 ON](#).
- ▶ Zkontrolujte, zda po zapnutí zapalování nesvítí kontrolní světlo **[3]** **OFF** v nápisu **PASSENGER AIR BAG OFF** ve středním panelu přístrojové desky.



POZOR

- Řidič vozidla odpovídá za to, zda je airbag vypnutý nebo zapnutý.
- Airbag vypínejte pouze tehdy, pokud je vypnuté zapalování! Pokud tento postup nedodržíte, můžete způsobit chybu v systému vypínání airbagu.
- Pokud kontrolní světlo **OFF** bliká, čelní airbag spolujezdce se při nehodě neaktivuje! Nechte systém airbag neprodleně zkontrolovat v odborném servisu.

¹⁾ Kontrolní světlo **OFF** se po zapnutí zapalování rozsvítí na několik sekund, poté asi na 1 s zhasne a opět se rozsvítí.

Bezpečná přeprava dětí

Dětská autosedačka

Úvod k tématu

V této kapitole najdete informace k těmto tématům:

Použití dětské autosedačky na sedadle spolujezdce	137
Bezpečnost dětí a boční airbag	138
Rozdělení dětských autosedaček do skupin	138
Použitelnost dětských autosedaček upevněných bezpečnostním pásem	138

Pokud jsou děti přepravovány na zadních sedadlech, jsou zásadně ve větším bezpečí, než když jsou přepravovány na sedadle spolujezdce.

Na rozdíl od dospělých je vývoj kostí a svalstva dětí ještě nedokončený. Děti jsou proto vystaveny mnohem vyššímu riziku zranění.

Děti mají být přepravovány v souladu s příslušnými právními předpisy.

Používejte dětské autosedačky, které odpovídají předpisu ECE-R 44. Předpis ECE-R znamená: předpis Evropské hospodářské komise (Economic Commission for Europe - Regulation).

Dětské autosedačky, které odpovídají předpisu ECE-R 44, jsou označeny nesnímatelnou značkou: velké E v kroužku a pod ním číslo zkušebního protokolu.

POZOR

- Dodržujte národní právní předpisy pro používání dětských autosedaček.
- V žádném případě nevozte děti - ani kojence! - na klíně.
- Nikdy nenechte dítě ve vozidle bez dozoru. Za určitých venkovních klimatických podmínek mohou být v zaparkovaném vozidle teploty ohrožující život.
- Dítě musí být po celou dobu jízdy ve vozidle zajištěné! Jinak by v případě nehody bylo vrženo do prostoru vozidla a mohlo by sebe nebo i jiné cestující těžce, až smrtelně zranit.

POZOR (pokračování)

- Pokud se děti za jízdy předklánějí nebo nesedí správně, vystavují se v případě nehody zvýšenému riziku zranění. To platí zejména pro děti, které přepravujete na sedadle spolujezdce - při aktivaci systému airbag jim mohou být způsobena vážná, až smrtelná zranění!
- Dodržujte bezpodmínečně pokyny výrobce autosedačky pro správné připnutí pásů. Chybně vedené bezpečnostní pásy mohou i při lehkých nehodách způsobit zranění.
- Kontrolujte způsob vedení pásů ve vozidle. Dbejte především na to, aby pás nebyl poškozen vedením přes ostré hrany.
- Pokud chcete na sedadle spolujezdce použít dětskou autosedačku, ve které je dítě přepravováno zády ke směru jízdy, je bezpodmínečně nutné vypnout čelní airbag spolujezdce. Další informace » [strana 137](#), *Použití dětské autosedačky na sedadle spolujezdce.*

Poznámka

Doporučujeme používat dětské autosedačky ze sortimentu ŠKODA originálního příslušenství. Tyto dětské autosedačky byly vyvinuté a vyzkoušené pro použití ve vozidlech ŠKODA a splňují předpis ECE-R 44.

Použití dětské autosedačky na sedadle spolujezdce

Nikdy nepoužívejte dozadu orientované dětské zádržné zařízení na sedadle chráněném aktivním airbagem před ním. Může dojít ke smrti nebo vážnému poranění dítěte.

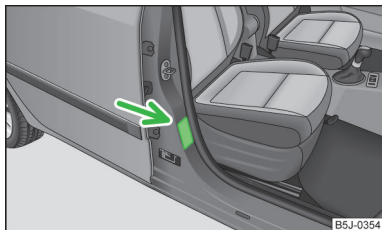

Obr. 120
Nálepka na prostředním sloupku karoserie na straně spolujezdce



Nejprve si přečtěte úvodní informace a bezpečnostní pokyny **!** na straně 136 a dodržujte je.

Z bezpečnostních důvodů Vám doporučujeme používat dětské autosedačky vždy na zadních sedadlech.

Pokud chcete použít dětskou autosedačku, ve které je dítě přepravováno na sedadle spolujezdce, musíte dodržovat následující pokyny.

- Pokud chcete použít dětskou autosedačku, ve které je dítě přepravováno zády ke směru jízdy, je bezpodmínečně nutné vypnout čelní airbag spolujezdce **!**.
- Zádovou opěru sedadla spolujezdce nastavte pokud možno do svislé polohy tak, aby byl mezi zádovou opěrou sedadla a dětské autosedačky stabilní kontakt.
- Sedadlo spolujezdce posuňte pokud možno dozadu tak, aby nevznikl kontakt mezi sedadlem spolujezdce a dětskou autosedačkou umístěnou za tímto sedadlem.
- U dětských autosedaček skupiny 2, resp. 3 dbejte na to, aby průvlak bezpečnostního pásu umístěný na hlavové opěrce dětské autosedačky byl před nebo na stejné úrovni s průvlakem bezpečnostního pásu na prostředním sloupku karoserie na straně spolujezdce.
- Výškově nastavitelné sedadlo spolujezdce nastavte co nejvýše.
- Bezpečnostní pás spolujezdce nastavte co nejvýše.
- Umístěte a upevněte dětskou autosedačku na sedadle a dítě do dětské autosedačky podle podmínek stanovených výrobcem dětské autosedačky v návodu k použití této autosedačky.

! POZOR

- Pokud chcete na sedadle spolujezdce použít dětskou autosedačku, ve které je dítě přepravováno zády ke směru jízdy, je bezpodmínečně nutné vypnout čelní airbag spolujezdce **» strana 134, Vypínání airbagů.**
- Pokud je zapnutý čelní airbag spolujezdce, **nikdy** nepoužívejte na sedadle spolujezdce takovou dětskou autosedačku, ve které je dítě přepravováno zády ke směru jízdy. Tento typ autosedačky se nachází v oblasti, do které zasáhne aktivovaný čelní airbag spolujezdce. Airbag může v tomto případě dítě těžce až smrtelně zranit.
- Na tuto skutečnost poukazuje také nálepka, která se nachází na prostředním sloupku karoserie na straně spolujezdce **» obr. 120.** Nálepka je viditelná po otevření dveří na straně spolujezdce. Pro některé země je nálepka umístěna na sluneční cloně spolujezdce.
- U dětských autosedaček skupiny 2, resp. 3 dbejte na to, aby průvlak bezpečnostního pásu umístěný na hlavové opěrce dětské autosedačky byl před nebo na stejné úrovni s průvlakem bezpečnostního pásu na prostředním sloupku karoserie na straně spolujezdce.
- Jakmile již dětskou autosedačku, ve které je dítě přepravováno zády ke směru jízdy, na sedadle spolujezdce nepoužíváte, zajistěte, aby byl čelní airbag spolujezdce uveden do funkční pohotovosti.

Bezpečnost dětí a boční airbag

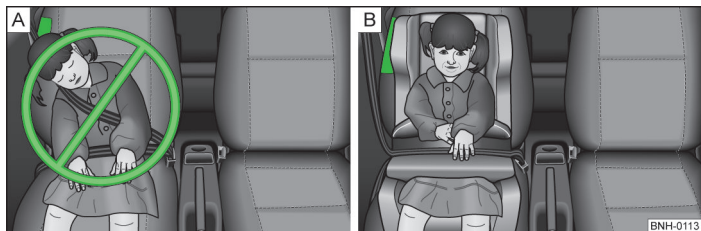

Obr. 121 Nesprávně zajištěné dítě na sedadle v poloze, ve které je ohroženo bočním airbagem / správně zajištěné dítě v dětské autosedačce

Nejprve si přečtěte úvodní informace a bezpečnostní pokyny na straně 136 a dodržujte je.

Dítě se nesmí nacházet v oblasti rozpinání bočního airbagu » obr. 121 - .

Mezi dítětem a oblastí uložení bočního airbagu musí být dostatečně velký volný prostor, aby boční airbag mohl poskytnout co možná nejlepší ochranu » obr. 121 - .

POZOR

- Hlava dítěte nesmí být nikdy v oblasti rozpinání bočního airbagu - hrozí nebezpečí zranění!
- Neodkládejte žádné předměty do oblasti rozpinání bočních airbagů - hrozí nebezpečí zranění!

Rozdělení dětských autosedaček do skupin

Nejprve si přečtěte úvodní informace a bezpečnostní pokyny na straně 136 a dodržujte je.

Rozdělení dětských autosedaček do skupin podle předpisu ECE-R 44.

Skupina	Hmotnost dítěte	Přibližný věk dítěte
0	do 10 kg	do 9 měsíců
0+	do 13 kg	do 18 měsíců
1	9-18 kg	do 4 let
2	15-25 kg	do 7 let
3	22-36 kg	nad 7 let

Použitelnost dětských autosedaček upevněných bezpečnostním pásem

Nejprve si přečtěte úvodní informace a bezpečnostní pokyny na straně 136 a dodržujte je.

Přehled použitelnosti dětských autosedaček upevněných bezpečnostním pásem na jednotlivých sedadlech podle předpisu ECE-R 16.

Skupina	Sedadlo spolujezdce	Zadní krajní sedadla	Zadní prostřední sedadlo
0 do 10 kg	U	U	U
0+ do 13 kg	U	U	U
1 9-18 kg	U	U	U
2 15-25 kg	U	U	U
3 22-36 kg	U	U	U

U Kategorie dětské autosedačky „Universal“ - dětská autosedačka určená k připevnění na sedadlo pomocí bezpečnostního pásu.

Upevňovací systémy

Úvod k tématu

V této kapitole najdete informace k těmto tématům:

Upevňovací oka systému ISOFIX	139
Použitelnost dětských autosedaček se systémem ISOFIX	139
Příchytná oka systému TOP TETHER	140

Upevňovací oka systému ISOFIX



Obr. 122
Štítky systému ISOFIX

Nejprve si přečtěte úvodní informace na straně 139 a dodržujte je.

Na zadních krajních sedadlech se nacházejí dvě upevňovací oka pro montáž dětské autosedačky s upevňovacím systémem ISOFIX.

Místa jsou označena štítky s nápisem ISOFIX » obr. 122.

! POZOR

- Při montáži a demontáži dětské autosedačky se systémem ISOFIX bezpodmínečně dodržujte návod výrobce dětské autosedačky.
- Na upevňovací oka určená pro montáž dětské autosedačky se systémem ISOFIX nikdy neupevňujte žádné jiné autosedačky, pásy nebo jiné předměty - hrozí nebezpečí ohrožení života!

i Poznámka

- Dětskou autosedačku s upevňovacím systémem ISOFIX je možné namontovat do vozidla pomocí systému ISOFIX pouze tehdy, pokud je tato autosedačka pro daný typ vozidla schválena. Pro bližší informace se obraťte na partnera ŠKODA.
- Dětské autosedačky se systémem ISOFIX můžete zakoupit ze sortimentu ŠKODA originálního příslušenství.

Použitelnost dětských autosedaček se systémem ISOFIX

Nejprve si přečtěte úvodní informace na straně 139 a dodržujte je.

Přehled použitelnosti dětských autosedaček se systémem ISOFIX na jednotlivých sedadlech podle předpisu ECE-R 16.

Skupina	Velikostní třída dětské autosedačky ^{a)}	Sedadlo spolujezdce ^{b)}	Zadní krajní sedadla	Zadní prostřední sedadlo
0 do 10 kg	E	X	IL-SU	X
0+ do 13 kg	E	X	IL-SU	X
	D			
	C			

Skupina	Velikostní třída dětské autosedačky ^{a)}	Sedadlo spolujezdce ^{b)}	Zadní krajní sedadla	Zadní prostřední sedadlo
1 9-18 kg	D	X	IL-SU IUF	X
	C			
	B			
	B1			
	A			

a) Velikostní třída je uvedena na štítku připevněném na dětské autosedačce.

b) Pokud je sedadlo spolujezdce vybaveno úchytnými oky systému ISOFIX, je vhodné pro montáž dětské autosedačky ISOFIX se schválenou kategorií „Semi-Universal“.

IL-SU Sedadlo je vhodné pro montáž dětské autosedačky ISOFIX se schválenou kategorií „Semi-Universal“. Kategorie „Semi-Universal“ znamená, že je dětská autosedačka se systémem ISOFIX schválená pro Vaše vozidlo. Respektujte seznam vozidel přiložený k dětské autosedačce.

IUF Sedadlo je vhodné pro montáž dětské autosedačky ISOFIX se schválenou kategorií „Universal“ s připevněním pomocí pásu systému TOP TETHER.

X Sedadlo není vybaveno úchytnými oky systému ISOFIX.

! POZOR

- Při montáži a demontáži dětské autosedačky se systémem TOP TETHER bezpodmínečně dodržujte návod výrobce dětské autosedačky.
- Dětské autosedačky se systémem TOP TETHER používejte pouze na sedadlech vybavených přichytnými oky.
- K přichytnému oku připevněte vždy pouze jeden upevňovací popruh dětské autosedačky.
- V žádném případě nesmíte sami provádět ve Vašem vozidle úpravy, např. montování šroubů nebo jiného ukotvení.

Přichytná oka systému TOP TETHER

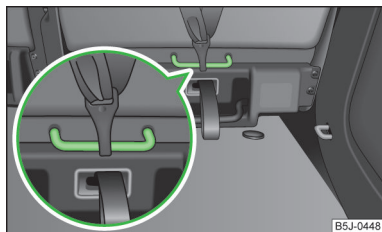

Obr. 123
Přichytné oko systému TOP TETHER



Nejprve si přečtěte úvodní informace na straně 139 a dodržujte je.

Přichytná oka pro připevnění upevňovacího popruhu dětské autosedačky se systémem TOP TETHER se nacházejí na zadní části zádovkových opěr zadních krajních sedadel » obr. 123.

Provozní pokyny

Péče o vozidlo

Servisní prohlídky

Úvod k tématu

V této kapitole najdete informace k těmto tématům:

Přehled intervalů servisních prohlídek	141
Pevné intervaly servisních prohlídek Q11 - Q14	142
Proměnlivý interval servisních prohlídek Q16	142
Informace o servisních partnerech ŠKODA	142

Abyste si každou servisní prohlídku předepsanou výrobcem nechali provést ve správný čas a žádnou nevynechali, upozorňuje Vás na ni ukazatel intervalů servisních prohlídek umístěný v panelu přístrojů.

Včasné a odborné provedení předepsaných servisních prohlídek je jednou z podmínek pro poskytnutí případného záručního plnění.

Provedení servisní prohlídky lze prokázat potvrzeným dokladem o provedené servisní prohlídce a odpovídajícím dokladem o zaplacení prohlídky.

Časové intervaly jednotlivých servisních prohlídek odpovídají normálním provozním podmínkám.

Za ztížených provozních podmínek je nutné provádět některé servisní úkony již před termínem příští servisní prohlídky, resp. mezi uvedenými intervaly servisních prohlídek. To se týká zejména vyčištění, resp. výměny vložky vzduchového filtru v oblastech s velkou prašností a kontroly a výměny ozubeného řemenu, ale také vozidel s filtrem pevných částic, u kterých může být motorový olej zatěžován více.

Za ztížené provozní podmínky se považuje:

- používání paliva s vyšším obsahem síry;
- časté jízdy na krátké vzdálenosti;
- častější chod motoru ve volnoběhu (například u vozů taxi);
- provozování vozidla v oblastech s velkou prašností;
- časté jízdy s přívěsem;

- převažující jízdy s častým zastavováním, např. ve městě;
- používání vozidla po delší dobu v oblastech se zimními teplotami.

Servisní technik v odborném servisu Vám sdělí, zda je potřebné při provozních podmínkách Vašeho vozidla provést některé servisní úkony i mezi normálními intervaly servisních prohlídek.

Cena servisní prohlídky se může lišit v závislosti na konkrétním rozsahu potřebných prací podle typu a vybavení vozidla a podle stavu Vašeho vozidla.

Poznámka

- Veškeré servisní prohlídky a výměny, popř. doplnění provozních náplní, jsou hrazeny zákazníkem i v době záruky, pokud záruční podmínky společnosti ŠKODA AUTO a.s. nebo jiná ujednání neurčují jinak.
- V odborném servisu Vám sdělí aktuální rozsah servisních úkonů při servisních prohlídkách.

Přehled intervalů servisních prohlídek

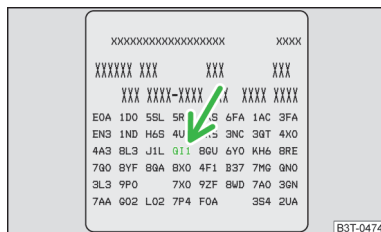

Obr. 124
Datový štítek: interval servisních prohlídek



Nejprve si přečtete úvodní informace na straně 141 a dodržujte je.

Interval servisních prohlídek nastavený výrobcem je vyznačen na datovém štítku » obr. 124 pod krytem podlahy zavazadlového prostoru.

Pro Vaše vozidlo je platný jeden z následujících intervalů servisních prohlídek:

- pevný interval servisních prohlídek Q11;
- pevný interval servisních prohlídek Q12;
- pevný interval servisních prohlídek Q13;
- pevný interval servisních prohlídek Q14;
- proměnlivý interval servisních prohlídek Q16.

Aby bylo možné provozovat vozidlo s proměnlivým intervalem servisních prohlídek, je nezbytně nutné plnit, resp. doplňovat pouze předepsaný motorový olej.

Není-li tento motorový olej k dispozici, platí pro výměnu oleje pevný interval servisních prohlídek. V tomto případě musí být vozidlo překódováno na pevný interval servisních prohlídek.

Poznámka

- Informace týkající se specifikace motorového oleje » strana 160.
- Změnu proměnlivého intervalu servisních prohlídek na pevný, resp. pevného intervalu servisních prohlídek na proměnlivý si můžete nechat provést v odborném servisu.

Pevné intervaly servisních prohlídek Q11 - Q14

 Nejprve si přečtěte úvodní informace na straně 141 a dodržujte je.

Prohlídka	Q11 - Q14	První po 30 000 km nebo 2 letech ^{a)} , poté dále každých 30 000 km nebo 1 rok ^{a)} . Každých 15 000 km nebo 1 rok ^{a)} (platí pro Rusko).
Servis výměny oleje	Q11	Každých 5 000 km nebo 1 rok ^{a)} .
	Q12	Každých 7 500 km nebo 1 rok ^{a)} .
	Q13	Každých 10 000 km nebo 1 rok ^{a)} .
	Q14	Každých 15 000 km nebo 1 rok ^{a)} .
Výměna brzdové kapaliny		První výměna po 3 letech, poté každé 2 roky.

^{a)} Podle toho, co nastane dříve.

POZOR

Brzdovou kapalinu je bezpodmínečně nutné vyměnit po prvních 3 letech a poté každé 2 roky. Při delším intervalu výměny brzdové kapaliny se mohou při silném zatížení brzd tvořit v brzdovém systému bublinky. To může mít za následek selhání brzd - hrozí nebezpečí nehody!

Poznámka

Při provozu na motorovou naftu s vyšším obsahem síry platí interval výměny motorového oleje 7 500 km. Kterých zemí se vyšší obsah síry v motorové naftě týká, Vám sdělí v odborném servisu.

Proměnlivý interval servisních prohlídek Q16

 Nejprve si přečtěte úvodní informace na straně 141 a dodržujte je.

Stanovování intervalů servisních prohlídek je závislé na intenzitě provozu vozidla a místních podmínkách, ve kterých je provozováno. Při provozu na krátké vzdálenosti je Vaše vozidlo namáháno jiným způsobem než při dlouhých jízdách. Intervalu servisních prohlídek jsou tedy **proměnlivé**.

Prohlídka	První po 30 000 km nebo 2 letech ^{a)} , poté dále každých 30 000 km nebo 1 rok ^{a)} .
Servis výměny oleje	Podle ukazatele intervalů servisních prohlídek (nejpozději po 30 000 km nebo 2 letech ^{a)}).
Výměna brzdové kapaliny	První výměna po 3 letech, poté každé 2 roky.

^{a)} Podle toho, co nastane dříve.

POZOR

Brzdovou kapalinu je bezpodmínečně nutné vyměnit po prvních 3 letech a poté každé 2 roky. Při delším intervalu výměny brzdové kapaliny se mohou při silném zatížení brzd tvořit v brzdovém systému bublinky. To může mít za následek selhání brzd - hrozí nebezpečí nehody!

Informace o servisních partnerech ŠKODA

 Nejprve si přečtěte úvodní informace na straně 141 a dodržujte je.

Pěči o Vaše vozidlo zajišťuje rozsáhlá síť servisních partnerů ŠKODA.

Servisní partneři ŠKODA jsou vybaveni moderním a speciálně vyvinutým nářadím a přístroji. Pracuje zde odborně vyškolený personál, který při údržbě a opravách využívá rozsáhlý sortiment ŠKODA originálních dílů a ŠKODA originálního příslušenství.

Všichni servisní partneři ŠKODA postupují podle nejnovějších směrnic a pokynů výrobce. Všechny servisní úkony jsou tak provedeny ve správný čas a v odpovídající kvalitě. Tím je trvale zajištěn dobrý technický stav Vašeho vozidla, jeho provozní spolehlivost a bezpečnost.

Navíc nabízejí servisní partneři ŠKODA nad rámec základních servisních služeb i celou řadu dalších doplňkových a rozšiřujících služeb.

Z uvedeného vyplývá, že servisní partneři ŠKODA jsou na péči o Vaše vozidlo dostatečně vybaveni a připraveni. Proto Vám doporučujeme svěřit péči o Vaše vozidlo servisním partnerům ŠKODA.

Servisní práce, úpravy a technické změny

Úvod k tématu

V této kapitole najdete informace k těmto tématům:

Právními předpisy stanovené kontroly	144
Servisní partner ŠKODA	144
ŠKODA originální díly	144
ŠKODA originální příslušenství	144
Spoilery	145
Airbagy	145

Dodržujte pokyny a směrnice společnosti ŠKODA AUTO a.s. při provádění jakýchkoliv úprav, oprav nebo technických změn na Vašem vozidle.

Dodržením těchto pokynů a směrnic bude trvale zajištěn dobrý technický stav Vašeho vozidla, jeho provozní spolehlivost a bezpečnost. Vozidlo bude po provedených úpravách, opravách a technických změnách odpovídat platným předpisům pro provoz na komunikacích.

Před nákupem příslušenství, dílů nebo před provedením jakýchkoliv úprav, oprav a technických změn na Vašem vozidle konzultujte svůj záměr s partnerem ŠKODA >> [strana 144](#).

POZOR

- Neodborně provedené práce na Vašem vozidle mohou způsobit poruchy funkce - hrozí nebezpečí nehody a těžkých zranění!
- Doporučujeme Vám, abyste úpravy a technické změny nechali provádět pouze v odborném servisu.
- Zásahy do elektronických součástí a jejich programového vybavení mohou způsobit poruchy. Elektronické součásti jsou vzájemně propojeny a tyto poruchy mohou ovlivnit i systémy, kterých se změna netýká. Provozní spolehlivost vozidla může být značně ohrožena a může se zvýšit i opotřebení součástí vozidla.
- Partner ŠKODA neručí za výrobky, které nejsou společností ŠKODA AUTO a.s. schválené, přestože se může jednat o výrobky schválené k provozu nebo homologované státní zkušebnou.

POZOR

- Doporučujeme Vám, abyste ve vozidle používali pouze ŠKODA originální příslušenství a ŠKODA originální díly. U nich je zaručena spolehlivost, bezpečnost a kompatibilita s Vaším vozidlem.
- ŠKODA originální příslušenství a ŠKODA originální díly můžete zakoupit u partnera ŠKODA, který provádí i odbornou montáž zakoupeného příslušenství.

Životní prostředí

Technické podklady o provedených změnách na vozidle si uschovejte, aby mohly být později předány zpracovateli starých vozidel. Zajistíte tak likvidaci vozidla šetrnou k životnímu prostředí.

Poznámka

Škody, které vzniknou po provedení technických změn bez souhlasu výrobce, jsou vyloučeny ze záruky.

Právními předpisy stanovené kontroly



Nejprve si přečtěte úvodní informace a bezpečnostní pokyny **I** na straně 143 a dodržujte je.

V mnoha zemích platí právní předpisy, podle kterých je třeba po uplynutí určité doby provést technickou kontrolu vozidla s ohledem na jeho provozní a dopravní bezpečnost, příp. i kontrolu emisí. Tyto kontroly smějí provádět právními předpisy určené odborné servisy nebo stanice.

Servisní partneři ŠKODA jsou seznámeni s kontrolami, jejichž provedení vyplývá z takovýchto právních předpisů, a na požádání Vám v rámci servisní prohlídky vozidlo na kontrolu připraví, případně zajistí její provedení. Odborné servisy mohou na Vaše přání stanovené kontroly přímo provést, pokud samy jsou určeny k jejich provádění. To Vám ušetří čas i peníze.

V případě, že se rozhodnete připravit vozidlo na právními předpisy vyžadovanou kontrolu sami, doporučujeme Vám předem tento záměr konzultovat se servisním technikem servisního partnera ŠKODA.

Tento servisní technik zhodnotí, na co byste měli dbát, aby Vaše vozidlo bylo na technickou kontrolu pokud možno bezvadně připraveno. Předejdete tak zbytečným nákladům spojeným s opakováním kontroly.

Servisní partner ŠKODA



Nejprve si přečtěte úvodní informace a bezpečnostní pokyny **I** na straně 143 a dodržujte je.

Servisní partneři ŠKODA jsou vybaveni moderním a speciálně vyvinutým nářadím a přístroji. Pracuje zde odborně vyškolený personál, který při úpravách, opravách a technických změnách využívá rozsáhlý sortiment ŠKODA originálních dílů a ŠKODA originálního příslušenství.

Všichni servisní partneři ŠKODA postupují podle nejnovějších směrnic a pokynů společnosti ŠKODA AUTO a.s. Všechny servisní a opravárenské úkony jsou tak provedeny ve správný čas a v odpovídající kvalitě. Tím je trvale zajištěn dobrý technický stav Vašeho vozidla, jeho provozní spolehlivost a bezpečnost.

Z uvedeného vyplývá, že servisní partneři ŠKODA jsou na péči o Vaše vozidlo dostatečně vybavení a připraveni. Proto Vám doporučujeme svěřit jakékoliv úpravy, opravy a technické změny na Vašem vozidle servisním partnerům ŠKODA.

ŠKODA originální díly



Nejprve si přečtěte úvodní informace a bezpečnostní pokyny **I** na straně 143 a dodržujte je.

Pro Vaše vozidlo doporučujeme používat ŠKODA originální díly, které jsou uvolněny a schváleny společností ŠKODA AUTO a.s. Tyto odpovídají v provedení, rozměrech a materiálu přesně předpisům společnosti ŠKODA AUTO a.s. a jsou identické s díly používanými při sériové výrobě vozidla.

U těchto produktů ručí společnost ŠKODA AUTO a.s. za jejich bezpečnost, spolehlivost a dlouhodobou funkčnost. Proto doporučujeme používat pouze ŠKODA originální díly.

Společnost ŠKODA AUTO a.s. zásobuje trh kompletním sortimentem ŠKODA originálních dílů nejen po dobu výroby daného modelu, ale nejméně 15 let po skončení sériové výroby vozidla díly nutnými pro provoz vozidla a nejméně 10 let všemi ostatními díly vozidla.

V rámci zákonné odpovědnosti za vady odpovídají servisní partneři ŠKODA za případné vady ŠKODA originálních dílů po dobu 2 let od převzetí při prodeji, pokud není uvedeno v kupní smlouvě nebo v ostatních ujednáních jinak. Proto byste si měli pro případné reklamace uchovat potvrzený záruční list a účet za tyto díly jako doklad o začátku záruční doby.

Opravy karoserie

Vozidla ŠKODA jsou konstruována tak, aby se dal ve většině případů při poškození karoserie vyměnit pouze poškozený díl.

Než se ale rozhodnete poškozené díly vyměnit, měli byste konzultovat s odborným servisem, zda poškození nelze odstranit opravou dílu. Opravy dílů karoserie jsou zpravidla výhodnější.

ŠKODA originální příslušenství



Nejprve si přečtěte úvodní informace a bezpečnostní pokyny **I** na straně 143 a dodržujte je.

Pokud chcete své vozidlo vybavit příslušenstvím, respektujte následující.

Pro Vaše vozidlo doporučujeme používat ŠKODA originální příslušenství. U tohoto příslušenství ručí společnost ŠKODA AUTO a.s. za jeho bezpečnost, spolehlivost a vhodnost zvláště pro Váš typ vozidla. U jiných výrobků to navzdory nepřetržitému sledování trhu nemůžeme posoudit ani za ně nemůžeme ručit, ačkoli se v jednotlivých případech může jednat o výrobky schválené k provozu nebo homologované národními schvalovacími úřady.

Všechny produkty příslušenství procházejí náročným schvalovacím procesem v odděleních technického vývoje (technickými zkouškami) a v odděleních kvality (zákaznickými zkouškami) a jen v případě všech pozitivních výsledků se stanou ŠKODA originálním příslušenstvím.

K nabídce ŠKODA originálního příslušenství patří také kvalifikované poradenství a podle přání zákazníka i odborná montáž.

V rámci zákonné odpovědnosti za vady odpovídají servisní partneři ŠKODA za případné vady ŠKODA originálního příslušenství po dobu 2 let od od montáže, resp. převzetí, pokud není uvedeno v kupní smlouvě nebo v ostatních ujednáních jinak. Proto byste si měli pro případné reklamace uschovat potvrzený záruční list a účet za toto příslušenství jako doklad o začátku záruční doby.

U servisního partnera ŠKODA můžete zakoupit také prostředky pro péči o vozidlo a všechny díly, které podléhají přirozenému opotřebení, jako například pneumatiky, akumulátory, žárovky a stírací lišty.

i Poznámka

Příslušenství schválené společností ŠKODA AUTO a.s. je nabízeno prostřednictvím partnerů ŠKODA ve všech zemích, kde má společnost ŠKODA AUTO a.s. prodejní nebo servisní síť a to zejména formou tištěného katalogu ŠKODA originálního příslušenství, formou samostatných tištěných prospektů nebo formou nabídek ŠKODA originálního příslušenství na internetových stránkách partnerů ŠKODA.

Spoilery



Nejprve si přečtěte úvodní informace a bezpečnostní pokyny ! na straně 143 a dodržujte je.

Pokud je Vaše nové vozidlo vybaveno **spoilerem** na předním nárazníku v kombinaci se **spoilerem** na víku zavazadlového prostoru, dodržujte následující pokyny.

- ▶ Po technické stránce je z bezpečnostních důvodů nutné, aby bylo vozidlo vybaveno spoilerem na předním nárazníku vždy pouze v kombinaci s příslušným spoilerem na víku zavazadlového prostoru.
- ▶ Takovýto spoiler není možné ponechat na předním nárazníku ani samostatně bez kombinace se spoilerem na víku zavazadlového prostoru, ani v kombinaci s nevhodným spoilerem na víku zavazadlového prostoru.
- ▶ Případné opravy, výměny, přidání nebo odstranění spoilerů Vám doporučujeme konzultovat se servisním partnerem ŠKODA.



POZOR

Neodborně provedené práce na spoilerech Vašeho vozidla mohou způsobit poruchy funkce - hrozí nebezpečí nehody a těžkých zranění!

Airbagy



Nejprve si přečtěte úvodní informace a bezpečnostní pokyny ! na straně 143 a dodržujte je.

Součásti systému airbag se mohou nacházet v předním nárazníku, dveřích, předních sedadlech, podhledu střechy nebo v karoserii.



POZOR

Všechny práce na systému airbag, stejně jako montáž a demontáž částí systému v důsledku jiných prací (např. demontáž volantu), směji provádět pouze odborné servisy.

- Neodborně provedené úpravy, opravy a technické změny mohou způsobit poškození, poruchu funkcí a výrazně ovlivnit účinnost systému airbag - hrozí nebezpečí nehody a smrtelných zranění!
- Pokud byl airbag aktivován, je nutné jej vyměnit. Moduly airbagu nelze opravit.

! POZOR

Dodržujte následující pokyny pro manipulaci se systémem airbag.

- Je zakázáno manipulovat jednotlivými částmi systému airbag, protože by mohlo dojít k aktivaci modulů systému airbag.
- Nikdy nemontujte do vozidla součásti systému airbag demontované ze starých vozidel nebo pocházející z recyklačního procesu.
- Nikdy nemontujte do vozidla poškozené části systému airbag. Airbagy se pak v případě nehody nemusí aktivovat správně nebo se neaktivují vůbec.
- Na dílech systému airbag nesmíte provádět žádné úpravy.

! POZOR

- Změna zavěšení kol vozidla včetně použití nepovolených kombinací ráfků a pneumatik může pozměnit fungování systému airbag - hrozí nebezpečí nehody a smrtelných zranění!
- Nikdy neprovádějte změny na předním nárazníku nebo na karoserii.

Mytí vozidla

Úvod k tématu

V této kapitole najdete informace k těmto tématům:

Ruční mytí	146
Automatické myčky	147
Mytí vozidla vysokotlakým zařízením	147

Nejllepší ochranou vozidla proti škodlivému vlivu okolního prostředí je jeho **časté** mytí.

Četnost mytí vozidla závisí např. na následujících faktorech.

- Četnost používání vozidla.
- Místo parkování (garáž, pod stromy apod.).
- Roční doba.
- Počasí.
- Vliv okolního prostředí.

Čím déle ponecháte vozidlo znečištěno zbytky hmyzu, ptačím trusem, pryskyřicí ze stromů, prachem, skvrnami od asfaltu, sazemí, zbytky posypových solí apod., tím větší je jejich negativní účinek. Vysoká teplota způsobená např. intenzivním slunečním zářením zesiluje leptavé účinky.

Po skončení zimního období důkladně umyjte **celý spodek vozidla**.

! POZOR

- Umývání vozidla v zimě: vlhkost a led na brzdovém obložení mohou ovlivnit účinnost brzd - hrozí nebezpečí nehody!
- Vozidlo umývejte jen při vypnutém zapalování - hrozí nebezpečí nehody!

! UPOZORNĚNÍ

Vozidlo neumývejte na přímém slunci - hrozí nebezpečí poškození laku.

Životní prostředí

Vozidlo umývejte jen na místech k tomu vyhrazených.

Ruční mytí

 Nejprve si přečtete úvodní informace a bezpečnostní pokyny **!** na straně **146** a dodržujte je.

Špinu nechte odmočit dostatečným množstvím vody a poté vozidlo dobře opláchněte.

Vozidlo vyčistěte měkkou mycí **houbou**, **žinkou** nebo **kartáčem**. Postupujte přitom shora dolů - začněte střechou.

Autošampón používejte jen na odstranění zvláště odolné špíny.

Houbu nebo žinku v krátkých intervalech důkladně vymývejte.

Kola, prahy a spodní části vozidla umývejte jako poslední. Na tyto části použijte jinou houbu.

Vozidlo po umytí důkladně opláchněte a na závěr ho otřete jelenicí. ▶

! UPOZORNĚNÍ

- Chraňte si ruce a paže před poraněním ostrými kovovými hranami při ručním mytí vozidla (např. spodní část vozidla, výfukový systém, vnitřní strany podběhů, kryty kol apod.) - hrozí nebezpečí pořezání!
- Na lak karoserie vyvíjejte při mytí minimální tlak.

Automatické myčky



Nejprve si přečtěte úvodní informace a bezpečnostní pokyny ! na straně 146 a dodržujte je.

Před mytím vozidla v automatické myčce dodržujte obvyklá opatření (např. uzavření oken včetně střešního okna apod.).

Pokud jsou na Vašem vozidle namontované zvláštní díly, např. spoiler, střešní nosič zavazadel, vysílací anténa apod., poradte se předem s provozovatelem myčky.

Po projetí mycí linkou s voskováním je nutné očistit a odmastit bříty stíracích gum k tomuto účelu speciálně určenými prostředky.

! POZOR

Pokud vozidlo umýváte v automatické myčce, je nutné vnější zrcátka přiklopit, aby nedošlo k jejich poškození.

Mytí vozidla vysokotlakým zařízením



Nejprve si přečtěte úvodní informace a bezpečnostní pokyny ! na straně 146 a dodržujte je.

Pokud myjete vozidlo vysokotlakým čisticím zařízením, dodržujte pokyny k obsluze tohoto zařízení. To platí především pro pokyny týkající se **tlaku** trysky a její **vzdálenosti** od povrchu vozidla.

Udržujte dostatečně velký odstup od snímačů pomoci při parkování a materiálů, jako jsou pryžové hadičky nebo izolační materiály.

! POZOR

V žádném případě nepoužívejte kruhové trysky nebo tzv. čisticí frézy!

! UPOZORNĚNÍ

- Pokud umýváte vozidlo v zimě a používáte při tom hadici nebo vysokotlaké zařízení, nemířte proudem vody přímo na zámky nebo do spár ve vozidle - hrozí nebezpečí zamrznutí.
- Abyste zabránili poškození snímačů pomoci při parkování při čištění tlakovou vodou nebo proudem páry, mohou být ostřikovány jen krátce a ze vzdálenosti větší než 10 cm.
- Teplota mycí vody smí být max. 60 °C - hrozí nebezpečí poškození vozidla.
- Mytí vozidla s dekoračními fóliemi vysokotlakým zařízením > [strana 149](#).

Údržba exteriéru



Úvod k tématu

V této kapitole najdete informace k těmto tématům:

Péče o lak vozidla	148
Plastové díly	148
Pryžová těsnění	148
Pochromované díly	149
Dekorační fólie	149
Skla oken a vnějších zrcátek	149
Skla předních světlometů	149
Vložka zámku dveří	150
Konzervace dutin	150
Kola	150
Ochrana podvozku	150

Pravidelná odborná péče uchovává užitnou hodnotu a prodlužuje **životnost** Vašeho vozidla. Kromě toho může být podmínkou záručního plnění při případné korozi a vadách laku karoserie.

Doporučujeme používat prostředky pro péči o vozidlo ze sortimentu ŠKODA originálního příslušenství, které zakoupíte u partnera ŠKODA. Při jejich používání dodržujte pokyny uvedené na obalech.

! POZOR

- Nesprávné použití prostředků určených pro péči o vozidlo může být zdraví škodlivé.
- Prostředky určené pro péči o vozidlo uchovávejte vždy v bezpečí zejména před dětmi - hrozí nebezpečí otravy!
- Pokud čistíte spodek vozidla, vnitřní strany podběhů nebo krytů kol, chraňte si ruce a paže před poraněním ostrými kovovými hranami - hrozí nebezpečí porézání!

! UPOZORNĚNÍ

- Nepoužívejte na odstranění nečistot houby na hmyz, kuchyňské drátěnky a podobné předměty - hrozí nebezpečí poškození povrchu vozidla.
- Čistící prostředky obsahující rozpouštědla mohou poškodit čistěný materiál.

Životní prostředí

Použitý obal od prostředku pro péči o vozidlo je nebezpečný ekologický odpad. Jeho likvidace musí být v souladu s národními právními předpisy.

i Poznámka

Vzhledem k potřebnému materiálnímu vybavení, požadovaným znalostem a možným problémům při čištění a péči o exteriér Vašeho vozidla, doporučujeme nechat provést čištění a péči u servisního partnera ŠKODA.

Péče o lak vozidla

 Nejprve si přečtete úvodní informace a bezpečnostní pokyny **!** na straně 147 a dodržujte je.

Drobná poškození laku, jako jsou škrábance, rýhy nebo místa odřená kaminky, ošetřete **lakovými tužkami** nebo **spreji** pokud možno ihned po jejich zjištění.

Konzervace

Kvalitní konzervace chrání povrch vozidla před vlivy vnějšího prostředí.

Vozidlo je potřeba ošetřit tvrdým konzervačním voskem nejpozději tehdy, když voda přestane tvořit na čistém laku kapky.

Nová vrstva kvalitního konzervačního prostředku z tvrdého vosku může být na čistou karoserii vozidla nanášena až po jejím důkladném oschnutí.

Doporučujeme provést minimálně dvakrát za rok konzervaci laku karoserie tvrdým voskem i přes pravidelné používání mycího konzervačního prostředku.

Leštění

Leštění povrchu karoserie je nutné tehdy, pokud je lak nevzhledný a nelze dosáhnout lesku konzervačními prostředky.

Pokud použité lešticí prostředky neobsahují žádné konzervační přísady, musíte lak dodatečně konzervovat.

! UPOZORNĚNÍ

- Nikdy nevoskujte skla.
- Matně lakované části a plastové díly nesmíte ošetřovat lešticími prostředky ani tvrdými vosky.
- Lak vozidla neleštěte v prašném prostředí - hrozí nebezpečí poškrábání laku.
- Nenanášejte prostředky pro péči o lak na těsnění dveří a vedení skel.
- Minimalizujte nanášení prostředků pro péči o lak na plochy karoserie, které jsou v kontaktu s těsněním dveří a vedením skel.

Plastové díly

 Nejprve si přečtete úvodní informace a bezpečnostní pokyny **!** na straně 147 a dodržujte je.

Plastové díly čistěte vlhkým hadříkem.

Pokud se tímto způsobem plastové díly nevyčistí úplně, použijte k tomuto účelu speciálně určené čisticí prostředky.

! UPOZORNĚNÍ

K ošetřování plastových dílů nepoužívejte prostředky pro péči o lak vozidla.

Pryžová těsnění

 Nejprve si přečtete úvodní informace a bezpečnostní pokyny **!** na straně 147 a dodržujte je.

Všechna těsnění dveří a vedení skel jsou v výrobě ošetřena bezbarvým matovým lakem proti přimrzání k lakovaným dílům karoserie a proti jízdním hlukům.

Těsnění dveří a vedení skel **neošetřujte** žádnými prostředky.

UPOZORNĚNÍ

Dodatečným ošetřením těsnění může dojít k narušení ochranného laku a tím ke vzniku jízdních hluků.

Pochromované díly

 Nejprve si přečtěte úvodní informace a bezpečnostní pokyny  na straně 147 a dodržujte je.

Pochromované díly nejprve vyčistěte vlhkým hadříkem a poté je vyleštěte měkkým suchým hadříkem.

Pokud se tímto způsobem pochromované díly nevyčistí úplně, použijte k tomuto účelu speciálně určené čisticí prostředky.

UPOZORNĚNÍ

Pochromované díly neleštěte v prašném prostředí - hrozí nebezpečí poškrábání jejich povrchu.

Dekorační fólie

 Nejprve si přečtěte úvodní informace a bezpečnostní pokyny  na straně 147 a dodržujte je.

Fólie omývejte slabým roztokem mýdla a čisté teplé vody. Nikdy nepoužívejte agresivní čisticí prostředky nebo chemická rozpouštědla, mohlo by dojít k poškození fólií.

Při mytí vozidla vysokotlakým zařízením dodržujte následující pokyny.

- Minimální vzdálenost trysky od karoserie vozidla 50 cm.
- Kolmý úhel k povrchu fólií.
- Maximální teplota vody 50 °C.
- Maximální tlak vody 80 barů.

UPOZORNĚNÍ

V zimním období nikdy nepoužívejte na plochy polepené fóliemi škrabku pro odstranění sněhu a námrazy. Přimrzlou vrstvu sněhu, resp. ledu neodstraňujte ani jinými prostředky - hrozí poškození fólií.

Skla oken a vnějších zrcátek

 Nejprve si přečtěte úvodní informace a bezpečnostní pokyny  na straně 147 a dodržujte je.

K odstraňování sněhu a ledu ze skel a zrcátek použijte škrabku z umělé hmoty. Okenní skla čistěte čistou vodou pravidelně i zevnitř vozidla.

Plochy skel a zrcátek osušte jelenicí nebo k tomuto účelu určenou utěrkou.

Na vysoušení skel po mytí vozidla nepoužívejte jelenicí, kterou používáte na leštěný karoserie. Zbytky upělých konzervačních prostředků na jelenicí mohou znečistit skla a zhoršit průhled.

UPOZORNĚNÍ

- Abyste zabránili poškození povrchu skel, pohybujte škrabkou po očišťovaném skle pouze jedním směrem.
- Sníh nebo led neodstraňujte ze skel a zrcátek znečištěných hrubými nečistotami, např. drobným štěrkem, pískem, posypovou solí - hrozí nebezpečí poškození povrchu skel, resp. zrcátek.
- Sníh nebo led neodstraňujte ze skel teplou nebo horkou vodou - hrozí nebezpečí popraskání skla.
- Dbejte na to, abyste při odstraňování sněhu a ledu ze skel a zrcátek nepoškodili lak vozidla.
- Nečistěte vnitřní část skel ostrými předměty nebo leptavými a kyselými čisticími prostředky - hrozí nebezpečí poškození vláken vyhřívacího systému nebo antény.

Skla předních světlometů

 Nejprve si přečtěte úvodní informace a bezpečnostní pokyny  na straně 147 a dodržujte je.

Plastová skla předních světlometů čistěte čistou teplou vodou a mýdlem.

UPOZORNĚNÍ

- Nikdy neatírejte světlometry nasucho.
- Pro čištění skel nepoužívejte ostré předměty, mohlo by dojít k poškození ochranného laku a následnému popraskání skel světlometů.
- Pro čištění skel nepoužívejte agresivní čisticí prostředky nebo chemická rozpouštědla, mohlo by dojít k poškození skel světlometů.

Vložka zámku dveří



Nejprve si přečtěte úvodní informace a bezpečnostní pokyny **!** na straně 147 a dodržujte je.

K rozmrazování vložek zámků dveří použijte k tomuto účelu speciálně určené prostředky.

! UPOZORNĚNÍ

Dbejte na to, aby se během mytí vozidla dostalo do zámků co nejméně vody.

Konzervace dutin



Nejprve si přečtěte úvodní informace a bezpečnostní pokyny **!** na straně 147 a dodržujte je.

Všechny dutiny vozidla ohrožené korozí jsou už z výrobního závodu trvale chráněny **konzervačním voskem**.

Konzervaci nemusíte kontrolovat ani dodatečně ošetřovat.

Pokud při vysokých teplotách vyteče z dutin na povrch trochu vosku, odstraňte ho plastovou škrabkou a skvrny vyčistěte technickým benzínem.

! POZOR

Při použití technického benzínu k odstranění vosku dbejte na bezpečnostní předpisy - hrozí nebezpečí požáru!

Kola



Nejprve si přečtěte úvodní informace a bezpečnostní pokyny **!** na straně 147 a dodržujte je.

Disky kol

Při pravidelném mytí vozidla důkladně omývejte disky kol.

Pravidelně z nich odstraňujte nános zbytků brzdového obložení a posypových solí, jinak by mohlo dojít k poškození materiálu disků.

Poškození laku na discích je třeba neprodleně opravit.

Disky kol z lehké slitiny

Po důkladném omýtí ošetřete disky ochranným prostředkem na kola z lehké slitiny. Pro ošetřování disků nesmíte používat prostředky způsobující otěr.

! UPOZORNĚNÍ

Silné znečištění kol se může projevit jako nevyváženost kol. Důsledkem může být jejich kmitání, které se přenáší na volant a způsobuje mimo jiné předčasné opotřebení řízení. Tyto nečistoty je nutné odstranit.

Ochrana podvozku



Nejprve si přečtěte úvodní informace a bezpečnostní pokyny **!** na straně 147 a dodržujte je.

Spodní část vozidla je dlouhodobě chráněna proti chemickým a mechanickým vlivům.

Poškození **ochranné vrstvy** není možné při provozu vozidla zcela vyloučit.

Doporučujeme Vám nechat zkontrolovat ochrannou vrstvu spodní části vozidla a podvozku nejlépe před začátkem a na konci zimního období.

! POZOR

Dodatečnou ochranu podvozku nebo antikorozi prostředky nikdy nepoužívejte na výfukové potrubí, katalyzátor, filtr pevných částic nebo na tepelné štíty. Po zahřátí motoru by se tyto prostředky mohly vznítit - hrozí nebezpečí požáru!

Údržba interiéru



Úvod k tématu

V této kapitole najdete informace k těmto tématům:

Přírodní kůže	151
Umělá kůže, textilie a Alcantara®	152
Potahy sedadel	152
Bezpečnostní pásy	153 ▶

Pravidelná odborná péče uchováá užžitnou hodnotu Vašeho vozidla a prodlužuje jeho **životnost**.

Doporučujeme používat prostředky pro péči o vozidlo ze sortimentu ŠKODA originálního příslušenství, které zakoupíte u partnera ŠKODA. Při jejich používání dodržujte pokyny uvedené na obalech.

! POZOR

- Nesprávné použití prostředků určených pro péči o vozidlo může být zdraví škodlivé.
- Prostředky pro péči o vozidlo uchovávejte vždy mimo dosah zejména dětí - hrozí nebezpečí otravy!

! UPOZORNĚNÍ

- Abyste zabránili poškození nebo viditelnému probarvení látky (kůže), čalounění a textilního obložení, zkontrolujte barevnou stálost Vašeho oděvu.
- Čerstvé skvrny od propisovací tužky, inkoustu, rtěnky, krému na boty apod. odstraňte z látky (kůže), čalounění a textilního obložení pokud možno ihned.
- Vonné esence a osvěžovače vzduchu umístěné v interiéru mohou být při vysokých teplotách uvnitř vozidla zdraví škodlivé.
- Nepřipevňujte žádné vonné esence a osvěžovače vzduchu na palubní desku - hrozí nebezpečí poškození palubní desky.
- Nenalepujte žádné nálepky na vnitřní plochu zadního skla, zadního bočního skla a čelního skla v místech umístění vláken vyhřívacího systému nebo antény. Mohlo by dojít k jejich poškození.
- Stropní panel nečistěte kartáčem - hrozí nebezpečí poškození povrchu panelu.
- Čistící prostředky, které obsahují rozpouštědla, mohou poškodit čistěný materiál.
- Čistící a konzervační prostředky nanášejte velmi šetrně.

🌿 Životní prostředí

Použitý obal od prostředku pro péči o vozidlo je nebezpečný ekologický odpad. Jeho likvidace musí být provedena v souladu s národními právními předpisy.

i Poznámka

Vzhledem k potřebnému materiálnímu vybavení, požadovaným znalostem a možným problémům při čištění a péči o interiér Vašeho vozidla, doporučujeme nechat provést čištění a péči u servisního partnera ŠKODA.

Přírodní kůže

 **Nejprve si přečtete úvodní informace a bezpečnostní pokyny **!** na straně 150 a dodržujte je.**

Kůže je přírodní materiál se specifickými vlastnostmi, který vyžaduje pravidelné čištění a péči.

Pravidelně pečujte o kůži v závislosti na jejím namáhání.

Prach a nečistoty v pórech a záhybech se chovají jako brusný prostředek. Vedou tak k silnému otěru a předčasnému zřehnutí povrchu kůže.

Doporučujeme Vám **často** odstraňovat prach pomocí hadříku nebo vysavače.

Kožené plochy čistěte vodou lehce navlhčeným bavlněným nebo vlněným hadříkem a poté je otřete suchým hadříkem » **!**.

Silněji znečištěná místa čistěte hadříkem namočeným ve slabém mýdlovém roztoku (2 polévkové lžíce mýdla s neutrálním pH na 1 l vody).

K **odstranění skvrn** používejte k tomuto účelu speciálně určený čistící prostředek.

Pravidelně, podle potřeby, kůži ošetřujte vhodným prostředkem na kůži.

! UPOZORNĚNÍ

- Dbejte na to, aby se kůže při čištění na žádném místě nepromočila a aby se voda nedostala do švů! Kůže by byla poté drolivá nebo popraskaná.
- Abyste zamezili vyblednutí kůže, vyhněte se dlouhému stání vozidla na prudkém slunci. Při delším parkování venku chraňte kůži proti vyblednutí příkrytím.
- Ostré hrany předmětů na oděvu, jako např. zipy, nýtky, spony pásků, ozdob a přívěsků, mohou kůži poškodit, nebo na ní zanechat šrámy a rýhy. Tato poškození nemohou být později uznána jako oprávněné reklamace.
- Používání mechanického zámku volantu může způsobit poškození koženého povrchu volantu.
- Pravidelně a po každém čištění používejte ošetřující krémy s ochranným filtrem proti slunci a s impregnací. Krém kůži vyživuje, činí ji prodyšnou a vláčnou a navrácí jí vlhkost. Současně vytváří na povrchu ochranu proti různým vlivům.
- Některé textilie, jako např. tmavá džínovina, nemají dostatečnou barevnou stálost. To může vést k poškození nebo viditelnému probarvení potahů sedadel a to i za běžných podmínek použití. To platí především pro světlé potahy sedadel. V tomto případě se nejedná o vadu materiálu potahu sedadel, ale o nedostatečnou barevnou stálost látek oděvů.

i Poznámka

Během používání vozidla se mohou projevit na kožených částech potahů drobné pozorovatelné změny (např. vrásky nebo faldy) následkem zatěžování potahů.

Umělá kůže, textilie a Alcantara®



Nejprve si přečtěte úvodní informace a bezpečnostní pokyny **!** na straně 150 a dodržujte je.

Umělá kůže

Umělou kůži čistíte vlhkým hadříkem.

Pokud se tímto způsobem umělá kůže nevyčistí úplně, použijte slabý mýdlový roztok nebo k tomuto účelu speciálně určené čisticí prostředky.

Textilie

Polstrování a látková obložení dveří, krytu zavazadlového prostoru atd., čistěte k tomuto účelu speciálně určenými čisticími prostředky, např. suchou pěnou.

Můžete použít měkkou houbu, kartáček nebo běžnou utěrku z mikrovlákna.

K čištění stropního panelu použijte pouze hadřík a k tomuto účelu speciálně určené čisticí prostředky.

Žmolky na potahových látkách a zbytky textilií odstraňte pomocí kartáče.

Silně ulpívající chloupky odstraňte pomocí „čisticí rukavice“.

Alcantara®

Prach a jemné částičky nečistot v záhybech a švech způsobují odírání povrchu a jeho poškození.

Aby potahy Alcantara® nevybledly, chraňte je při delším stání na slunci před přímým slunečním zářením.

Nepatrné změny barvy vzniklé v průběhu užívání jsou normální.



UPOZORNĚNÍ

- Nepoužívejte na potahy Alcantara® prostředky na kůži.
- Nepoužívejte na potahy Alcantara® rozpouštědla, lešticí vosky, krém na boty, odstraňovač skvrn apod.

- Abyste zamezili vyblednutí textilií, vyhněte se dlouhému stání vozidla na prudkém slunci. Při delším parkování venku chraňte textilie proti vyblednutí přikrytím.
- Některé textilie, jako např. tmavá džínovina, nemají dostatečnou barevnou stálost. To může vést k poškození nebo viditelnému probarvení potahů sedadel a to i za běžných podmínek použití. To platí především pro světlé potahy sedadel. V tomto případě se nejedná o vadu materiálu potahu sedadel, ale o nedostatečnou barevnou stálost látek oděvů.

Potahy sedadel



Nejprve si přečtěte úvodní informace a bezpečnostní pokyny **!** na straně 150 a dodržujte je.

Elektricky vyhříváná sedadla

Potahy **nečistěte mokrym způsobem**, protože by mohlo dojít k poškození systému vyhřívání sedadel.

Potahy čistěte k tomuto účelu speciálně určenými čisticími prostředky, např. suchou pěnou apod.

Nevyhříváná sedadla

Potahy sedadel před čištěním důkladně vyluxujte.

Potahy sedadel čistěte vlhkým hadříkem nebo k tomuto účelu speciálně určenými čisticími prostředky.

Vytlačená místa, která vznikají na potahových látkách sedadel v důsledku každodenního používání, je možné odstranit vykartáčováním proti vlasu lehce navlhčeným kartáčem.

Ošetřete vždy všechny díly potahu, aby se nevytvořily viditelné okraje. Poté nechte sedadlo zcela uschnout.



UPOZORNĚNÍ

- Pravidelně odstraňujte vysavačem prach z potahů sedadel.
- Elektricky vyhříváná sedadla se po čištění nesmí sušit zapnutím vyhřívání.
- Nesedejte na sedadla, pokud jsou mokrá - hrozí nebezpečí deformace potahů.
- Sedadla čistěte vždy „od švu ke švu“.

Bezpečnostní pásy



Nejprve si přečtěte úvodní informace a bezpečnostní pokyny **!** na straně 150 a dodržujte je.

Bezpečnostní pásy je nutné udržovat v čistotě!

Znečištěné bezpečnostní pásy umývejte slabým mýdlovým roztokem.

Hrubé nečistoty odstraňte měkkým kartáčkem.

Znečištění bezpečnostních pásů může ovlivnit činnost navijecí automatiky.

! POZOR

- Bezpečnostní pásy nesmíte při čištění demontovat.
- Bezpečnostní pásy nikdy nečistěte chemicky, protože chemické čisticí prostředky mohou narušit strukturu tkaniny.
- Bezpečnostní pásy nesmějí přijít do styku s žiravinami (kyselinami apod.).
- Stav bezpečnostních pásů pravidelně kontrolujte. Jestliže zjistíte poškození tkaniny, spojení, navijče nebo zámku, nechte pásy neprodleně vyměnit v odborném servisu.
- Před navinutím musí být bezpečnostní pásy naprosto suché.

Kontrola a doplňování

Pohonné hmoty

Úvod k tématu

V této kapitole najdete informace k těmto tématům:

Čerpání pohonných hmot	154
Bezolovnatý benzín	155
Motorová nafta	156

Na štítku na vnitřní straně krytu hrdla palivové nádrže je uvedený druh pohonných hmot, který je předepsaný pro Vaše vozidlo » obr. 125 na straně 154 - [B].

POZOR

Pokud s sebou vozíte rezervní palivo v kanystru, dodržujte národní právní předpisy. Z bezpečnostních důvodů Vám doporučujeme nemít ve vozidle žádný kanystr. Při nehodě by mohlo dojít k jeho poškození a následnému úniku paliva - hrozí nebezpečí požáru!

UPOZORNĚNÍ

- Nikdy palivovou nádrž zcela nevyčerpajte! Nepravidelný přívod paliva do motoru může mít za následek jeho nedokonalé spalování, což může způsobit rozsáhlé poškození dílů motoru a výfukového systému.
- Vyteklé palivo okamžitě odstraňte z laku vozidla - hrozí nebezpečí poškození laku!
- Pokud jste koupili vozidlo v jiné zemi, než ve které ho chcete provozovat, zjistěte, zda je v této zemi k dispozici palivo předepsané výrobcem, popř. zda výrobce nepředepisuje pro tuto zemi jiné palivo. Pokud není, zjistěte, zda je výrobcem povolené provozovat vozidlo na jiné dostupné palivo.

Čerpání pohonných hmot

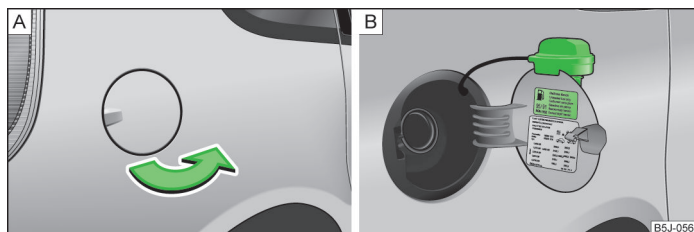

Obr. 125 Boční strana vozidla vpravo vzadu: kryt hrdla / kryt hrdla palivové nádrže s odšroubovaným uzávěrem

Nejprve si přečtete úvodní informace a bezpečnostní pokyny na straně 154 a dodržujte je.

Otevření krytu hrdla palivové nádrže

- Kryt hrdla palivové nádrže odklopte rukou » obr. 125 - [A].
- Uzávěr hrdla palivové nádrže jednou rukou přidržte a odemkněte klíčem směrem doleva.
- Uzávěr hrdla palivové nádrže vyšroubujte směrem doleva a nasadte ho shora na kryt » obr. 125 - [B].

Zavření krytu hrdla palivové nádrže

- Zašroubujte uzávěr hrdla palivové nádrže směrem doprava, dokud neuslyšíte cvakavý zvuk západky.
- Uzávěr hrdla palivové nádrže jednou rukou přidržte, zamkněte otočením klíče doprava a klíč vyjměte.
- Kryt hrdla palivové nádrže přiklopte.

UPOZORNĚNÍ

- Před čerpáním pohonných hmot je nutné vypnout nezávislé přídavné topení a větrání.
- Při prvním vypnutí správně používané automatické čerpací pistole je nádrž naplněna. Nepokračujte v doplňování paliva - naplnili byste prostor nádrže umožňující roztažení paliva ohřátím.

Poznámka

Objem palivové nádrže je asi **55 litrů**, z toho asi **7 litrů** jako rezerva.

Bezolovnatý benzin



Nejprve si přečtěte úvodní informace a bezpečnostní pokyny  na straně **154** a dodržujte je.

Vaše vozidlo může jezdit pouze na **bezolovnatý benzin**, který odpovídá normě **EN 228¹⁾**.

Všechny benzinové motory mohou používat benzin s obsahem **maximálně 10 %** bioetanolu (**E10**).

Předepsané palivo - bezolovnatý benzin 95/91, resp. 92, resp. 93 okt.

Používejte bezolovnatý benzin s oktanovým číslem **95**. Můžete použít rovněž bezolovnatý benzin s oktanovým číslem **91, resp. 92, resp. 93**, počítejte však s menší ztrátou výkonu.

Předepsané palivo - bezolovnatý benzin min. 95 okt.

Používejte bezolovnatý benzin s oktanovým číslem **95** nebo vyšším.

Pokud není k dispozici benzin s oktanovým číslem **95**, je v případě nouze možné načerpat benzin s oktanovým číslem **91, resp. 92, resp. 93** » .

Předepsané palivo - bezolovnatý benzin 98/(95) okt.

Používejte bezolovnatý benzin s oktanovým číslem **98** nebo vyšším. Můžete použít rovněž bezolovnatý benzin s oktanovým číslem **95**, počítejte však s menší ztrátou výkonu.

Pokud není k dispozici benzin s oktanovým číslem **98** nebo **95**, je v případě nouze možné načerpat benzin s oktanovým číslem **91, resp. 92, resp. 93** » .

Benzinové přísady (aditiva)

Bezolovnatý benzin, který odpovídá normě EN 228¹⁾, splňuje veškeré podmínky pro bezproblémový chod motoru. Nedoporučujeme proto přidávat dodatečné přísady do benzínu (aditiva), může dojít k rozsáhlému poškození dílů motoru nebo výfukového systému.

UPOZORNĚNÍ

- I jiné doplnění olovnatého benzínu, který neodpovídá normě, vede k rozsáhlému poškození dílů výfukového systému!
- Pokud omylem načerpáte do nádrže jiné palivo než bezolovnatý benzin dle výše uvedených norem (např. olovnatý benzin), v žádném případě nestartujte motor ani nezapínajte zapalování! Hrozí rozsáhlé poškození dílů motoru! Vyčištění palivového systému doporučujeme nechat provést v odborném servisu.

UPOZORNĚNÍ

- Pokud v případě nouze musíte načerpat benzin s nižším než předepsaným oktanovým číslem, smíte pokračovat v jízdě při středních otáčkách motoru a s minimálním zatížením motoru. Jízda při vysokých otáčkách nebo velké zatížení mohou motor vážně poškodit! Co nejdříve doplňte benzin s předepsaným oktanovým číslem.
- Pokud použijete benzin s nižším oktanovým číslem, než je předepsáno, může dojít k poškození dílů motoru.
- Benzin s nižším oktanovým číslem než **91** nesmíte použít ani v případě nouze, jinak se může vážně poškodit motor!

UPOZORNĚNÍ

- V žádném případě se nesmí používat přísady s obsahem kovových částic (metalická aditiva), zejména s obsahem manganu a železa. **LRP** paliva (lead replacement petrol) s obsahem kovů (metalická aditiva) se nesmí používat. Hrozí nebezpečí rozsáhlého poškození dílů motoru nebo výfukového systému!
- Paliva označená na čerpacím stojanu jako paliva s obsahem kovů se nesmí používat. Hrozí nebezpečí rozsáhlého poškození dílů motoru nebo výfukového systému!

¹⁾ V Německu také DIN 51626-1, resp. E10 pro bezolovnatý benzin s oktanovým číslem 95 a 91 nebo DIN 51626-2, resp. E5 pro bezolovnatý benzin s oktanovým číslem 95 a 98.

Poznámka

- Bezolovnatý benzin s vyšším oktanovým číslem než předepsaným můžete používat bez omezení.
- U vozidel s předepsaným bezolovnatým benzinem **95/91, resp. 92, resp. 93 okt.** nepřinesou použití benzínu s vyšším oktanovým číslem než **95** pozorovatelné zvýšení výkonu motoru ani snížení spotřeby paliva.
- U vozidel s předepsaným bezolovnatým benzinem **min. 95 okt.** může použití benzínu s vyšším oktanovým číslem než **95** přinést zvýšení výkonu motoru a snížení spotřeby paliva.

Motorová nafta



Nejprve si přečtěte úvodní informace a bezpečnostní pokyny  na straně 154 a dodržujte je.

Vaše vozidlo může jezdit pouze na **motorovou naftu**, která odpovídá normě **EN 590**¹⁾.

Všechny vznětové motory mohou používat naftu s obsahem **maximálně 7 % bio-nafty (B7)**²⁾.

Provoz v zimě - zimní nafta

V zimním období používejte „zimní motorovou naftu“, která zůstává ještě při teplotě -20 °C plně použitelná.

V zemích s jinými klimatickými podmínkami se většinou nabízejí takové druhy naft, které vykazují odlišné teplotní závislosti. Místní partneři ŠKODA a čerpací stanice Vám podají informaci o běžných druzích nafty v dané zemi.

Přísady do motorové nafty (aditiva)

Přísady, které zlepšují „tekutost“ (benzín a podobné prostředky), nepřidávejte do motorové nafty, může dojít k rozsáhlému poškození dílů motoru nebo výfukového systému.

UPOZORNĚNÍ

- I jediné doplnění motorové nafty, která neodpovídá normě, může vést k rozsáhlému poškození dílů motoru a palivového nebo výfukového systému!
- Pokud omylem načerpáte do nádrže jiné palivo než motorovou naftu dle výše uvedených norem (např. benzin), v žádném případě nestartujte motor ani nezapínejte zapalování! Hrozí rozsáhlé poškození dílů motoru! Vyčištění palivového systému doporučujeme nechat provést v odborném servisu.
- Voda nashromážděná ve filtru může způsobovat špatný chod motoru.

UPOZORNĚNÍ

- Vaše vozidlo není uzpůsobeno pro použití biopaliva **RME**, proto nesmí být toto palivo čerpáno a používáno pro jízdu. Při použití biopaliva **RME** může dojít k rozsáhlému poškození dílů motoru nebo palivového systému.
- Nepřidávejte do motorové nafty přísady, které zlepšují „tekutost“ (benzín a podobné prostředky), může dojít k rozsáhlému poškození dílů motoru nebo výfukového systému!

Motorový prostor

Úvod k tématu

V této kapitole najdete informace k těmto tématům:

Otevření a zavření víka motorového prostoru	158
Přehled motorového prostoru	159
Ventilátor chladiče	159
Ostřikovače	159

POZOR

Během prací v motorovém prostoru může dojít k poranění, opaření, nehodě nebo požáru. Dodržujte proto bezpodmínečně níže uvedené varovné pokyny i všeobecně platná pravidla bezpečnosti. Motorový prostor vozidla je nebezpečná zóna!

¹⁾ V Německu také DIN 51628, v Rakousku ÖNORM C 1590, v Rusku GOST R 52368-2005 / EN 590:2004.

²⁾ V Německu odpovídá normě DIN 52638, v Rakousku ÖNORM C 1590, ve Francii EN 590.

! POZOR

Před zahájením prací v motorovém prostoru dodržujte následující pokyny.

- Vypněte motor a vyjměte klíč ze spínací skříňky.
- Pevně zatáhněte ruční brzdu.
- U vozidel s manuální převodovkou zařadte řadící páku do neutrální polohy, u vozidel s automatickou převodovkou nastavte volící páku do polohy P.
- Nechte motor vychladnout.
- Nikdy neotevírejte víko motorového prostoru, pokud vidíte, že odtud uniká pára nebo chladicí kapalina - hrozí nebezpečí opaření! Vyčkejte, dokud pára nebo chladicí kapalina přestanou z motoru unikat.

! POZOR

Během prací v motorovém prostoru dodržujte následující pokyny.

- Udržujte děti v dostatečné vzdálenosti od motorového prostoru.
- Nikdy nesahejte do ventilátoru chladiče, dokud je motor teplý. Ventilátor se může náhle zapnout!
- Nedotýkejte se horkých částí motoru - hrozí nebezpečí popálení!
- Mrazuvzdorný prostředek, a tedy i celá chladicí kapalina jsou zdraví škodlivé.
- Vyvarujte se kontaktu s chladicí kapalinou.
- Výpary chladicí kapaliny jsou zdraví škodlivé.
- Nikdy neotevírejte uzávěr nádržky chladicí kapaliny, dokud je motor teplý. Chladicí systém je pod tlakem!
- Pro ochranu obličeje, rukou a paží před horkou párou nebo horkou kapalinou zakryjte uzávěr při otevírání hadrem.
- Pokud dojde k zasažení očí, ihned je vypláchněte čistou vodou a neprodleně vyhledejte lékařské ošetření.
- Uchovávejte mrazuvzdorný prostředek vždy v originálním obalu a v bezpečí zvláště před dětmi - hrozí nebezpečí otravy!
- Pokud dojde k požití chladicí kapaliny neprodleně vyhledejte lékařské ošetření.
- Nenechávejte v motorovém prostoru žádné předměty (např. hadr na čističi nebo nářadí).
- Dbejte na to, abyste nerozlili provozní kapalinu na horký motor. Tyto kapaliny (např. nemrzoucí přísada v chladicí kapalině) by se mohly vznítit!

! POZOR

Pokud musíte za běžícího motoru provádět jakékoliv práce v motorovém prostoru, dodržujte následující varovné pokyny.

- Dbejte zvýšené opatrnosti vzhledem k rotujícím částem motoru (např. drážkový řemen, alternátor, ventilátor chladiče) a vysokonapěťového zapalování - hrozí nebezpečí ohrožení života!
- Nikdy se nedotýkejte elektrických vedení systému zapalování.
- Dbejte na to, abyste nezpůsobili zkrat v elektrickém zařízení - zejména na akumulátoru.
- Dbejte na to, aby se například Vaše šperky, volné části oděvu nebo dlouhé vlasy nedostaly do rotujících částí motoru - hrozí nebezpečí ohrožení života! Předem si proto sejměte šperky, sepněte vlasy a oblečte přiléhavý oděv.

! POZOR

Pokud jsou nutné práce na palivovém systému nebo na elektrickém zařízení, dodržujte následující varovné pokyny.

- Akumulátor vozidla vždy odpojte od palubní sítě.
- Nekuřte.
- Nikdy nepracujte v blízkosti otevřeného plamene.
- Vždy mějte po ruce funkční hasicí přístroj.

! POZOR

- Přečtěte si a dodržujte informace a varování na obalech provozních kapalin.
- Provozní kapaliny skladujte v uzavřených originálních nádobách a mimo dosah dětí!
- Pokud budete pracovat pod vozidlem, nejprve ho zajistěte proti popojetí a bezpečně ho podepřete vhodnými opěrami, samotný zvedák k tomu nestačí - hrozí nebezpečí poranění!
- Nikdy nezakrývejte motor dodatečnými izolacemi (např. dekou) - hrozí nebezpečí požáru!
- Víko motorového prostoru musí být za jízdy vždy pevně zavřeno. Proto po zavření víka vždy zkontrolujte, zda je spolehlivě zavřeno.
- Pokud za jízdy zjistíte, že víko není zcela zavřeno a pevně zajištěno, okamžitě zastavte a víko zavřete - hrozí nebezpečí nehody!

! UPOZORNĚNÍ

Doplňujte pouze provozní kapaliny správné specifikace. Jinak byste mohli způsobit vážné poruchy a poškození vozidla!

🌿 Životní prostředí

Vzhledem k ekologické likvidaci provozních kapalin, potřebnému materiálnímu vybavení a požadovaným znalostem si výměnu provozních kapalin nechte provést v odborném servisu.

i Poznámka

- Pokud máte jakékoliv nejasnosti ohledně provozních kapalin, obraťte se na odborný servis.
- Provozní kapaliny správných specifikací můžete zakoupit ze sortimentu ŠKODA originálního příslušenství.

Otevření a zavření víka motorového prostoru

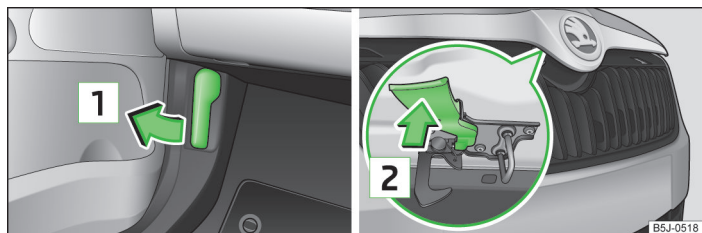

Obr. 126 Páčka pro odjištění víka motorového prostoru / páčka pojistky

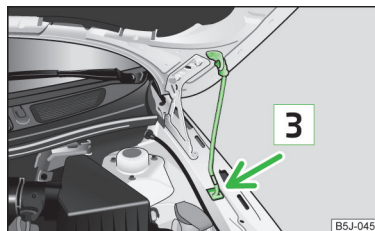

Obr. 127
Zajištění víka motorového prostoru

📖 Nejprve si přečtěte úvodní informace a bezpečnostní pokyny ! na straně 156 a dodržujte je.

Otevření

➤ Zatáhněte za páčku pod přístrojovou deskou ve směru šipky 1 » obr. 126.

Před otevřením víka motorového prostoru se přesvědčte, zda nejsou raménka stěračů odklopená od čelního skla, protože by mohlo dojít k poškození laku.

- Zmáčkněte páčku pojistky ve směru šipky 2 » obr. 126, víko se odjistí.
- Uchopte a nadzvedněte víko motorového prostoru.
- Vyjměte z držáku vzpěru a zajištěte zvednuté víko tak, že konec vzpěry zasune do určeného otvoru 3 » obr. 127.

Zavření

- Nadzvedněte víko motorového prostoru, vyjměte vzpěru zajišťující otevřené víko a uložte ji do držáku.
- Víko motorového prostoru nechte z výšky asi 20 cm volně zaklapnout do zámku - víko **nedotlačujte!**

! POZOR

Zkontrolujte, zda je víko motorového prostoru spolehlivě zavřeno.

! UPOZORNĚNÍ





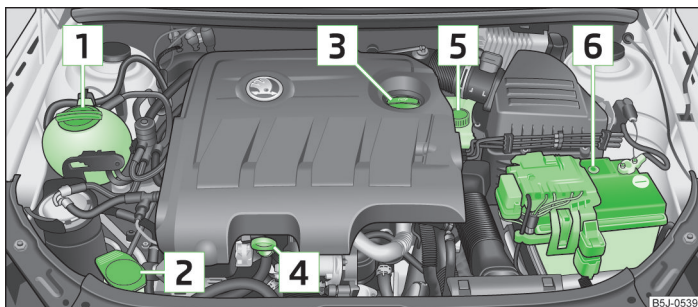

Nikdy neotevírejte víko motorového prostoru za páčku pojistky » obr. 126.

Přehled motorového prostoru



Obr. 128 Ilustrační obrázek: motorový prostor

 Nejprve si přečtěte úvodní informace a bezpečnostní pokyny  na straně 156 a dodržujte je.

 1	Vyrovňovací nádržka chladicí kapaliny _____	163
 2	Nádržka ostřikovačů _____	159
 3	Plnicí otvor motorového oleje _____	162
 4	Měrka motorového oleje _____	161
 5	Nádržka brzdové kapaliny _____	164
 6	Akumulátor _____	165

Poznámka

Uspořádání v motorovém prostoru je u všech zážehových a vznětových motorů do značné míry podobné.

Ventilátor chladiče

 Nejprve si přečtěte úvodní informace a bezpečnostní pokyny  na straně 156 a dodržujte je.

Ventilátor chladiče je poháněn elektromotorem. Provoz je řízen podle teploty chladicí kapaliny.



POZOR

Ventilátor může po vypnutí zapalování pracovat a to i přerušovaně ještě asi 10 min.

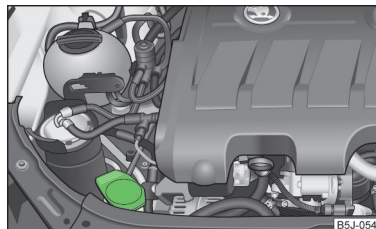
Ostřikovače



Obr. 129
Motorový prostor: nádržka ostřikovačů

 Nejprve si přečtěte úvodní informace a bezpečnostní pokyny  na straně 156 a dodržujte je.

Nádržka ostřikovačů je umístěna v motorovém prostoru vozidla a obsahuje čisticí kapalinu pro čelní, resp. zadní sklo a čisticí zařízení světlometů.

Objem kapaliny v nádržce je asi 3,5 l, u vozidel s ostřikovači světlometů asi 5,4 l¹⁾.

Čistá voda nestačí k intenzivnímu čištění skel a světlometů. Doporučujeme pro doplnění nádržky použít čistou vodu s přísadou čisticího prostředku na sklo ze sortimentu ŠKODA originálního příslušenství, který uvolňuje na skle ulpělé nečistoty (v zimním období s přísadou nemrznoucího prostředku).

¹⁾ Pro některé země platí 5,4 l pro obě varianty.

V zimním období přidávejte do vody nemrzoucí přísadu, i když je vozidlo vybaveno vyhřívajícími tryskami ostřikovačů.

Pokud nebudete mít k dispozici čisticí prostředek s nemrzoucí přísadou, můžete použít líh. Podíl líhu nesmí přesáhnout 15 %. Ochrana proti mrazu stačí při této koncentraci jen do -5 °C.

! UPOZORNĚNÍ

- Nepřidávejte v žádném případě do vody nemrzoucí přísadu pro chladicí kapaliny ani jiné přísady.
- Pokud je vozidlo vybaveno ostřikovači světlometů, používejte pro doplnění nádržky pouze takový druh kapaliny, který nenarušuje polykarbonáty.
- Nevynadávejte z hrdla nádržky sítko při doplňování kapaliny, protože by mohlo dojít ke znečištění systému vedení kapaliny a k nesprávné funkci ostřikovačů.

Motorový olej

📖 Úvod k tématu

V této kapitole najdete informace k těmto tématům:

Specifikace a objem	160
Kontrola hladiny	161
Doplnění	162
Výměna	162

Ve výrobním závodě byl motor naplněn kvalitním olejem, který je možné používat celoročně s výjimkou oblastí s extrémním klimatem.

Motorové oleje jsou neustále vyvíjeny. Proto údaje v tomto Návodu k obsluze odpovídají stavu v době jeho redakční uzávěrky.

Servisní partneři ŠKODA jsou výrobcem aktuálně informováni o změnách. Proto Vám doporučujeme nechat výměnu oleje provést u servisního partnera ŠKODA.

Následující specifikace (normy VW) mohou být na obalech uvedeny samostatně nebo společně s jinými specifikacemi.

Uvedené objemy náplní oleje jsou včetně výměny olejového filtru. Hladina náplně se musí při plnění kontrolovat, nesmí se přeplnit. Hladina náplně se pohybuje mezi ryskami » strana 161.

! POZOR

- Motorový prostor vozidla je nebezpečná zóna. Během prací v motorovém prostoru bezpodmínečně dodržujte varovné pokyny » strana 156.
- Pokud nemůžete z jakýchkoli důvodů zajistit dostatečné množství motorového oleje, 🚫 nepokračujte v jízdě! Vypněte motor a vyhledejte pomoc odborného servisu.
- Pokud je hladina oleje nad oblastí **A** » obr. 130 na straně 161, 🚫 nepokračujte v jízdě! Vypněte motor a vyhledejte pomoc odborného servisu.

! UPOZORNĚNÍ

Nepřidávejte žádné přísady do oleje - hrozí nebezpečí rozsáhlého poškození dílů motoru!

i Poznámka

- Před delší cestou doporučujeme zakoupit motorový olej podle specifikace pro Vaše vozidlo a vozit ho s sebou.
- Doporučujeme používat oleje ze sortimentu ŠKODA originálních dílů.
- Pokud si pokožku potřísníte olejem, důkladně si ji potom omyjte.

Specifikace a objem

📖 Nejprve si přečtěte úvodní informace a bezpečnostní pokyny **!** na straně 160 a dodržujte je.

Specifikace a objem (v l) pro vozidla s proměnlivými servisními intervaly

Zážehové motory	Specifikace	Objem
1,2 l/51 kW	VW 503 00, VW 504 00	2,8
1,2 l/63 kW TSI	VW 504 00	3,9
1,2 l/77 kW TSI	VW 504 00	3,9
1,4 l/63 kW	VW 503 00, VW 504 00	3,2

Vznětové motory ^{a)}	Specifikace	Objem
1,2 l/55 kW TDI CR	VW 507 00	4,3
1,6 l/66 kW TDI CR DPF	VW 507 00	4,3
1,6 l/77 kW TDI CR DPF	VW 507 00	4,3

^{a)} U vznětových motorů **bez DPF** je možné alternativní použití motorového oleje VW 505 01.

Specifikace a objem (v l) pro vozidla s pevnými servisními intervaly

Zážehové motory	Specifikace	Objem
1,2 l/51 kW	VW 501 01, VW 502 00	2,8
1,2 l/63 kW TSI	VW 502 00	3,9
1,2 l/77 kW TSI	VW 502 00	3,9
1,4 l/63 kW	VW 501 01, VW 502 00	3,2
1,6 l/77 kW	VW 501 01, VW 502 00	3,6

Pokud nejsou k dispozici výše jmenované oleje, lze jen jednou pro dolítí použít oleje ACEA A2, popř. ACEA A3.

Vznětové motory ^{a)}	Specifikace	Objem
1,2 l/55 kW TDI CR	VW 507 00	4,3
1,6 l/66 kW TDI CR DPF	VW 507 00	4,3
1,6 l/77 kW TDI CR DPF	VW 507 00	4,3

^{a)} U vznětových motorů **bez DPF** je možné alternativní použití motorového oleje VW 505 01.

Pokud nejsou k dispozici výše jmenované oleje, lze jen jednou pro dolítí použít oleje ACEA B3, popř. ACEA B4.

! UPOZORNĚNÍ

Vozidla s proměnlivými servisními intervaly musí používat pouze výše uvedené oleje. Z důvodů zachování vlastností oleje, které jsou dány jeho specifikací, doporučujeme doplnění oleje pouze olejem stejné specifikace. Ve výjimečném případě smíte doplnit max. 0,5 l motorového oleje specifikace VW 502 00 (pouze zážehové motory), resp. specifikace VW 505 01 (pouze vznětové motory). Jiné motorové oleje nesmíte použít - hrozí nebezpečí poškození motoru!

Kontrola hladiny

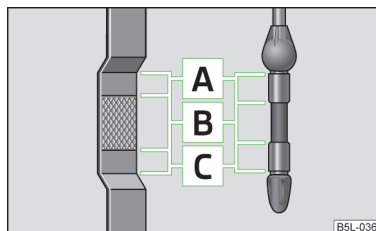

Obr. 130
Měrka oleje



Nejprve si přečtete úvodní informace a bezpečnostní pokyny **!** na straně 160 a dodržujte je.

Měrka oleje udává výšku hladiny motorového oleje > obr. 130.

Kontrola hladiny oleje

Zajistěte, aby vozidlo stálo na vodorovné ploše a aby byl motor zahřátý na provozní teplotu.

> Vypněte motor.

Vyčkejte několik minut, až olej steče do olejové vany.

> Otevřete víko motorového prostoru.

> Vytáhněte měrku oleje.

> Očistěte měrku čistým hadříkem a opět ji zasuňte na doraz do kontrolního otvoru.

> Znovu vytáhněte měrku a odečtěte hladinu oleje.

■ Hladina oleje v oblasti **A**

Olej **nesmíte** doplnit.

Hladina oleje v oblasti **B**

Olej **můžete** doplnit. Hladina oleje pak může vystoupat do oblasti **A**.

Hladina oleje v oblasti **C**

Olej **musíte** doplnit, aby dosáhl alespoň oblasti **B**.

Motor má určitou spotřebu oleje. Spotřeba oleje může v závislosti na způsobu jízdy a provozních podmínkách dosáhnout až 0,5 l/1 000 km. Během prvních 5 000 kilometrů může být spotřeba vyšší.

Hladina motorového oleje musí být kontrolována v pravidelných intervalech. Nejlépe při každém doplňování paliva nebo před každou delší jízdou. ▶

Pokud je motor mimořádně zatížen, např. při delší jízdě po dálnici v létě, při jízdě s přívěsem nebo při průjezdu horských průsmyků, doporučujeme udržovat hladinu oleje v oblasti **A**, ale ne výše.

Příliš nízká hladina oleje je signalizována kontrolním světlem ve sdruženém panelu přístrojů » [strana 21](#),  *Motorový olej*. Co nejdříve zkontrolujte měrkou hladinu oleje. Doplňte odpovídající množství oleje.



UPOZORNĚNÍ

Hladina oleje nesmí být v žádném případě nad oblastí **A** » [obr. 130](#). Nebezpečí poškození výfukového systému!

Poznámka



Specifikace motorového oleje » [strana 160](#).

Doplnění

 Nejprve si přečtěte úvodní informace a bezpečnostní pokyny  na straně 160 a dodržujte je.

- Zkontrolujte hladinu oleje » [strana 161](#).
- Odšroubujte uzávěr plnicího otvoru oleje.
- Doplňte olej dle správné specifikace v dávkách po 0,5 l » [strana 160](#), *Specifikace a objem*.
- Zkontrolujte hladinu oleje » [strana 161](#).
- Pečlivě zašroubujte uzávěr plnicího otvoru oleje a zasuňte měrku až na doraz.

Výměna

 Nejprve si přečtěte úvodní informace a bezpečnostní pokyny  na straně 160 a dodržujte je.

Motorový olej je nutné vyměňovat podle předepsaných intervalů servisních prohlídek » [strana 141](#) nebo podle ukazatele servisních intervalů » [strana 16](#), *Ukazatel intervalů servisních prohlídek*.

Chladicí kapalina

Úvod k tématu

V této kapitole najdete informace k těmto tématům:

Objem	163
Kontrola hladiny	163
Doplnění	163

Chladicí kapalina je složena z vody a podílu mrazuvzdorného prostředku. Tato směs odolává mrazu, chrání chladicí systém, resp. systém vytápění vozidla před korozí a zabraňuje usazování vodního kamene.

Vozidla pro země s **mírným klimatem** mají již z výrobního závodu naplněnou chladicí kapalinu s odolností proti mrazu asi do -25 °C. Podíl mrazuvzdorného prostředku v těchto zemích by měl být nejméně 40 %.

Vozidla pro země s **chladným klimatem** mají již z výrobního závodu naplněnou chladicí kapalinu s odolností proti mrazu asi do -35 °C. Podíl mrazuvzdorného prostředku v těchto zemích by měl být nejméně 50 %.

Pokud je z klimatických důvodů požadována vyšší odolnost proti mrazu, můžete podíl mrazuvzdorného prostředku zvýšit maximálně do 60 % (odolnost proti mrazu asi do -40 °C).

Pro doplnění použijte pouze mrazuvzdorný prostředek, jehož označení naleznete na nádržce chladicí kapaliny » [obr. 131](#) na straně 163.

POZOR

- Motorový prostor vozidla je nebezpečná zóna. Během prací v motorovém prostoru bezpodmínečně dodržujte varovné pokyny » [strana 156](#).
- Pokud nemůžete z jakýchkoliv důvodů zajistit dostatečné množství chladicí kapaliny,  nepokračujte v jízdě! Vypněte motor a vyhledejte pomoc odborného servisu.

UPOZORNĚNÍ

- Koncentraci mrazuvzdorného prostředku v chladicí kapalině nikdy nesnižte pod 40 %.
- Více jak 60 % mrazuvzdorného prostředku v chladicí kapalině snižuje odolnost proti mrazu a chladicí účinek.

- Chladicí kapalina, která neodpovídá správné specifikaci může výrazně snížit účinek ochrany proti korozi.
- Případné vzniklé závady z důvodu koroze mohou zapříčinit ztrátu chladicí kapaliny a následné rozsáhlé poškození motoru!
- Nedoplňujte chladicí kapalinu nad značku **A** » obr. 131 na straně 163.
- V případě závady, která vede k přehřívání motoru, doporučujeme obrátit se na odborný servis, jinak může dojít k rozsáhlému poškození motoru.

Objem

 Nejprve si přečtěte úvodní informace a bezpečnostní pokyny  na straně 162 a dodržujte je.

Objem chladicí kapaliny (v l)¹⁾

Zážehové motory	Objem
1,2 l/51 kW	5,5
1,2 l/63 kW TSI	7,7
1,2 l/77 kW TSI	7,7
1,4 l/63 kW	5,5
1,6 l/77 kW	5,5

Vznětové motory	Objem
1,2 l/55 kW TDI CR DPF	6,6
1,6 l/66 kW TDI CR DPF	8,4
1,6 l/77 kW TDI CR DPF	8,4

Kontrola hladiny

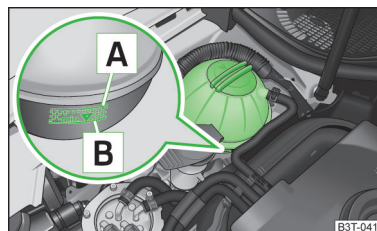



Obr. 131
Motorový prostor: nádržka chladicí kapaliny

 Nejprve si přečtěte úvodní informace a bezpečnostní pokyny  na straně 162 a dodržujte je.

Vyrovňovací nádržka chladicí kapaliny je umístěna v motorovém prostoru vozidla.

- Vypněte motor.
- Otevřete víko motorového prostoru » strana 158.
- Zkontrolujte hladinu chladicí kapaliny ve vyrovňovací nádržce » obr. 131. U chladného motoru musí být hladina mezi značkami **B** (min.) a **A** (max.). U teplého motoru může být hladina nad značkou **A** (max.).

Příliš nízká hladina chladicí kapaliny ve vyrovňovací nádržce je signalizována rozsvícením kontrolního světla ve sdruženém panelu přístrojů  » strana 22,   *Chladicí kapalina*. Přesto doporučujeme pravidelnou kontrolu hladiny chladicí kapaliny přímo v nádržce.

Únik chladicí kapaliny

Únik chladicí kapaliny poukazuje v první řadě na **netěsnost**. Chladicí kapalinu nestačí pouze doplnit. Chladicí systém nechte zkontrolovat v odborném servisu.

Doplnění

 Nejprve si přečtěte úvodní informace a bezpečnostní pokyny  na straně 162 a dodržujte je.

Doplňujte pouze novou chladicí kapalinu.

¹⁾ Objem chladicí kapaliny u vozidel vybavených nezávislým přídavným topením a větráním je asi o 1 l větší.

- Vypněte motor.
- Nechte motor vychladnout.
- Položte hadr na uzávěr vyrovnávací nádržky chladicí kapaliny a **opatrně** ho vyšroubujte.
- Doplněte chladicí kapalinu.
- Zašroubujte uzávěr, až slyšitelně zacvakne.

Pokud v nouzi nemáte k dispozici předepsanou chladicí kapalinu, nedoplňujte žádnou přísadu. V takovém případě použijte pouze vodu a nechte si co nejdříve obnovit správný poměr mezi vodou a mrazuvzdorným prostředkem v odborném servisu.

Nedoplňujte chladicí kapalinu nad značku **A** (max.) » **obr. 131** na straně 163! Příbytečná chladicí kapalina by byla po ohřátí vytlačena z chladicího systému přes přetlakový ventil ve víčku vyrovnávací nádržky chladicí kapaliny.

Brzdová kapalina

Úvod k tématu

V této kapitole najdete informace k těmto tématům:

Kontrola hladiny _____ 164
Výměna _____ 164

POZOR

- Motorový prostor vozidla je nebezpečná zóna. Během prací v motorovém prostoru bezpodmínečně dodržujte varovné pokyny » **strana 156**.
- Pokud klesla hladina kapaliny pod značku MIN » **obr. 132** na straně 164, **☹** nepokračujte v jízdě - hrozí nebezpečí nehody! Vyhledejte pomoc odborného servisu.
- Nepoužívejte starou brzdovou kapalinu, mohlo by dojít k negativnímu ovlivnění účinnosti brzdového systému - hrozí nebezpečí nehody!

UPOZORNĚNÍ

Brzdová kapalina poškozují lak karoserie.

Poznámka

Výměna brzdové kapaliny se provádí v rámci předepsané servisní prohlídky.

Kontrola hladiny

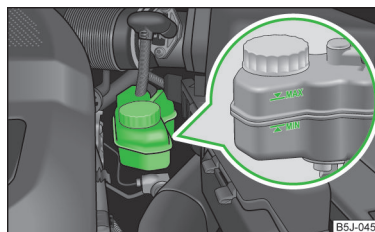

Obr. 132
Motorový prostor: nádržka brzdové kapaliny



Nejprve si přečtete úvodní informace a bezpečnostní pokyny na straně 164 a dodržujte je.

Nádržka brzdové kapaliny je umístěna v motorovém prostoru vozidla.

- Vypněte motor.
- Otevřete víko motorového prostoru.
- Zkontrolujte výšku hladiny brzdové kapaliny na nádržce » **obr. 132**.

Hladina musí být mezi značkami „MIN“ a „MAX“.

K nepatrnému poklesu hladiny kapaliny dochází za jízdy v důsledku opotřebení a automatického seřizování brzdového obložení.

Jestliže hladina kapaliny během krátké doby výrazně poklesne, nebo klesne pod značku „MIN“, může být brzdový systém netěsný.

Příliš nízká hladina brzdové kapaliny je signalizována rozsvícením kontrolního světla ve sdruženém panelu přístrojů **(☹)** » **strana 20**, **(☹) Brzdový systém**.

Výměna



Nejprve si přečtete úvodní informace a bezpečnostní pokyny na straně 164 a dodržujte je.

Brzdová kapalina absorbuje vlhkost. Vzhledem k této vlastnosti kapalina přejímá po dobu svého používání vlhkost z okolního prostředí.

Vysoký obsah vody v brzdové kapalině může být příčinou koroze brzdového systému.

Obsah vody snižuje teplotu bodu varu brzdové kapaliny.

Brzdová kapalina musí odpovídat těmto normám, resp. specifikacím:

- > VW 50114;
- > FMVSS 116 DOT4.





Akumulátor

Úvod k tématu

V této kapitole najdete informace k těmto tématům:

Odklopení krytu	166
Kontrola stavu	167
Provoz v zimě	167
Nabíjení	167
Odpojení a připojení	168
Výměna	168
Automatické odpojení spotřebičů	168

Varovné symboly na akumulátoru

Symbol	Význam
	Vždy používejte ochranné brýle!
	Elektrolyt v akumulátoru je silná žiravina. Vždy používejte ochranné rukavice a chraňte oči!
	Nemanimulujte s akumulátorem v blízkosti ohně, jisker, nechráněného světla a nekuřte!
	Při nabíjení akumulátoru vzniká vysoce výbušná směs!
	Neumožňujte dětem přístup k akumulátoru!

POZOR

Během prací na akumulátoru a elektrickém zařízení může dojít k poranění, otravě, poleptání žiravinou, explozi nebo požáru. Dodržujte bezpodmínečně všeobecně platná pravidla bezpečnosti a následující varovné pokyny.

- Neumožňujte dětem přístup k akumulátoru.
- Akumulátor nenaklápějte, elektrolyt by mohl vytékat z odplyňovacích otvorů akumulátoru. Chraňte své oči brýlemi nebo ochranným štítem - hrozí nebezpečí oslepnutí!
- Při manipulaci s akumulátory používejte ochranné rukavice, prostředky na ochranu zraku a pokožky.
- Elektrolyt v akumulátoru je silná žiravina, proto je potřeba s akumulátorem zacházet opatrně.
- Rozptýlená žiravina v ovzduší dráždí dýchací cesty a způsobuje záněty spojivky a dýchacích cest.
- Elektrolyt naleptává sklovinu zubů a při styku s pokožkou způsobuje hluboké a dlouho se hojící rány. Opakovaný styk se zředěnými roztoky způsobuje kožní onemocnění (záněty, vřidky a praskliny).
- Při vniknutí elektrolytu do oka okamžitě promývejte zasažené oko po dobu několika minut proudem vody - neprodleně vyhledejte lékařské ošetření!
- Pokud dojde k potřísnění pokožky nebo oděvu elektrolytem, omyjte zasažená místa co nejdříve mýdlovou vodou a potom je opláchněte proudem čisté vody. Pokud dojde k požití elektrolytu - neprodleně vyhledejte lékařskou pomoc!

POZOR

- Zákaz manipulace s otevřeným ohněm a otevřeným světlem.
- Zákaz kouření a činností, při nichž vznikají jiskry.
- Nikdy nepoužívejte poškozený akumulátor - hrozí nebezpečí exploze!
- Nikdy nenabíjejte zamrzlý nebo rozmrzlý akumulátor - hrozí nebezpečí exploze a poleptání kyselinou!
- Pokud akumulátor zamrzl, vyměňte ho.
- Nikdy nepoužívejte pomoc při startování u akumulátoru s příliš nízkou hladinou elektrolytu - hrozí nebezpečí exploze a poleptání kyselinou.

! POZOR

- Během nabíjení akumulátoru se uvolňuje vodík, který se vzduchem vytváří výbušnou, snadno vznětlivou směs. Výbuch může způsobit jiskra vzniklá při odpojení nebo uvolnění svorky kabelu při zapnutém nabíjecím okruhu.
- Přímým vodivým spojením pólů akumulátoru (tj. spojení kovovými předměty - vodiči) vznikne zkrat - hrozí nebezpečí roztavení olověných spojek, exploze, požár akumulátoru a potřísnění žíravinou.
- Vyvarujte se takové manipulace s vodiči, elektrickými přístroji a zařízeními, u kterých může dojít k jiskření. Při silném jiskření hrozí nebezpečí úrazu.
- Vypněte motor, zapalování, všechny elektrické spotřebiče a odpojte záporný (-) pól akumulátoru před každou prací na elektrickém zařízení.

! UPOZORNĚNÍ

Pokud dojde k neodborné manipulaci s akumulátorem, hrozí jeho poškození. Doporučujeme proto veškeré práce na akumulátoru nechat provést v odborném servisu.

! UPOZORNĚNÍ

- Akumulátor smíte odpojovat pouze tehdy, pokud je vypnuté zapalování, jinak by mohlo dojít k poškození elektrických zařízení vozidla (elektronických součástek). Pokud odpojíte akumulátor od palubní sítě vozidla, odpojte nejdříve záporný (-) pól, teprve po něm kladný (+) pól akumulátoru.
- Pokud připojujete akumulátor do palubní sítě vozidla, připojte nejdříve kladný (+) pól, teprve po něm záporný (-) pól akumulátoru. Připojovací kabely nesmíte v žádném případě zaměnit - hrozí nebezpečí požáru elektrické instalace.
- Dbejte, aby se elektrolyt akumulátoru nedostal do styku s karoserií - hrozí nebezpečí poškození laku karoserie.
- Chraňte akumulátor před ultrafialovým zářením - nevystavujte akumulátor přímému dennímu světlu.
- Pokud vozidlo nebudete používat po dobu delší než 3-4 týdny, může se akumulátor vybit. To je způsobeno tím, že některé spotřebiče odebírají proud i za klidového stavu (např. řídicí jednotky). Abyste předešli vybití akumulátoru, odpojte záporný (-) pól z akumulátoru, nebo ho průběžně dobíjejte.
- Pokud budete vozidlo provozovat často na krátké vzdálenosti, akumulátor se nestačí dobíjet a může se vybit.

🌱 Životní prostředí

Vyřazený akumulátor je ekologicky nebezpečný odpad. Proto se musí likvidovat v souladu s národními právními předpisy.

i Poznámka

Akumulátory starší než 5 let doporučujeme nechat vyměnit.

Odklopení krytu

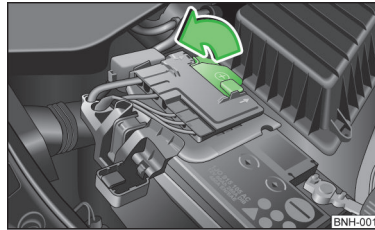

Obr. 133
Akumulátor: odklopení krytu



Nejprve si přečtete úvodní informace a bezpečnostní pokyny **!** na straně 165 a dodržujte je.

Akumulátor je uložen v motorovém prostoru vozidla v plastovém boxu.

- Kryt odklopte ve směru šipky » obr. 133.
- Zakrytí kladného (+) pólu akumulátoru se provádí opačným způsobem.

Kontrola stavu

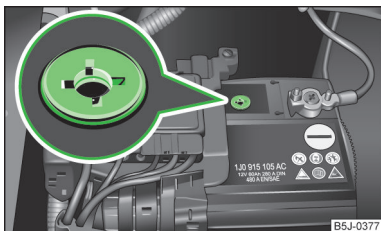

Obr. 134
Akumulátor: ukazatel hladiny elektrolytu

Nejprve si přečtěte úvodní informace a bezpečnostní pokyny na straně 165 a dodržujte je.

Hladinu elektrolytu doporučujeme nechat pravidelně zkontrolovat v odborném servisu, především v následujících případech.

- Při vysokých vnějších teplotách.
- Při delších každodenních jízdách.
- Po každém nabíjení » [strana 167](#).

U vozidel vybavených akumulátorem s ukazatelem hladiny elektrolytu, tzv. magickým okem » [obr. 134](#), je možné podle zabarvení zjistit hladinu elektrolytu.

Vzduchové bubliny mohou ovlivnit barvu ukazatele. Proto před kontrolou na ukazatel opatrně poklepejte.

- Černé zabarvení - hladina elektrolytu je v pořádku.
- Bezbarvé nebo světle žluté zabarvení - příliš nízká hladina elektrolytu, akumulátor je třeba vyměnit.

Poznámka

- Hladina elektrolytu je také pravidelně kontrolována v rámci servisní prohlídky v odborném servisu.
- U akumulátorů s označením „AGM“ není z technických důvodů kontrola hladiny elektrolytu možná.
- Vozidla se systémem START-STOP jsou vybavena řídicí jednotkou akumulátoru pro kontrolu dostatku elektrické energie k opětovnému spuštění motoru.

Provoz v zimě

Nejprve si přečtěte úvodní informace a bezpečnostní pokyny na straně 165 a dodržujte je.

Akumulátor má za nízkých teplot pouze část kapacity potřebné pro nastartování vozidla. **Vybitý akumulátor může zamrznout již při několika stupních mrazu.**

Doporučujeme, abyste akumulátor nechali zkontrolovat, resp. nabít před začátkem zimního období v odborném servisu.

Nabíjení

Nejprve si přečtěte úvodní informace a bezpečnostní pokyny na straně 165 a dodržujte je.

Nabitý akumulátor je předpokladem dobrého startování.

- Vypněte zapalování a všechny elektrické spotřebiče.
- Pouze pro „rychlónabíjení“ odpojte oba přípojovací kabely (nejprve „minus“, potom „plus“).
- Připojte pólové kleště nabíjecího zařízení k pólům akumulátoru (červená = „plus“, černá = „minus“).
- Zapojte nabíjecí zařízení do zásuvky a zapněte ho.
- Po skončení nabíjení vypněte nabíjecí zařízení a vytáhněte ho ze zásuvky.
- Odpojte pólové kleště od akumulátoru.
- Připojte opět přípojovací kabely k akumulátoru (nejprve „plus“, potom „minus“).

Přípojovací kabely nemusíte odpojovat od akumulátoru při nabíjení malým proudem, např. malou nabíječkou. **Dodržujte pokyny výrobce nabíjecího zařízení.**

Akumulátor nabíjejte proudem 0,1 násobku jeho celkové kapacity (nebo nižším) do plně nabitého stavu.

Oba kabely od akumulátoru musíte odpojit před nabíjením velkým proudem, tzv. „**rychlónabíjením**“.

Neotevírejte zátky akumulátoru při nabíjení.

POZOR

„Rychlónabíjení“ akumulátoru je **nebezpečné**, vyžaduje zvláštní nabíjecí zařízení a odborné znalosti.

UPOZORNĚNÍ

U vozidel vybavených systémem START-STOP nesmí být pólové kleště nabíječky připojeny přímo na záporný pól akumulátoru, ale pouze na kostřičí bod motoru
» [strana 184](#), *Pomoc při startování u vozidel vybavených systémem START-STOP.*

Poznámka

Doporučujeme, abyste rychlonabíjení akumulátoru nechali provést v odborném servisu.

Odpojení a připojení



Nejprve si přečtěte úvodní informace a bezpečnostní pokyny  na straně 165 a dodržujte je.

Po odpojení a připojení akumulátoru jsou následující funkce mimo provoz, resp. nepracují bezchybně.

Funkce	Zprovoznění
Elektrické ovládání oken (poruchy funkce)	» strana 39
Rádio, resp. navigační systém - zadání kódu	» <i>návod k obsluze rádia</i> , resp. » <i>návod k obsluze navigačního systému</i>
Nastavení hodin	» strana 12
Údaje multifunkčního ukazatele se vynulují	» strana 13

Poznámka

Doporučujeme nechat vozidlo zkontrolovat v odborném servisu, aby byla zaručena plná funkčnost všech elektrických systémů.

Výměna



Nejprve si přečtěte úvodní informace a bezpečnostní pokyny  na straně 165 a dodržujte je.

Při výměně musí mít nový akumulátor shodnou kapacitu, napětí, povolené proudové zatížení a stejnou velikost. Vhodné typy akumulátorů můžete zakoupit v odborném servisu.

Výměnu akumulátoru doporučujeme nechat provést v odborném servisu, kde Vám akumulátor odborně namontují a původní zlikvidují podle národních právních předpisů.

Automatické odpojení spotřebičů



Nejprve si přečtěte úvodní informace a bezpečnostní pokyny  na straně 165 a dodržujte je.

Řídící jednotka palubní sítě automaticky zabrání vybití akumulátoru, pokud dojde k jeho silnému zatížení. To se může projevit následujícím způsobem.

- » Zvýší se volnoběžné otáčky, aby alternátor dodával více proudu do palubní sítě.
- » Případně je omezen výkon některých komfortních spotřebičů, nebo jsou některé krátkodobě úplně vypnuty na nezbytně nutnou dobu, např. vyhřívání sedadel, vyhřívání zadního skla.

UPOZORNĚNÍ

- Akumulátor se může vybit i přes případná opatření řídicí jednotky palubní sítě. Např. když je při vypnutém motoru delší doba zapnuto zapalování, svítí obrysová, nebo parkovací světla.
- Spotřebiče napájené z 12V zásuvky mohou při vypnutém zapalování způsobit vybití akumulátoru.

Poznámka

Případně odpojení některých spotřebičů nenarušuje komfort jízdy a mnohdy toto odpojení řidič ani nezaznamená.

Kola

Disky a pneumatiky

Úvod k tématu

V této kapitole najdete informace k těmto tématům:

Životnost pneumatik	170
Nové pneumatiky	171
Pneumatiky s určeným směrem otáčení	172
Sledování tlaku v pneumatikách	172
Rezervní kolo	173
Celoplošný kryt kola	174
Krytky šroubů kola	174
Ozdobné kryty kol	174
Šrouby kol	174

POZOR

- Dodržujte národní právní předpisy pro používání pneumatik.
- Dodržujte národní právní předpisy pro používání sněhových řetězů a maximální povolené rychlosti vozidla se sněhovými řetězy.

POZOR

Dodržujte následující pokyny k používání pneumatik.

- Nové pneumatiky nemají během prvních 500 km nejlepší možnou přilnavost, proto jezděte opatrně - hrozí nebezpečí nehody!
- Používejte na všech čtyřech kolech pouze radiální pneumatiky stejného provedení, velikosti (obvodu) a se stejným vzorkem.
- Z důvodu bezpečnosti jízdy nevyměňujte pneumatiky jednotlivě.
- Nikdy nepřekročte maximální *nosnost* přípustnou pro namontované pneumatiky - hrozí nebezpečí nehody!
- Nikdy nepřekročte maximální *rychlost* přípustnou pro namontované pneumatiky - hrozí nebezpečí nehody!

POZOR (pokračování)

- Chybně nastavená geometrie přední, resp. zadní nápravy nepříznivě ovlivňuje jízdní vlastnosti - hrozí nebezpečí nehody!
- Nezvyklé vibrace nebo tažení vozidla ke straně může poukazovat na poškození pneumatiky. Pokud máte podezření, že je kolo poškozené, okamžitě snižte rychlost a zastavte vozidlo! Pokud nezjistíte zjevné závady, pomalu a opatrně dojeďte do nejbližšího odborného servisu a tam nechte vozidlo zkontrolovat.
- Používejte výhradně pneumatiky a disky, které ŠKODA schválila pro Váš typ vozidla. Jinak může být omezena bezpečnost jízdy - hrozí nebezpečí nehody!

POZOR

Dodržujte následující pokyny týkající se poškození, resp. opotřebení pneumatik.

- Nepoužívejte nikdy pneumatiky, u kterých nelze ověřit jejich stav a stáří.
- Nikdy nejezděte s poškozenými pneumatikami - hrozí nebezpečí nehody!
- Vadné disky nebo pneumatiky nechte okamžitě vyměnit.
- Výměnu pneumatik doporučujeme provést vždy nejpozději předtím, než bude pneumatika opotřebena až po ukazatele opotřebení.
- Zejména při vyšší rychlosti omezují opotřebené pneumatiky na mokré vozovce potřebný kontakt s vozovkou. Mohl by nastat tzv. „aquaplaning“ (nekontrolovatelný pohyb vozidla - „plavání“ na mokré vozovce).

POZOR

Dodržujte následující pokyny týkající se tlaku v pneumatikách.

- Systém sledování tlaku v pneumatikách nesnímá z řidiče odpovědnost za správné nahuštění pneumatik. Pravidelně kontrolujte tlak v pneumatikách.
- Podhuštění nebo přehuštění pneumatik nepříznivě ovlivňuje jízdní vlastnosti - hrozí nebezpečí nehody!
- Podhuštěná pneumatika musí překonávat větší valivý odpor, proto se zvláště při vyšších rychlostech silně zahřívá. To může vést k oddělování částí běhounu a k prasknutí pneumatiky.

! POZOR

Dodržujte následující pokyny týkající se šroubů kol.

- Šrouby kol musí být čisté a musí se lehce pohybovat v závitu. Nikdy je ne mažte tukem nebo olejem.
- Předepsaný utahovací moment šroubů kol je u ocelových disků i u disků z lehké slitiny 120 Nm.
- Pokud jsou šrouby kola dotaženy příliš nízkým utahovacím momentem, mohou se kola za jízdy uvolnit - hrozí nebezpečí nehody! Příliš vysoký utahovací moment může poškodit šrouby, závity a trvale deformovat dosedací plochy disků kol.
- Kolo se může při nesprávné manipulaci se šrouby za jízdy uvolnit - hrozí nebezpečí nehody!

! POZOR

Dodržujte následující pokyny týkající se rezervního kola.

- Rezervní kolo je určeno pro nezbytně nutnou dobu použití.
- Nikdy nejezděte s více než jedním namontovaným rezervním kolem.
- Na rezervním kole nelze použít sněhové řetězy.

! UPOZORNĚNÍ

- Pokud použijete rezervní kolo, které není shodné s namontovanými koly, dodržujte pokyny » [strana 173](#), *Rezervní kolo*.
- Chraňte pneumatiky před stykem s oleji, tuky a palivem.
- Ztracené kryty ventilů nahradte novými.
- Pokud jste museli namontovat rezervní kolo bez určeného směru otáčení nebo s opačným směrem otáčení, jeďte opatrně. Vozidlo v takové situaci již nemá nejlepší možné jízdní vlastnosti.

Životní prostředí

Podušťené pneumatiky zvyšují spotřebu pohonných hmot.

Poznámka

- Doporučujeme, abyste všechny práce na kolech nebo pneumatikách nechali provést v odborném servisu.
- Doporučujeme používat disky, pneumatiky, kryty kol a sněhové řetězy ze sortimentu ŠKODA originálního příslušenství.

Životnost pneumatik

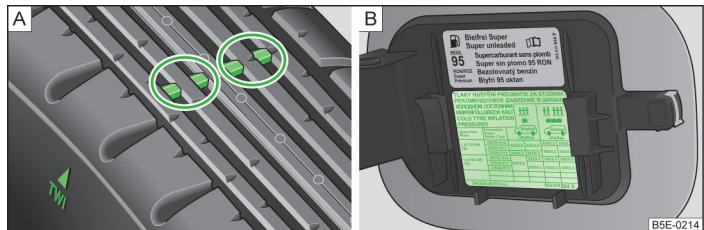

Obr. 135 Ilustrační obrázek: dezénové drážky pneumatiky s ukazateli opotřebení / otevřený kryt palivové nádrže s tabulkou rozměrů a tlaků v pneumatikách

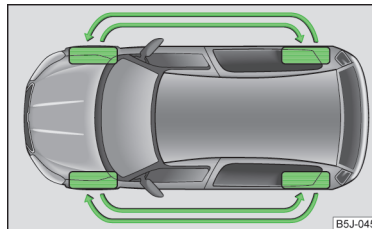

Obr. 136
Záměna kol



Nejprve si přečtete úvodní informace a bezpečnostní pokyny  na straně 169 a dodržujte je.

Správný tlak v pneumatikách, způsob jízdy a další okolnosti ovlivňují životnost pneumatik. Dodržováním následujících pokynů můžete životnost pneumatik prodloužit.

Tlak v pneumatikách

Kontrolujte tlak ve všech pneumatikách včetně pneumatiky rezervního kola nejméně jednou měsíčně a také před každou delší jízdou.

Hodnoty tlaku pro **pneumatiky** jsou uvedené na vnitřní straně krytu hrdla palivové nádrže » [obr. 135](#) - [B](#).

Tlak v pneumatice rezervního kola by měl odpovídat nejvyššímu předepsanému tlaku pneumatik u daného typu vozidla.

Kontrolu tlaku provádějte vždy u chladných pneumatik. U zahřátých pneumatik neodpouštějte případně zvýšený naměřený tlak.

Pokud dojde k většímu zatížení vozidla, přizpůsobte tlak v pneumatikách tomuto zatížení.

Způsob jízdy

Rychlé průjezdy zatáček, razantní zrychlení a silné brzdění zvyšují opotřebení pneumatik.

Vyvážení kol

Kola nového vozidla jsou vyvážena. V důsledku působení různých vlivů může během provozu vozidla dojít k jejich nevyváženosti. To se může projevit především „neklidným“ řízením.

Kola nechte po výměně nebo opravě pneumatik vyvážit.

Chybné nastavení geometrie náprav

Chybné nastavení geometrie přední, resp. zadní nápravy způsobuje nadměrné opotřebení pneumatik.

Poškození pneumatiky

Na obrubník nebo podobné překážky najíždějte pouze pomalu a pokud možno kolmo, abyste zabránili poškození pneumatik a disků.

Pneumatiky a disky doporučujeme pravidelně kontrolovat, zda nejsou poškozeny (propíchnutí, trhliny, boule, deformace apod.). Cizí tělesa (např. kamínky) ihned odstraňte z dezénu pneumatik.

Záměna kol

Pokud dojde k zřetelně vyššímu opotřebení předních pneumatik, doporučujeme vyměnit přední kola za zadní podle schématu » obr. 136. Tím docílíte přibližně stejné životnosti všech pneumatik.

Záměnu kol doporučujeme provést každých 10 000 km kvůli rovnoměrnému opotřebení všech pneumatik a docílení nejvyšší možné životnosti.

Skladování pneumatik

Demontované pneumatiky označte tak, aby bylo možné dodržet při jejich zpětné montáži původní směr otáčení kola.

Kola, resp. pneumatiky skladujte v chladu, suchu a pokud možno na tmavém místě. Pneumatiky, které nejsou namontovány na disku, ukládejte ve svislé poloze.

Ukazatele opotřebení pneumatik

V dezénu pneumatik je rozmístěno v pravidelných odstupech několik ukazatelů opotřebení pneumatik vysokých 1,6 mm » obr. 135 - [A]. Poloha ukazatelů je na bocích pneumatiky označena písmeny „TWI“, trojúhelníkovými, resp. jinými symboly.

Stáří pneumatik

Pneumatiky ztrácejí vlivem stárnutí svoje původní vlastnosti i pokud nejsou používány. Proto nedoporučujeme používat letní, resp. zimní pneumatiky starší než 6, resp. 4 roky.

Nové pneumatiky



Nejprve si přečtěte úvodní informace a bezpečnostní pokyny [I] na straně 169 a dodržujte je.

Na všechna čtyři kola vozidla montujte pouze radiální pneumatiky stejného druhu, rozměrů a se stejným druhem vzorku na jedné nápravě.

Kombinace pneumatik a disků přípustných pro Vaše vozidlo jsou uvedené v dokladech k vozidlu.

Pokud je to možné, vyměňte současně obě pneumatiky na nápravě. Pneumatiky s hlubším profilem dezénu by měly být vždy montovány na přední nápravu.

Vysvětlení označení na pneumatikách

185/65 R 14 86 T

To znamená:

185	šířka pneumatiky v mm » obr. 135 na straně 170 - [B]
65	poměr výšky a šířky v % » obr. 135 na straně 170 - [B]
R	kód pro Radiální pneumatiky » obr. 135 na straně 170 - [B]
14	průměr disku v palcích » obr. 135 na straně 170 - [B]
86	index nosnosti » [I]
T	kategorie rychlosti » [I]

Datum výroby je uvedeno na boku pneumatiky (případně na *vnitřní* straně). Např.

DOT ... 10 13...

znamená, že pneumatika byla vyrobena v 10. týdnu roku 2013.

Index nosnosti

Udává maximální zatížení jedné jednotlivé pneumatiky.

83	487 kg
85	515 kg
86	530 kg
87	545 kg
91	615 kg
92	630 kg
93	650 kg

Kategorie rychlosti

Udává maximální přípustnou rychlost vozidla s namontovanými pneumatikami příslušné kategorie.

R	170 km/h
S	180 km/h
T	190 km/h
U	200 km/h
H	210 km/h
V	240 km/h
W	270 km/h

! UPOZORNĚNÍ

Informace týkající se indexu nosnosti a kategorie rychlosti jsou uvedené v dokladech k vozidlu.

Pneumatiky s určeným směrem otáčení



Nejprve si přečtete úvodní informace a bezpečnostní pokyny **!** na straně 169 a dodržujte je.

Směr otáčení je označený šipkami na boku pneumatiky.

Daný směr otáčení pneumatiky musíte bezpodmínečně dodržet, aby byly zachovány nejlepší možné jízdní vlastnosti těchto pneumatik.

Jedná se především o následující vlastnosti.

- Zvýšená jízdní stabilita.
- Snížené riziko aquaplaningu.
- Snížená hlučnost a opotřebení pneumatik.

Sledování tlaku v pneumatikách



Obr. 137
Tlačítko nastavení kontrolní hodnoty tlaku v pneumatikách



Nejprve si přečtete úvodní informace a bezpečnostní pokyny **!** na straně 169 a dodržujte je.

Nastavení systému

Pokud dojde ke změně tlaku v pneumatikách, k výměně jednoho nebo více kol, ke změně pozice kola na vozidle (např. výměna kol mezi nápravami) nebo k rozsvícení kontrolního světla během jízdy, je nutné provést **nastavení systému** následujícím způsobem.

- Nahustěte všechny pneumatiky na předepsaný tlak » [strana 26](#), *Tlak v pneumatikách*.
- Zapněte zapalování.
- Stiskněte tlačítko se symbolem » [obr. 137](#) na dobu delší než 2 s.

Jestliže kontrolní světlo svítí a nezhasne po provedení nastavení systému, znamená to, že je v systému závada.



Jestliže kontrolní světlo bliká, znamená to, že je v systému závada.

Signalizace tlaku v pneumatikách

Kontrolní světlo se rozsvítí, pokud nastane některá z následujících situací.

- Tlak v pneumatice je příliš nízký.
- Pneumatika má poškozenou strukturu.
- Vozidlo je jednostranně naloženo.
- Jsou ve zvýšené míře zatížena kola jedné nápravy (např. jízda s přívěsem, jízda do kopce nebo z kopce).
- Jsou namontovány sněhové řetězy.
- Je namontované rezervní kolo.
- Je na nápravě vyměněné kolo.

! POZOR

- Pokud se rozsvítí kontrolní světlo , snižte okamžitě rychlost a vyvarujte se prudkých změn směru a prudkého brzdění. Při nejbližší možnosti zastavte a zkontrolujte pneumatiky a jejich nahuštění.
- Za určitých okolností (např. sportovní způsob jízdy, jízda na zimních nebo nezapevněných vozovkách) se může kontrolní světlo  rozsvítit se zpožděním nebo se nerozsvítí vůbec.

! UPOZORNĚNÍ

- Systém sledování tlaku v pneumatikách nenahrazuje pravidelnou kontrolu tlaku v pneumatikách, protože nedokáže rozpoznat rovnoměrný úbytek tlaku.
- Systém nemůže varovat při prudkém poklesu tlaku v pneumatikách, např. při náhlém průrazu pneumatiky. V takovém případě se pokuste vozidlo opatrně zastavit bez prudkých změn směru a prudkého brzdění.
- Základní nastavení systému je nutné provést každých 10 000 km, nebo 1x ročně, aby byla zaručena správná funkce sledování tlaku v pneumatikách.

Rezervní kolo

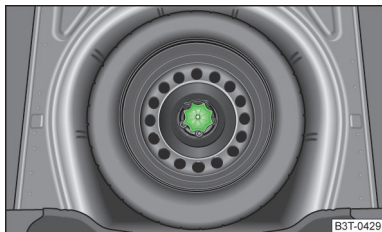

Obr. 138
Zavazadlový prostor: rezervní kolo



Nejprve si přečtěte úvodní informace a bezpečnostní pokyny  na straně 169 a dodržujte je.

Rezervní kolo se nachází v prohlubni pod krytem podlahy zavazadlového prostoru a je připevněné speciální maticí » obr. 138.

Vyjmutí kola

- Otevřete víko zavazadlového prostoru.
- Nadzvedněte podlahu zavazadlového prostoru.
- Vyjměte box s palubním nářadím.

- Vyšroubujte matici » obr. 138 proti směru hodinových ručiček.
- Vyjměte kolo.

Uložení kola

- Položte vyměněné kolo ráfkem dolů do prohlubně pro rezervní kolo.
- Zašroubujte matici » obr. 138 ve směru hodinových ručiček, dokud kolo není spolehlivě upevněno.
- Box s palubním nářadím vložte zpět do rezervního kola a zajistěte ho páskem.
- Sklopte podlahu zavazadlového prostoru.
- Zavřete víko zavazadlového prostoru.

Namontujte co nejdříve kolo, které odpovídá rozměrem a provedením původního kolu.

Pokud se liší rozměry nebo provedení rezervního kola od namontovaných kol (např. zimní pneumatiky, pneumatiky s určeným směrem otáčení), můžete použít rezervní kolo v případě nouze jen krátkodobě a pokračovat v cestě se zvýšenou opatrností » .

Nouzové kolo

Nouzové kolo je označeno varovným štítkem na disku kola.

Pokud použijete nouzové kolo, dodržujte následující pokyny.

- Varovný štítek nesmí být po namontování kola zakryt.
- Věnujte řízení zvýšenou pozornost.
- Huštění nouzového rezervního kola je shodné s maximálním huštěním standardní pneumatiky.
- Kolo není určeno k trvalému používání, proto ho použijte výhradně jen na dojetí do nejbližšího odborného servisu.



! POZOR

- Pokud je rezervní kolo poškozené, v žádném případě ho nepoužívejte.
- Pokud se liší rozměry nebo provedení rezervního kola od namontovaných kol, nejezděte nikdy rychlostí vyšší než 80 km/h, resp. 50 mph.
- Vyhněte se razantnímu zrychlení, silnému brzdění a rychlým průjezdům zatáček.

! UPOZORNĚNÍ

Dodržujte pokyny uvedené na varovném štítku nouzového kola.

Celoplošný kryt kola

 Nejprve si přečtěte úvodní informace a bezpečnostní pokyny  na straně 169 a dodržujte je.

Stažení

- Zavěste háček ze sady palubního nářadí za vyztužený okraj celoplošného krytu.
- Klíč na kola provlékněte háčkem, opřete ho o pneumatiku a kryt stáhněte.

Nasazení

- Přitiskněte kryt k disku u výřezu pro ventilék.
- Kryt postupně zatlačujte směrem od ventilku po obou stranách do disku, až zcela zapadne.

UPOZORNĚNÍ

- Do krytů netlučte, používejte pouze tlak rukou. Vyvarujte se silných úderů, pokud kryt ještě není naveden do disku. Mohlo by dojít k poškození vodičích a středních prvků krytu.
- Pokud používáte bezpečnostní šroub, ujistěte se, zda je namontován v otvoru u ventilku » [strana 180](#), *Zajištění kol proti odcizení*.
- Pokud budete dodatečně montovat **kryty kol**, dejte pozor, aby byl zajištěn dostatečný přívod vzduchu pro chlazení brzdového systému.

Krytky šroubů kola



Obr. 139
Stažení krytky šroubu kola

 Nejprve si přečtěte úvodní informace a bezpečnostní pokyny  na straně 169 a dodržujte je.

Stažení

- Nasuňte stahovací kleště » [strana 177](#) na krytku, až vnitřní jazýčky kleští do sednou na nákrůžek krytky » [obr. 139](#).
- Krytku stáhněte.

Nasazení

- Krytku nasuňte na doraz na šrouby kola.

Krytky šroubů kola jsou uloženy v boxu v rezervním kole, nebo v prostoru pro rezervní kolo.

Ozdobné kryty kol

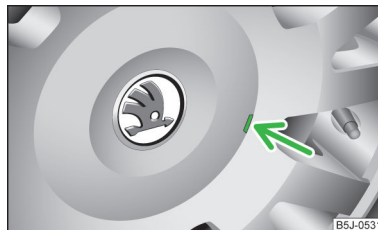

Obr. 140
Stažení ozdobného krytu u kol z lehkých slitin

 Nejprve si přečtěte úvodní informace a bezpečnostní pokyny  na straně 169 a dodržujte je.

Stažení

- Pomocí háčku ze sady nářadí opatrně demontujte ozdobný kryt » [obr. 140](#).

Šrouby kol

 Nejprve si přečtěte úvodní informace a bezpečnostní pokyny  na straně 169 a dodržujte je.

Disky a **šrouby kol** jsou vzájemně konstrukčně přizpůsobené. Pokud změníte disky, např. disky z lehké slitiny nebo kola se zimními pneumatikami, musíte použít odpovídající šrouby se správnou délkou a tvarem. Záleží na tom správné usazení kol.

Provoz v zimě

Úvod k tématu

V této kapitole najdete informace k těmto tématům:

Zimní pneumatiky _____ 175
Sněhové řetězy _____ 175 ■

Zimní pneumatiky



Nejprve si přečtěte úvodní informace na straně 175 a dodržujte je.

Použitím zimních pneumatik zlepšíte jízdní vlastnosti vozidla za zimních podmínek. Letní pneumatiky jsou na ledu, sněhu a při teplotách pod 7 °C méně odolné proti skluzu. To platí zejména pro vozidla, která jsou vybavena **širokými**, resp. **vysokeychlostními** pneumatikami.

Aby bylo dosaženo nejlepších možných jízdních vlastností vozidla, musí být zimní pneumatiky namontovány na všech čtyřech kolech, minimální hloubka dezénu musí být 4 mm a maximální stáří pneumatiky 4 roky.

Můžete použít zimní pneumatiky z nižší rychlostní kategorie za podmínky, že nepřekročíte přípustnou maximální rychlost této kategorie, i když je maximální rychlost v technické dokumentaci vozidla vyšší.

Nastavení rychlostního limitu pro zimní pneumatiky se provádí v displeji MAXI DOT v poloze **Zimní pneu** » [strana 18](#).



Životní prostředí

Letní pneumatiky namontujte zpět včas, protože na silnicích bez ledu, sněhu a při teplotách nad 7 °C jsou jejich jízdní vlastnosti lepší, brzdná dráha kratší, jízdní hluk je nižší a opotřebenění pneumatik menší. Snižuje se také spotřeba pohonných hmot. ■

Sněhové řetězy



Nejprve si přečtěte úvodní informace na straně 175 a dodržujte je.

Sněhové řetězy zlepšují na zasněžených a zledovatělých vozovkách nejen pohon, ale i brzdění.

Sněhové řetězy smějí být montovány pouze na kola přední nápravy.

Použití sněhových řetězů je z technických důvodů přípustné pouze u následujících kombinací disků a pneumatik.

Velikost disku	Hloubka zálsu	Velikost pneumatik
5J x 14	35 mm	175/70
6J x 14	37 mm	185/65
6J x 15	43 mm	185/55

Používejte pouze sněhové řetězy, jejichž články včetně zámků nejsou větší než **12 mm**.



UPOZORNĚNÍ

- Řetězy musíte sejmut při zdolávání úseků bez sněhu. Na těchto úsecích by omezovaly jízdní vlastnosti, poškozovaly pneumatiky a rychle se ničily.
- Před montáží sněhových řetězů sejměte **kryty kol**. ■

Nouzová výbava a svépomoc

Nouzová výbava

Úvod k tématu

V této kapitole najdete informace k těmto tématům:

Lékárnička a výstražný trojúhelník _____	176
Hasicí přístroj _____	176
Palubní nářadí _____	177

Lékárnička a výstražný trojúhelník

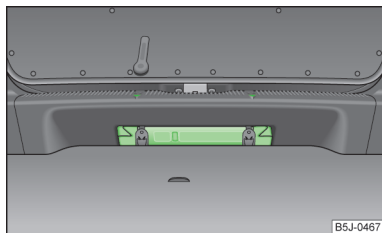

Obr. 141
Umístění výstražného trojúhelníku

 Nejprve si přečtěte úvodní informace na straně 176 a dodržujte je.

Výstražný trojúhelník o maximálních rozměrech 39 x 68 x 450 mm můžete připevnit gumovými pásky k obkladu zadního čela zavazadlového prostoru » obr. 141.

POZOR

Lékárničku a výstražný trojúhelník vždy bezpečně upevněte tak, aby se při náhlém brzdění nebo nárazu vozidla nemohly uvolnit a způsobit zranění cestujícím.

Poznámka

- Kontrolujte datum použitelnosti obsahu lékárničky.
- Doporučujeme používat lékárničku a výstražný trojúhelník ze sortimentu ŠKODA originálního příslušenství, které zakoupíte u partnera ŠKODA.

Hasicí přístroj

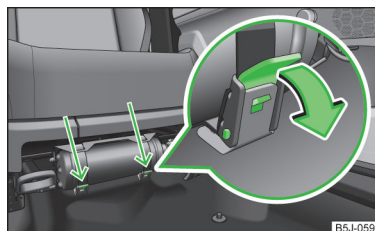

Obr. 142
Hasicí přístroj

 Nejprve si přečtěte úvodní informace na straně 176 a dodržujte je.

Hasicí přístroj je upevněn pomocí dvou popruhů v držáku pod sedadlem řidiče.

Vyjmutí/přípevnění

- Uvolněte oba popruhy zatažením za příslušné pojistky ve směru šipky » obr. 142.
- Vyjměte hasicí přístroj.

Přípevnění se provádí opačným způsobem.

Řádně si prostudujte návod umístěný na hasicím přístroji.

Hasicí přístroj musí být kontrolován oprávněnou osobou jednou ročně. Dodržujte národní právní předpisy.

POZOR

Hasicí přístroj vždy bezpečně upevněte tak, aby se při náhlém brzdění nebo nárazu vozidla nemohl uvolnit a způsobit zranění cestujícím.

i Poznámka

- Hasicí přístroj musí odpovídat národním právním předpisům.
- Kontrolujte datum použitelnosti hasičiho přístroje. Pokud byste hasičí přístroj použili po uplynutí tohoto data, není zaručena jeho správná funkce.
- Hasicí přístroj je dodáván jen do některých zemí.

Palubní nářadí

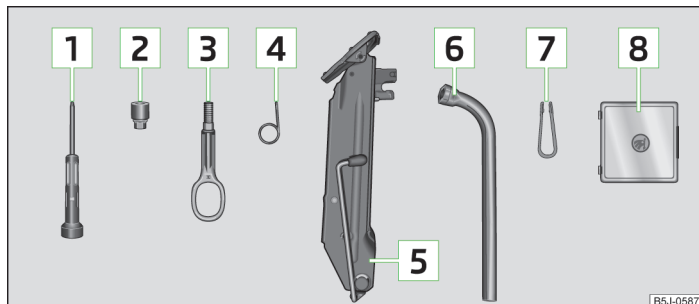

Obr. 143 Palubní nářadí

 Nejprve si přečtěte úvodní informace na straně 176 a dodržujte je.

Palubní nářadí a zvedák vozidla jsou uloženy v boxu v rezervním kole nebo v prostoru pro rezervní kolo. Je zde i místo pro odnímatelné rameno tažného zařízení. Box je připevněn k rezervnímu kolu páskem.

Součásti palubního nářadí (podle výbavy vozidla) » obr. 143.

- 1 Šroubovák
- 2 Adaptér na bezpečnostní šrouby kol
- 3 Vlečné oko
- 4 Drátěný háček na snímání krytů kol
- 5 Zvedák vozidla
- 6 Klíč na kola

7 Stahovací kleště na krytky šroubů kol

8 Sada náhradních žárovek

Zvedák vozidla po použití zašroubujte zpět do jeho původní polohy, aby ho bylo možné uložit zpět do boxu s palubním nářadím.

! POZOR

- Zvedák vozidla dodávaný s vozidlem je určen pouze pro Váš typ vozidla. V žádném případě s ním nezvedejte těžší vozidla nebo jiné náklady - hrozí nebezpečí zranění!
- Ujistěte se, že je palubní nářadí v zavazadlovém prostoru bezpečně upevněné.
- Dbejte na to, aby byl box vždy bezpečně zajištěn páskem.

Výměna kola

Úvod k tématu

V této kapitole najdete informace k těmto tématům:

Přípravné práce	178
Výměna kola	178
Dodatečné práce	178
Povolení/dotažení šroubů kol	179
Zvedání vozidla	180
Zajištění kol proti odcizení	180

! POZOR

- Pokud se nacházíte na silnici za běžného provozu, zapněte varovná světla a do příslušné vzdálenosti od vozidla umístěte výstražný trojúhelník - postupujte podle příslušných národních právních předpisů.
- Vozidlo odstavte co možná nejvíce stranou od kolem projíždějících vozidel. Místo by mělo mít pevný a vodorovný podklad.
- Pokud je vozidlo dodatečně vybaveno jinými pneumatikami nebo disky než těmi, kterými bylo vybaveno z výrobního závodu, dodržujte pokyny » strana 171, *Nové pneumatiky*.

! POZOR

Dodržujte následující pokyny pro zvedání vozidla.

- Pokud měníte kolo na nakloněné vozovce, zablokujte protilehlé kolo kamenem nebo jiným podobným předmětem, abyste vozidlo zajistili proti neočekávanému rozjetí.
- Zajistěte podstavec zvedáku vhodnými prostředky proti posunutí. Měkký kluzký podklad pod podstavcem zvedáku může způsobit posunutí podstavce, a tím pád vozidla. Zvedák vozidla proto vždy stavte na pevný podklad, resp. použijte nějakou velkoplošnou stabilní podložku. Na **hladkém podkladu**, jako např. na dlažbě, použijte protiskluznou podložku (např. gumový kobereček).
- Zvedák vozidla nasazujte pouze na místa k tomu určená.
- Vždy zvedejte vozidlo se zavřenými dveřmi.
- Pokud je vozidlo zvednuto zvedákem vozidla, nikdy nevkládejte části těla, např. paže nebo nohy, pod vozidlo.
- Pokud je vozidlo zvednuté, nikdy nestartujte motor - hrozí nebezpečí úrazu.

! UPOZORNĚNÍ

- Předepsaný utahovací moment šroubů kol je u ocelových disků i u disků z lehké slitiny **120 Nm**.
- Pokud utáhnete šrouby kol vyšším utahovacím momentem, může dojít k poškození šroubu, případně adaptéru pro bezpečnostní šrouby kol.

i Poznámka

- Sadu bezpečnostních šroubů s adaptérem můžete zakoupit u partnera ŠKODA.
- U výměny kola dodržujte národní právní předpisy.

Přípravné práce



Nejprve si přečtěte úvodní informace a bezpečnostní pokyny **!** na straně 177 a dodržujte je.

Výměnu kola provádějte pokud možno na vodorovné ploše.

Před výměnou kola musíte provést následující přípravné práce.

- Nechte **vystoupit všechny spolucestující**. Po dobu opravy by se měli zdržovat mimo komunikaci (např. za svodidlem).
- Vypněte motor.

- Zařadte řadící páku do **neutrální polohy**, resp. nastavte volící páku automatické převodovky **do polohy P**.
- Pevně zatáhněte **ruční brzdu**.
- Pokud máte připojený přívěs, odpojte ho.
- Vyjměte ze zavazadlového prostoru **palubní nářadí** » [strana 177](#) a **rezervní kolo** » [strana 173](#), *Rezervní kolo*.

Výměna kola



Nejprve si přečtěte úvodní informace a bezpečnostní pokyny **!** na straně 177 a dodržujte je.

- Sejměte celoplošný kryt kola » [strana 174](#), resp. krytky šroubů kola » [strana 174](#).
- U disků z lehké slitiny sejměte ozdobný kryt » [strana 174](#).
- Povolte nejprve bezpečnostní šroub, potom ostatní šrouby kola » [strana 179](#).
- Zvedněte vozidlo, až se přestane příslušné kolo dotýkat země » [strana 180](#).
- Vyšroubujte šrouby kola a uložte je na čistou podložku (hadr, papír apod.).
- Opatrně sejměte kolo.
- Nasaďte rezervní kolo a šrouby lehce našroubujte.
- Spusťte vozidlo dolů.
- Klíčem střídavě dotáhněte protilehlé šrouby kola (křížem). Bezpečnostní šroub dotáhněte jako poslední » [strana 179](#).
- Nasaďte zpět celoplošný kryt kola, resp. ozdobný kryt, resp. krytky šroubů kola.

i Poznámka

- Všechny šrouby musí být čisté a musí se v závitě lehce pohybovat.
- Šrouby v žádném případě nemažte tuky nebo olejem!
- Pokud montujete pneumatiku s určeným směrem otáčení, dodržte tento směr » [strana 169](#).

Dodatečné práce



Nejprve si přečtěte úvodní informace a bezpečnostní pokyny **!** na straně 177 a dodržujte je.

Po výměně kola musíte vykonat ještě následující dodatečné práce.

- Vložte a speciálním šroubem upevněte vyměněné kolo do prohlubně pro rezervní kolo » [strana 173](#), *Rezervní kolo*.
- Vraťte palubní nářadí na své místo a upevněte ho páskem.
- **Zkontrolujte** co nejdříve **tlak** v pneumatice namontovaného rezervního kola. ▶

- Nechte co nejdříve **zkontrolovat** momentovým klíčem **utahovací moment** šroubů příslušného kola.
- Poškozenou pneumatiku vyměňte, resp. se na možnost opravy informujte v odborném servisu.

i Poznámka

- Pokud během výměny kola zjistíte, že jsou šrouby zkorodované a těžko se dotahují, před kontrolou utahovacího momentu je vyměňte.
- Až do kontroly utahovacího momentu jezděte opatrně a přiměřenou rychlostí.

Povolení/dotažení šroubů kol

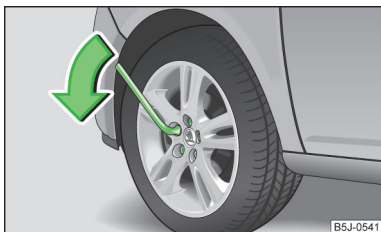

Obr. 144
Výměna kola: povelení šroubů

 Nejprve si přečtete úvodní informace a bezpečnostní pokyny  na straně 177 a dodržujte je.

Povolení

- Nasuňte klíč na šroub kola až na doraz¹⁾.
- Uchopte klíč na konci a otočte šroubem asi o **jedno** otočení ve směru šipky
» obr. 144.

Dotažení

- Nasuňte klíč na šroub kola až na doraz¹⁾.
- Uchopte klíč na konci a točte šroubem proti směru šipky » obr. 144, dokud není šroub pevně dotažený.

POZOR

Před zvednutím vozidla zvedákem šrouby povelte jen lehce (asi o jednu otáčku), jinak by se mohlo kolo uvolnit a spadnout - hrozí nebezpečí zranění!

i Poznámka

Pokud nemůžete šrouby povelit, opatrně zatlačte **nohou** na konec klíče. Přidržte se při tom pevně vozidla a dbejte na to, abyste stáli bezpečně.

¹⁾ K povolování a dotahování bezpečnostních šroubů kol použijte příslušný adaptér » strana 180.

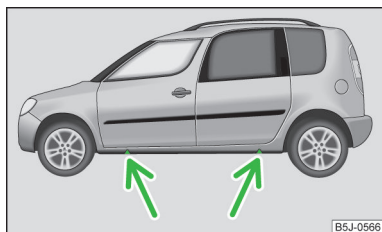

Zvedání vozidla

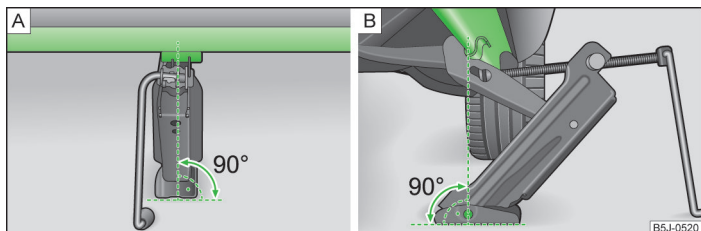

Obr. 145
Body pro nasazení zvedáku vozidla



Obr. 146 Nasazení zvedáku vozidla

 Nejprve si přečtěte úvodní informace a bezpečnostní pokyny  na straně 177 a dodržujte je.

Zvedák nasadíte na upínací bod, který je nejbližší vadnému kola » obr. 145. Upínací bod se nachází přímo pod prolisem na boční ploše dveří.

- Zvedák vytočte klíčkem pod upínacím bodem tak vysoko, až se jeho čelist dostane pod výztuhu prahu pod vozidlem.
- Zvedák nasadíte tak, aby čelist obepínala výztuhu » obr. 146 - [B].
- Podstavec zvedáku opřete celou plochou o rovný povrch a zajistíte, aby byl ve svislé poloze k místu, kde čelist obepíná výztuhu » obr. 146 - [A].
- Vytočte zvedák ještě výš, až se kolo nadzvedne od země.

POZOR

- Vozidlo zvedejte pouze v upínacích bodech určených pro zvedák.
- Pro zvedání vozidla zvolte rovný a pevný podklad.

Zajištění kol proti odcizení

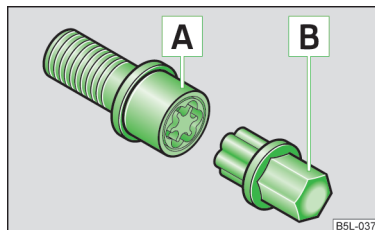

Obr. 147
Ilustrační obrázek: bezpečnostní šroub s adaptérem

 Nejprve si přečtěte úvodní informace a bezpečnostní pokyny  na straně 177 a dodržujte je.

Bezpečnostní šrouby můžete povolit, resp. utáhnout pouze pomocí adaptéru » strana 177, Palubní nářadí.

- Sejměte ochranný kryt kola nebo bezpečnostního šroubu.
- Adaptér [B] » obr. 147 nasadíte drážkovanou stranou do vnitřního drážkování v hlavě bezpečnostního šroubu [A] až na doraz tak, aby vyčníval vnější šestihran.
- Nasuňte klíč až na doraz na adaptér [B].
- Povolte, resp. dotáhněte šroub kola » strana 179.
- Po sejmutí adaptéru nasadíte ochranný kryt kola nebo bezpečnostního šroubu.
- Nechte co nejdříve zkontrolovat momentovým klíčem **utahovací moment**.

Poznámka

- Zaznamenejte si kódové číslo, které je vyraženo jak na pohledovém čele adaptéru, tak i na čele závítového konce každého bezpečnostního šroubu. Na základě tohoto čísla si v případě potřeby můžete zakoupit ze sortimentu ŠKODA originálních dílů náhradní adaptér.
- Doporučujeme Vám, abyste adaptér na šrouby kol vozil vždy s sebou. Měl by být uložen v palubním nářadí.
- Sadu bezpečnostních šroubů s adaptérem můžete zakoupit u partnera ŠKODA.

Oprava pneumatik

Úvod k tématu

V této kapitole najdete informace k těmto tématům:

Sada na opravu pneumatik	181
Přípravné práce před použitím sady na opravu pneumatik	182
Utěsnění a nahuštění pneumatiky	182
Kontrola po 10 min jízdě	183

Pomocí sady na opravu pneumatik je možné spolehlivě utěsnit poškození pneumatiky, které bylo způsobeno cizím tělesem nebo propíchnutím do průměru asi 4 mm.

Oprava pomocí sady na opravu pneumatik **nenahrazuje** trvalou opravu pneumatiky. Oprava slouží jen pro dojetí do nejbližšího odborného servisu.

Při opravě není nutné demontovat kolo.

Cizí tělesa, jako např. šroub nebo hřebík, **nesmějí být z pneumatiky odstraněna!**

Sada na opravu pneumatik nesmí být použita v následujících případech.

- Pokud je poškozený ráfek.
- Pokud je venkovní teplota nižší než -20 °C.
- Pokud je proříznutí nebo propíchnutí pneumatiky větší než 4 mm.
- Pokud je poškozený bok pneumatiky.
- Pro jízdu s velmi nízkým tlakem v pneumatice nebo prázdnou pneumatikou.
- Pokud uplynula doba použitelnosti uvedená na plnicí láhvi.

POZOR

- Pneumatika naplněná utěšňovacím prostředkem nemá stejné jízdní vlastnosti jako běžná pneumatika.
- Nejezděte rychlostí vyšší než 80 km/h.
- Vyhnete se razantní akceleraci, silnému brzdění a rychlým průjezdům zatáček.
- Po 10 min jízdě zkontrolujte tlak v pneumatice.
- Utěšňovací prostředek je zdraví škodlivý a musí být při kontaktu s pokožkou ihned odstraněn.

Životní prostředí

Použitý nebo prošlý utěšňovací prostředek je třeba zlikvidovat ve shodě s předpisy na ochranu životního prostředí.

Poznámka

- Dodržujte návod k obsluze od výrobce sady na opravu pneumatik.
- Novou láhev s utěšňovacím prostředkem můžete zakoupit ze sortimentu ŠKODA originálních dílů.
- Pneumatiku opravenou pomocí sady na opravu pneumatik ihned vyměňte, resp. se na možnost opravy informujte v odborném servisu.

Sada na opravu pneumatik

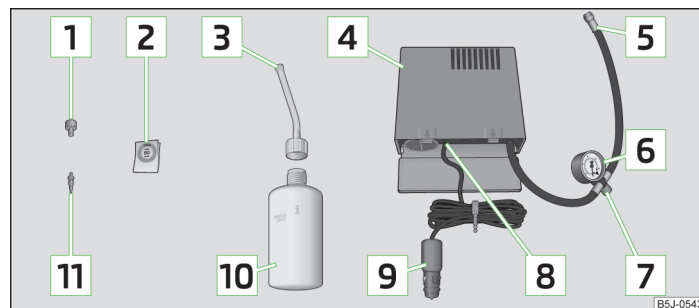

Obr. 148 Součásti sady na opravu pneumatik

Nejprve si přečtěte úvodní informace a bezpečnostní pokyny na straně 181 a dodržujte je.

Sada je uložena v boxu pod kobercem zavazadlového prostoru.

Součásti sady na opravu pneumatik

- 1 Přípravek na demontáž a montáž vložky ventilků
- 2 Nálepka s omezením rychlosti „max. 80 km/h“, resp. „max. 50 mph“
- 3 Plnicí hadička s uzavírací zátkou
- 4 Kompresor

- 5** Hadička pro huštění kola
- 6** Ukazatel tlaku v pneumatikách
- 7** Šroub pro vypouštění vzduchu
- 8** Vypínač
- 9** Konektor pro připojení do 12V zásuvky
- 10** Láhev s utěšňovacím prostředkem
- 11** Náhradní vložka ventilku

Přípravek na demontáž a montáž vložky ventilku **11** má na spodním konci zářez, do kterého zapadne vložka ventilku. Jen tak je možné vložku z ventilku pneumatiky vyšroubovat a opět zašroubovat. To platí také pro náhradní vložku ventilku **11**.

Přípravné práce před použitím sady na opravu pneumatik

 Nejprve si přečtěte úvodní informace a bezpečnostní pokyny **!** na straně 181 a dodržujte je.

Před použitím sady na opravu pneumatik musíte provést následující přípravné práce.

- Vozidlo odstavte co možná nejvíce stranou od kolem projíždějících vozidel. Mís- to by mělo mít pevný a vodorovný podklad.
- Pokud se nacházíte na silnici za běžného provozu, zapněte varovná světla a do příslušné vzdálenosti od vozidla umístěte výstražný trojúhelník - postupujte podle příslušných národních právních předpisů.
- Nechte **vystoupit všechny spolucestující**. Po dobu opravy by se měli zdržovat mimo komunikaci (např. za svodidlem).
- Vypněte motor a zařaďte řadičí páku do **neutrální polohy**, resp. nastavte volící páku automatické převodovky do **polohy P**.
- Pevně zatáhněte **ruční brzdu**.
- Zkontrolujte, zda je možná oprava pomocí sady na opravu pneumatik » [strana 181](#).
- Pokud máte připojený přívěs, odpojte ho.
- Vyměňte ze zavazadlového prostoru **sadu na opravu pneumatik**.
- Nálepku **2** » [obr. 148](#) na straně 181 nalepte na přístrojovou desku v zorném poli řidiče.
- Cizí tělesa, jako např. šroub nebo hřebík, z pneumatiky neodstraňujte.
- Odšroubujte čepičku ventilku pneumatiky.
- Pomocí přípravku **1** vyšroubujte vložku ventilku a položte ji na čistý podklad (hadr, papír apod.).

Utěsnění a nahuštění pneumatiky



Nejprve si přečtěte úvodní informace a bezpečnostní pokyny **!** na straně 181 a dodržujte je.

Utěsnění

- Láhev s utěšňovacím prostředkem **10** » [obr. 148](#) na straně 181 několikrát silně protřepejte.
- Plnicí hadičku **3** našroubujte pevně na láhev **10**. Fólie na uzávěru se automaticky propíchne.
- Odstraňte uzávěr plnicí hadičky **3** a otevřený konec nasadte na ventilék pneumatiky.
- Láhev **10** držte dnem nahoru a celý obsah vyprázdněte do pneumatiky.
- Plnicí hadičku sejměte z ventilku pneumatiky.
- Pomocí přípravku **1** našroubujte vložku ventilku.

Nahuštění

- Hadičku pro huštění kola **5** » [obr. 148](#) na straně 181 pevně našroubujte na ventilék pneumatiky.
- Zkontrolujte, zda je dotažen šroub pro vypouštění vzduchu **7**.
- Nastartujte motor a nechte ho běžet.
- Konektor **9** zasuňte do 12V zásuvky » [strana 67, 12V zásuvka](#).
- Vypínačem **8** zapněte kompresor.
- Kompresor nechte běžet tak dlouho, až bude dosaženo hodnoty tlaku v pneumatice 2,0-2,5 baru. Maximální doba chodu kompresoru je 8 min » **!**
- Vypněte kompresor.
- Pokud nemůže být dosaženo tlaku 2,0-2,5 baru, odšroubujte hadičku **5** z ventilku pneumatiky.
- Popojeďte vozidlem asi 10 m dopředu nebo dozadu, aby se těsnicí prostředek mohl v pneumatice „rozlít“.
- Hadičku **5** znovu pevně našroubujte na ventilék pneumatiky a huštění opakujte.
- Pokud ani nyní nemůže být dosaženo požadovaného tlaku v pneumatice, je pneumatika silně poškozená a není možné ji pomocí sady na opravu pneumatik utěsnit » **!**
- Vypněte kompresor.
- Odšroubujte hadičku **5** z ventilku pneumatiky.

Pokud bylo dosaženo tlaku v pneumatice 2,0-2,5 baru, můžete pokračovat v jízdě rychlostí max. 80 km/h, resp. 50 mph.

Po 10 min jízdy zkontrolujte tlak v pneumatice » [strana 183](#).

! POZOR

- Hadička pro huštění kola a kompresor mohou být po použití horké - hrozí nebezpečí zranění!
- Neodkládejte horkou hadičku pro huštění kola a horký kompresor na hořlavé materiály - hrozí nebezpečí požáru!
- Pokud nemůže být dosaženo tlaku min. 2,0 baru, je pneumatika silně poškozená a není možné ji pomocí sady na opravu pneumatik utěsnit. 🚫 Nepokračujte v jízdě! Vyhledejte pomoc odborného servisu.

! UPOZORNĚNÍ

Kompresor vypněte nejpozději po 8 min chodu - hrozí nebezpečí přehřátí! Před opětovným zapnutím nechte kompresor několik minut vychladnout.

Kontrola po 10 min jízdy



Nejprve si přečtěte úvodní informace a bezpečnostní pokyny **!** na straně 181 a dodržujte je.

Po 10 min jízdy zkontrolujte tlak v pneumatice!

Pokud je tlak v pneumatice nižší než 1,3 baru

> 🚫 **Nepokračujte v jízdě!** Pneumatiku není možné pomocí sady na opravu pneumatik dostatečně utěsnit.

Pokud je tlak v pneumatice vyšší než 1,3 baru

- > Upravte tlak v pneumatice na správnou hodnotu (viz vnitřní strana krytu hrdla palivové nádrže).
- > Pokračujte v jízdě do nejbližšího odborného servisu rychlostí max. 80 km/h, resp. 50 mph.

Pomoc při startování

📖 Úvod k tématu

V této kapitole najdete informace k těmto tématům:

- Pomoc při startování akumulátorem jiného vozidla _____ 184
- Pomoc při startování u vozidel vybavených systémem START-STOP _____ 184

! POZOR

- Vybitý akumulátor může zamrznout již při několika stupních mrazu. Pokud akumulátor zamrzl, startování s pomocí akumulátoru jiného vozidla neprovádějte - hrozí nebezpečí exploze!
- Dodržujte bezpodmínečně bezpečnostní pokyny pro práci v motorovém prostoru » **strana 156, Motorový prostor.**
- Neizolované části svorek se nesmějí vzájemně dotýkat - hrozí nebezpečí zkratu!
- Kabel napojený na kladný pól akumulátoru se nesmí dotýkat vodivých částí vozidla - hrozí nebezpečí zkratu!
- Kabel nepřipojujte k zápornému pólu vybitého akumulátoru. V důsledku silného jiskření vzniklého při startování motoru by mohlo dojít k explozi akumulátoru.
- Vedte pomocné startovací kabely tak, aby nemohly být zachyceny rotujícími díly v motorovém prostoru.
- Nenaklánějte se nad akumulátor - hrozí nebezpečí poleptání kyselinou!
- Zátky článků akumulátoru musí být pevně zašroubované.
- Nemanipulujte v blízkosti akumulátoru s otevřeným ohněm (hořící svíčka, zapálená cigareta atd.) - hrozí nebezpečí exploze!
- Nikdy nepoužívejte pomoc při startování u akumulátoru s příliš nízkou hladinou elektrolytu - hrozí nebezpečí exploze a poleptání kyselinou.

! UPOZORNĚNÍ

- Mezi oběma vozidly nesmí být žádný kontakt, jinak by mohl při spojení kladných pólů protékat proud.
- Vybitý akumulátor musí být správně připojen na palubní síť.
- Startovací kabely doporučujeme zakoupit ve značkových prodejnách výrobce akumulátorů.

Pomoc při startování akumulátorem jiného vozidla

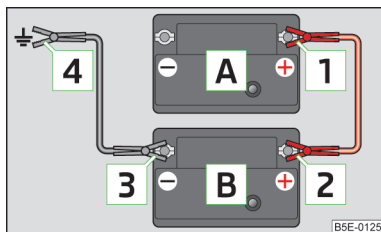

Obr. 149
Pomoc při startování: A - vybitý akumulátor, B - pomocný akumulátor

Nejprve si přečtěte úvodní informace a bezpečnostní pokyny na straně 183 a dodržujte je.

Pokud motor nenastartujete, protože je vybitý akumulátor vozidla, můžete použít ke startování motoru akumulátor jiného vozidla. K tomu potřebujete pomocné startovací kabely.

Propojení obou vozidel pomocnými startovacími kabely musí být provedeno v následujícím pořadí.

- > Připojte svorku **1** na kladný pól vybitého akumulátoru **A** » obr. 149.
- > Připojte svorku **2** na kladný pól pomocného akumulátoru **B**.
- > Připojte svorku **3** na záporný pól pomocného akumulátoru **B**.
- > Připojte svorku **4** k takové části startovaného vozidla, která je pevně spojena s blokem jeho motoru, resp. přímo k bloku motoru.

Startování motoru

- > Nastartujte motor pomocného vozidla a nechte ho běžet na volnoběh.
- > Nastartujte motor vozidla s vybitým akumulátorem.
- > Pokud motor nenastartuje, startování po 10 s přerušte a opakujte ho po 30 s.
- > Kabely odpojte přesně v **opačném** pořadí, než jaké je popsáno výše.

Oba akumulátory musí mít jmenovité napětí 12 V. **Kapacita** (Ah) pomocného akumulátoru nesmí být podstatně menší než kapacita vybitého akumulátoru.

Pomocné startovací kabely

Používejte výhradně startovací kabely s dostatečně velkým průřezem a s izolovými svorkami. Dodržujte pokyny výrobce startovacích kabelů.

Kladný kabel je většinou červený.

Záporný kabel je většinou černý.

Pomoc při startování u vozidel vybavených systémem START-STOP

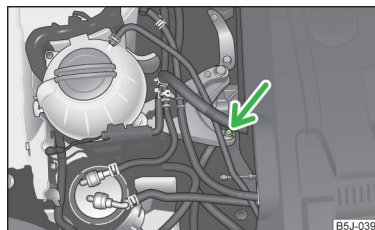

Obr. 150
Motorový prostor: kostřící bod

Nejprve si přečtěte úvodní informace a bezpečnostní pokyny na straně 183 a dodržujte je.

U vozidel vybavených systémem START-STOP smí být pomocný startovací kabel připojen pouze na kostřící bod motoru » obr. 150.

Vlečení vozidla

Úvod k tématu

V této kapitole najdete informace k těmto tématům:

Přední vlečné oko	_____	185
Zadní vlečné oko	_____	186
Vozidla vybavená tažným zařízením	_____	186

Vozidlo s **manuální převodovkou** smí být vlečeno na vlečném laně, resp. na vlečné tyči nebo se zdviženou přední, resp. zadní nápravou.

Vozidlo s **automatickou převodovkou** smí být vlečeno na vlečném laně, resp. na vlečné tyči nebo se zdviženou přední nápravou. Pokud by bylo vozidlo vlečeno se zdviženou zadní nápravou, došlo by k poškození převodovky!

Nejšetrnější a nejbezpečnější je vlečení vozidla na **tyči**. Vlečné **lano** používejte jen tehdy, pokud není žádná vhodná vlečná tyč k dispozici.

Při vlečení vozidla dodržujte následující pokyny.

Řidič vlečného vozidla

- ▶ Spojku povolujte při rozjíždění obzvláště jemně, resp. u automatické převodovky přidávejte plyn velmi opatrně.
- ▶ U vozidel s manuální převodovkou přidávejte plyn při rozjíždění teprve tehdy, až se lano napne.

Maximální přípustná rychlost při vlečení je **50 km/h**.

Řidič vlečeného vozidla

- ▶ Zapněte zapalování, aby volant nebyl zablokovaný a aby bylo možné použít směrová světla, houkačku a stěrače.
- ▶ Vyřadte rychlostní stupeň, resp. zvolte u automatické převodovky polohu volící páky N.

Nezapomeňte, že posilovač brzd a servořízení pracují jen při běžícím motoru. Pokud motor neběží, musíte brzdový pedál sešlapovat mnohem větší silou a na řízení vozidla musíte vynaložit mnohem více síly.

Pokud použijete vlečné lano, dbejte na to, aby bylo stále napnuté.

! UPOZORNĚNÍ

- Nestartujte vozidlo roztahováním - hrozí nebezpečí poškození motoru a katalyzátoru! Jako pomoc při startování můžete použít akumulátor jiného vozidla » [strana 183](#), *Pomoc při startování*.
- Pokud vlivem závady není v převodovce olej, smí být vozidlo vlečeno pouze se zdviženými hnacími koly, resp. transportováno na odtahovém vozidle nebo přívěsu.
- Pokud běžné vlečení není možné nebo pokud má být vzdálenost vlečení delší než 50 km, musí být vozidlo transportováno na odtahovém vozidle nebo přívěsu.
- Aby při vlečení pomocí lana nebyla obě vozidla zbytečně namáhána a vystavována rázům, má být lano použité k vlečení vyrobené z elastického materiálu. Proto používejte pouze lana vyrobená ze syntetických nebo podobných materiálů.
- Obě vozidla nesmí být při vlečení namáhána nadměrnou tažnou silou a nesmí docházet k jejich rázovému zatěžování. Pokud vlečete vozidlo na nebezpečně vozovce, vždy existuje nebezpečí přetěžování upevňovacích dílů na obou vozidlech a jejich poškození.
- Vlečné lano, resp. vlečnou tyč upevňujte na **vlečná oka** » [strana 185](#), resp. » [strana 186](#), resp. na **odnímatelné rameno tažného zařízení** » [strana 116](#).

i Poznámka

- Doporučujeme používat vlečné (tažné) lano ze sortimentu ŠKODA originálního příslušenství, které můžete zakoupit u partnera ŠKODA.
- Vlečení vozidla vyžaduje určitou zručnost. Oba řidiči by měli být seznámeni se zvláštnostmi vlečení vozidla. Nezkoušení řidiči by neměli být vlečeni, ani vlečt jiné vozidlo.
- Během vlečení vozidla dodržujte národní právní předpisy, zejména pro označení vlečného a vlečeného vozidla.
- Vlečné lano nesmí být překroucené, protože přední vlečné oko by se mohlo za určitých okolností z vozidla vyšroubovat.

Přední vlečné oko

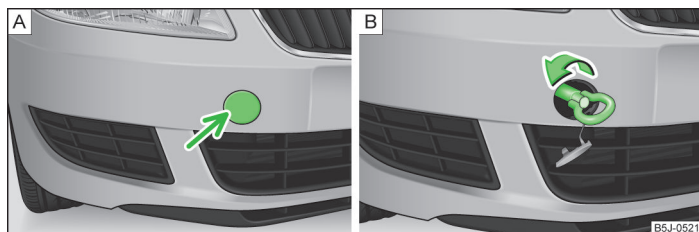

Obr. 151 Přední nárazník: krytka / montáž vlečného oka

 Nejprve si přečtete úvodní informace a bezpečnostní pokyny  na straně 184 a dodržujte je.

Demontujte opatrně krytku následujícím způsobem.

- ▶ Zatlačte na levou polovinu krytky v místě šipky » [obr. 151 - A](#).
- ▶ Vyjměte krytku z předního nárazníku tahem k sobě.
- ▶ Vlečné oko našroubujte rukou otáčením doleva až na doraz » [obr. 151 - B](#). Pro dotažení doporučujeme použít např. klíč na kola, vlečné oko jiného vozidla nebo podobný předmět, který prostrčíte vlečným okem.
- ▶ Pro zpětnou montáž krytky po vyšroubování oka nasadte krytku do lůžek pro otáčení, poté zatlačte na pravou stranu krytky. Krytka musí spolehlivě zaklapnout.

! UPOZORNĚNÍ

Vlečné oko musí být vždy na doraz našroubované a pevně utažené, jinak při vlečení vozidla hrozí vypadnutí vlečného oka.

Zadní vlečné oko

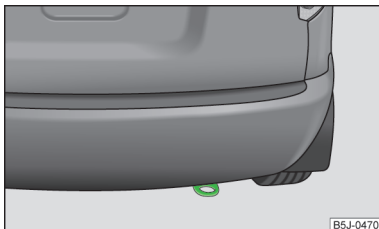

Obr. 152
Zadní vlečné oko

 Nejprve si přečtěte úvodní informace a bezpečnostní pokyny **!** na straně 184 a dodržujte je.

Zadní vlečné oko je umístěno vpravo pod zadním nárazníkem » [obr. 152](#).

Vozidla vybavená tažným zařízením

 Nejprve si přečtěte úvodní informace a bezpečnostní pokyny **!** na straně 184 a dodržujte je.

U vozidel vybavených tažným zařízením z výrobního závodu je možné pro tažení použít namontované odnímatelné tažné rameno » [strana 116](#), *Provoz s přívěsem*.

Tažení vozidla prostřednictvím tažného zařízení je plnohodnotnou náhradou za tažení vozidla prostřednictvím vlečného oka.

! UPOZORNĚNÍ

Použitím nevhodné tažné tyče může dojít k poškození odnímatelného tažného ramena, resp. vozidla.

i Poznámka

Vozte s sebou stále odnímatelné tažné rameno pro případ potřeby vlečení jiného vozidla.

Pojistky a žárovky

Pojistky

Úvod k tématu

V této kapitole najdete informace k těmto tématům:

Pojistky v přístrojové desce _____ 188

Pojistky v motorovém prostoru _____ 189

Jednotlivé proudové okruhy jsou jistěny tavnými pojistkami.

- Před výměnou pojistky je nutné vypnout zapalování a příslušný spotřebič.
- Zjistěte, která pojistka patří k danému spotřebiči » [strana 188](#), *Pojistky v přístrojové desce* nebo » [strana 189](#), *Pojistky v motorovém prostoru*.
- Z držáku v krytu pojistek v přístrojové desce vyjměte plastovou svorku, nasadte ji na příslušnou pojistku a vytáhněte ji.
- Přepálenou pojistku, kterou poznáte podle roztaveného kovového pásku, nahraďte pojistkou **stejně** ampérové hodnoty.

Barva pojistky	Max. proud v ampérech
světle hnědá	5
tmavě hnědá	7,5
červená	10
modrá	15
žlutá	20
bílá	25
zelená	30

POZOR

Před každou prací v motorovém prostoru si přečtěte a dodržujte varovné pokyny » [strana 156](#), *Motorový prostor*.

UPOZORNĚNÍ

- Pojistky „neopravujte“ ani je nenahrazujte pojistkami s vyššími ampérovými hodnotami - hrozí nebezpečí požáru! Kromě toho byste tak mohli poškodit také jiná elektrická zařízení.
- Pokud dojde okamžitě po zapnutí příslušného elektrického spotřebiče k přepálení vyměněné pojistky, je nutné neprodleně nechat překontrolovat elektrickou instalaci vozidla v odborném servisu.

Poznámka

- Doporučujeme Vám stále mít ve vozidle náhradní pojistky. Krabičku s náhradními pojistkami můžete zakoupit ze sortimentu ŠKODA originálních dílů.
- K jedné pojistce může patřit více spotřebičů.
- K jedné pojistce může patřit podle výbavy vozidla více spotřebičů.
- K jednomu spotřebiči může patřit několik pojistek.
- Některé spotřebiče mohou být společně jistěny jednou pojistkou.

Pojistky v přístrojové desce



Obr. 153
Spodní strana přístrojové desky:
kryt pojistek

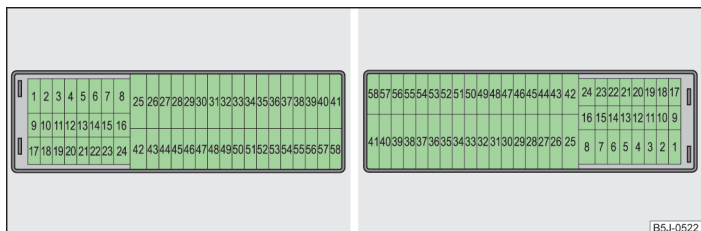

Obr. 154 Schematické zobrazení pojistkového boxu pro levostanné / pravostranné řízení

Nejprve si přečtěte úvodní informace a bezpečnostní pokyny na straně 187 a dodržujte je.

Pojistky jsou umístěny pod krytem na levé straně přístrojové desky.

- Opatrně vykopete kryt ve směru šipky a vyjměte ho » obr. 153.
- Po výměně pojistky nasadíte kryt do přístrojové desky proti směru šipky tak, aby vodící výstupky krytu zapadly do otvorů v přístrojové desce. Následným přitlačení krytu zacvaknete.

Obsazení pojistek v přístrojové desce

Č.	Spotřebič
1	S-kontakt
2	START-STOP, klimatizace
3	Sdružený panel přístrojů, regulace sklonu světlometů

Č.	Spotřebič
4	Řídicí jednotka ABS, tlačítko START-STOP
5	Zážehový motor: tempomat
6	Zpětné světlo (manuální převodovka)
7	Zapalování, řídicí jednotka motoru, automatická převodovka
8	Brzdový spínač, ventilátor dochlazování
9	Panel ovládání topení, řídicí jednotka klimatizace, pomoc při parkování, řídicí jednotka dynamických světel, ventilátor chladiče, trysky ostřikovačů
10	Ostřikovače skel
11	Ovládání zrcátek
12	Řídicí jednotka tažného zařízení
13	Řídicí jednotka automatické převodovky
14	Motor projektorových halogenových světlometů s natáčením
15	Navigační systém PDA
16	Elektrohydraulické servořízení
17	Napájení spínače světel
18	Vyhřívání zrcátek
19	S-kontakt
20	Alarm
21	Zpětné světlo, mlhové světlomety s funkcí CORNER
22	Panel ovládání topení, řídicí jednotka klimatizace, pomoc při parkování, telefon, sdružený panel přístrojů, snímač úhlu natočení volantu, ESC, řídicí jednotka centrální palubní sítě, multifunkční volant
23	Osvětlení interiéru, odkládací schránky a zavazadlového prostoru, obrysová světla
24	Centrální řídicí jednotka vozidla
25	Vyhřívání sedadel
26	Zadní stěrač
27	Telefonní příprava
28	Zážehový motor: ventil AKF, vznětový motor: regulační klapka
29	Vstřikování, čerpadlo chladič kapaliny
30	Palivové čerpadlo, zapalování, tempomat, ovládání relé pro PTC
31	Lambda sonda

Č.	Spotřebič
32	Vysokotlaké palivové čerpadlo, tlakový ventil
33	Řídicí jednotka motoru
34	Řídicí jednotka motoru, vakuová pumpa
35	Denní svícení / rádio pro vozidla se START-STOP
36	Dálková světla
37	Zadní mlhové světlo, DC/DC měnič START-STOP
38	Mlhová světla
39	Ventilátor topení
40-41	Neobsazeno
42	Vyhřívání zadního skla
43	Houkačka
44	Přední stěrače
45	Komfortní řídicí jednotka
46	Řídicí jednotka motoru, palivové čerpadlo
47	Cigaretový zapalovač, zásuvka v zavazadlovém prostoru
48	ABS, START-STOP (DC/DC) měnič ESP
49	Směrová světla, brzdová světla
50	START-STOP (DC/DC) měnič, rádio
51	El. ovládání oken (přední - zadní) - levá strana
52	El. ovládání oken (přední - zadní) - pravá strana
53	Parkovací světla - levá strana, el. posuvné a výklopné střešní okno
54	START-STOP (sdružený panel přístrojů), alarm
55	Řídicí jednotka automatické převodovky
56	Ostřikovače předních světel, parkovací světla - pravá strana
57	Potkávací světlo levé, regulace sklonu světlometu
58	Potkávací světlo pravé

Pojistky v motorovém prostoru

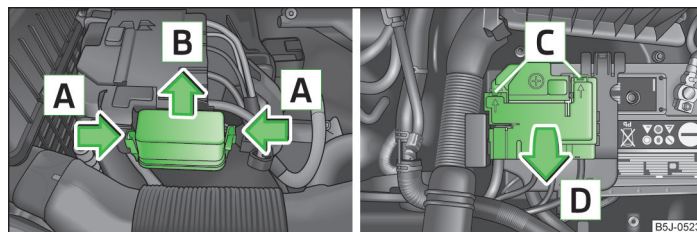

Obr. 155 Akumulátor: kryt pojistek

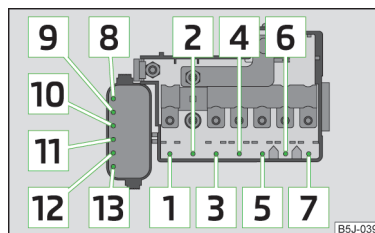

Obr. 156
Schematické zobrazení pojistek
v motorovém prostoru

Nejprve si přečtete úvodní informace a bezpečnostní pokyny na straně 187 a dodržujte je.

- Stiskněte současně pružné západky krytu pojistek ve směru šipek **A** » obr. 155 a kryt vysuňte ve směru šipky **B**.
- Plochým šroubovákem odjistěte západky v otvorech **C** a kryt pojistek vyklapte ve směru šipky **D**.

Obsazení pojistek v motorovém prostoru

Č.	Spotřebič
1	Alternátor
2	Neobsazeno
3	Vnitřní prostor
4	Elektrické přídavné topení
5	Vnitřní prostor

Č.	Spotřebič
6	Žhavicí svíčky, ventilátor chladicí kapaliny
7	Elektrohydraulické servořízení
8	ABS, příp. ASR, příp. ESC
9	Ventilátor chladicí kapaliny
10	Automatická převodovka
11	ABS, příp. ASR, příp. ESC
12	Centrální řídicí jednotka
13	Elektrické přídavné topení

i Poznámka

Výměnu pojistek číslo 1-7 provádí odborný servis.

Žárovky

Úvod k tématu

V této kapitole najdete informace k těmto tématům:

Přední světlomety	191
Výměna žárovky potkávacího a dálkového světla (halogenový světlomet)	191
Výměna žárovky potkávacího světla (projektorový halogenový světlomet)	192
Výměna žárovky dálkového světla (projektorový halogenový světlomet)	192
Výměna žárovky předního směrového světla	192
Výměna žárovky předního obrysového světla	192
Mlhové světlo a denní svícení	193
Mlhové světlo Roomster Scout	193
Výměna žárovky v osvětlení registrační značky	194
Zadní skupinová svítlna	194

Výměna žárovek vyžaduje určitou zručnost. Pokud si nejste jisti, jak máte výměnu provést, doporučujeme, abyste výměnu nechali provést v odborném servisu nebo si v nouzi vyžádali odbornou pomoc.

- ▶ Před výměnou žárovky vypněte zapalování a všechna světla.
- ▶ Poškozené žárovky nahrazujte žárovkami stejného typu. Označení žárovky naleznete na objímce, resp. na její patičce.
- ▶ Prostor pro krabičku s náhradními žárovkami je v boxu v rezervním kole, resp. pod kobercem zavazadlového prostoru.

! POZOR

- Pokud není vozovka před vozidlem dostatečně osvětlená, resp. vozidlo není pro ostatní účastníky silničního provozu dostatečně viditelné - hrozí nebezpečí nehody.
- Před každou prací v motorovém prostoru si přečtěte a dodržujte varovné pokyny » [strana 156](#), *Motorový prostor*.
- Žárovky H7 a H4 jsou pod tlakem a mohou při výměně explodovat - hrozí nebezpečí poranění! Proto při výměně doporučujeme použít rukavice a ochranné brýle.

! UPOZORNĚNÍ

- Nedotýkejte se holou rukou skla halogenové žárovky (sebemensi znečištění snižuje životnost žárovky). Používejte čistý hadřík, papírový ubrousek apod.
- Dbejte na to, abyste při demontáži a montáži osvětlení registrační značky a zadní skupinové svítliny nepoškodili lak vozidla a svítlnu.

i Poznámka

- V tomto Návodu k obsluze je popsána pouze výměna žárovek, které je možné měnit svépomocí a při jejichž výměně se nepředpokládají vážnější komplikace. Výměnu ostatních žárovek provádí odborný servis.
- Doporučujeme Vám stále mít ve vozidle krabičku s náhradními žárovkami. Náhradní žárovky můžete zakoupit ze sortimentu ŠKODA originálních dílů.
- Po výměně žárovky dálkového nebo potkávacího světla doporučujeme nechat přezkoušet seřízení sklonu světlometů v odborném servisu.
- V případě poruchy LED diody se obraťte na odborný servis.

Přední světlomety

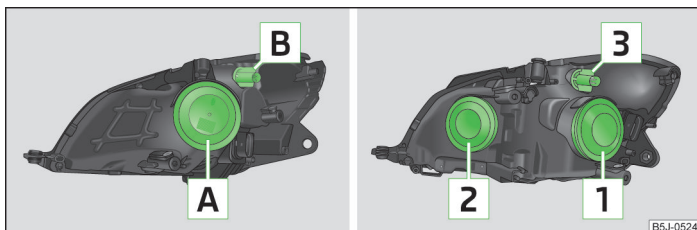

Obr. 157 Rozmístění žárovek: halogenový / projektorový halogenový světlomet

Nejprve si přečtěte úvodní informace a bezpečnostní pokyny na straně 190 a dodržujte je.

Rozmístění žárovek halogenového světlometu

A - potkávací, dálkové a obrysové světlo

B - přední směrové světlo

Rozmístění žárovek projektorového halogenového světlometu

1 - potkávací světlo

2 - obrysové a dálkové světlo

3 - směrové světlo

Výměna žárovky potkávacího a dálkového světla (halogenový světlomet)

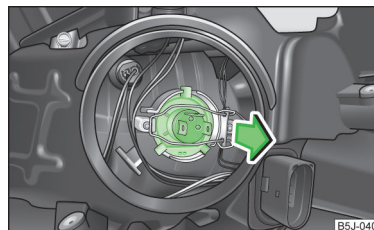

Obr. 158
Demontáž žárovky potkávacího a dálkového světla

Nejprve si přečtěte úvodní informace a bezpečnostní pokyny na straně 190 a dodržujte je.

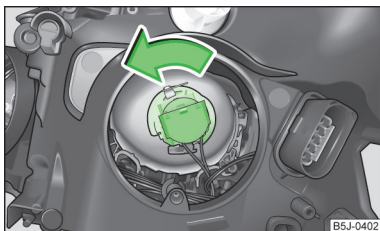

- Sejměte ochranné víčko **A** » obr. 157 na straně 191.
- Odpojte konektor ze žárovky, odjistěte pružinku a vyjměte žárovku » obr. 158.
- Nasadte novou žárovku tak, aby fixační výstupky na patičce žárovky zapadly do drážek světlometu.
- Zajistěte pružinku a připojte konektor k žárovce.
- Nasadte ochranné víčko **A**.

Výměna žárovky potkávacího světla (projektorový halogenový světlomet)



Obr. 159
Demontáž žárovky potkávacího světla



 Nejprve si přečtěte úvodní informace a bezpečnostní pokyny  na straně 190 a dodržujte je.

- Sejměte ochranné víčko  » obr. 157 na straně 191.
- Pootočte konektor se žárovkou na doraz ve směru šipky » obr. 159 a vyjměte ho.
- Vyměňte žárovku, nasadte konektor s novou žárovkou zpět a pootočte ho na doraz proti směru šipky.
- Nasadte ochranné víčko .

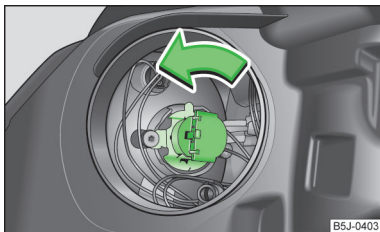
Výměna žárovky dálkového světla (projektorový halogenový světlomet)



Obr. 160
Demontáž žárovky dálkového světla



 Nejprve si přečtěte úvodní informace a bezpečnostní pokyny  na straně 190 a dodržujte je.

- Sejměte ochranné víčko  » obr. 157 na straně 191.



- Pootočte konektor se žárovkou na doraz ve směru šipky » obr. 160 a vyjměte ho.
- Vyměňte žárovku, nasadte konektor s novou žárovkou zpět a pootočte ho na doraz proti směru šipky.
- Nasadte ochranné víčko .



Výměna žárovky předního směrového světla

 Nejprve si přečtěte úvodní informace a bezpečnostní pokyny  na straně 190 a dodržujte je.

- Pootočte objímku  » obr. 157 na straně 191, resp. objímku  na doraz proti směru hodinových ručiček a vyjměte ji i se žárovkou směrového světla.
- Vyměňte žárovku, nasadte objímku s novou žárovkou zpět a pootočte ji na doraz ve směru hodinových ručiček.

Výměna žárovky předního obrysového světla



 Nejprve si přečtěte úvodní informace a bezpečnostní pokyny  na straně 190 a dodržujte je.

- Sejměte ochranné víčko  » obr. 157 na straně 191, popř. .
- Uchopte držák žárovky a tahem ho vyjměte ze světlometu.
- Vyměňte žárovku a držák se žárovkou zasuňte zpět do světlometu.
- Nasadte ochranné víčko.

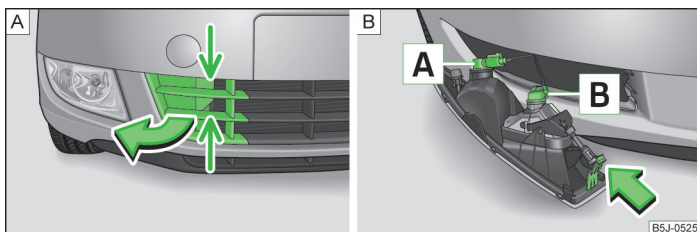
Mlhové světlo a denní svícení



Obr. 161 Přední nárazník: větrací mřížka / demontáž předního mlhového světlometu

 Nejprve si přečtěte úvodní informace a bezpečnostní pokyny  na straně 190 a dodržujte je.

Rozmístění žárovek » obr. 161.

A - žárovka pro denní svícení

B - žárovka mlhového světla

Demontáž krytky

» Uchopte mřížku v místech označených šipkami » obr. 161 - **A** a vyjměte krytku ve směru šipky.

Výměna žárovky mlhového světla, resp. denního svícení

- » Do otvoru v mřížce vložte ruku a stiskněte pružnou západku ve směru šipky » obr. 161 - **B**.
- » Vyjměte mlhový světlomet.
- » Pootočte konektor se žárovkou na doraz **proti směru** hodinových ručiček a vyjměte ho.
- » Vyměňte žárovku, nasadíte konektor s novou žárovkou zpět a pootočte ho na doraz **ve směru** hodinových ručiček.
- » Pro zpětnou montáž nasadíte mlhový světlomet nejprve západkou na straně dál od registrační značky.
- » Domáčkněte světlomet na straně blíž k registrační značce.
- » Krytku nasadíte nejprve západkou na straně dál od registrační značky.
- » Domáčkněte krytku na straně blíž k registrační značce. Krytka musí spolehlivě zaklapnout.

Mlhové světlo Roomster Scout

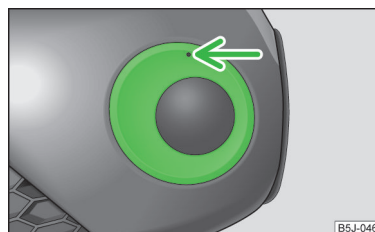

Obr. 162
Přední nárazník: Roomster Scout

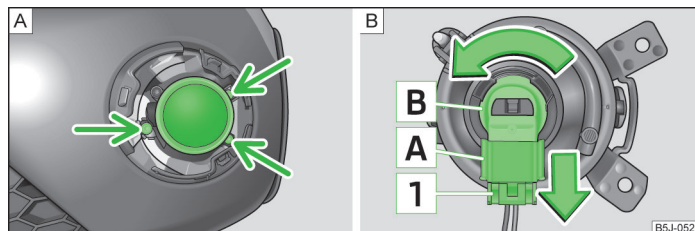

Obr. 163 Přední nárazník: mlhový světlomet / Mlhový světlomet: výměna žárovky

 Nejprve si přečtěte úvodní informace a bezpečnostní pokyny  na straně 190 a dodržujte je.

Demontáž krytky a mlhového světlometu

- » Do otvoru nad mlhovým světlometem » obr. 162 zasuňte drátěný háček » strana 177, *Palubní nářadí* a vyjměte krytku.
- » Šroubovákem » strana 177, *Palubní nářadí* vyšroubujte šrouby » obr. 163 - **A**.
- » Vyjměte mlhový světlomet.

Výměna žárovky a montáž mlhového světlometu

- » Stiskněte pojistku **1** » obr. 163 na konektoru **A** a konektor vytáhněte z objímky **B**.
- » Pootočte objímku **B** se žárovkou na doraz ve směru šipky a vyjměte ji.
- » Vyměňte žárovku, nasadíte objímku s novou žárovkou zpět a pootočte ji na doraz **proti směru** šipky.

- Zasuňte konektor **A** do objímky **B**.
- Našroubujte zpět šrouby a nasadte krytku. Krytka musí spolehlivě zaklapnout.

Výměna žárovky v osvětlení registrační značky

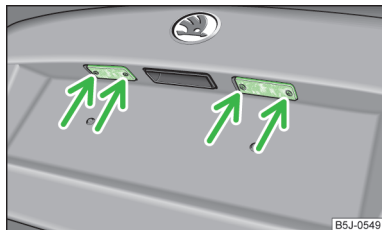

Obr. 164
Demontáž osvětlení registrační značky

Nejprve si přečtěte úvodní informace a bezpečnostní pokyny **I** na straně 190 a dodržujte je.

- Otevřete víko zavazadlového prostoru a odšroubujte sklo svítilny » obr. 164.
- Vadnou žárovku vyjměte z držáku a nasadte novou.
- Sklo svítilny nasadte zpět a zatlačte až na doraz. Pozor na správnou polohu těsnicí gumy.
- Sklo svítilny lehce přišroubujte.

Zadní skupinová svítlna

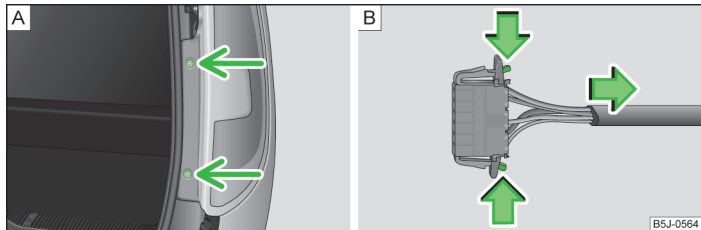

Obr. 165 Demontáž zadní skupinové svítilny / Rozpojení svorkovnice

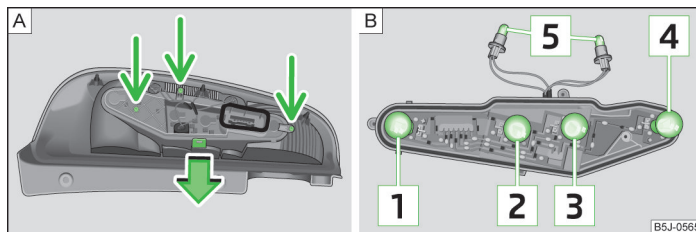

Obr. 166 Demontáž střední části svítilny / Rozmístění žárovek

Nejprve si přečtěte úvodní informace a bezpečnostní pokyny **I** na straně 190 a dodržujte je.

Rozmístění žárovek zadní skupinové svítilny » obr. 166.

- 1** - brzdové světlo
- 2** - směrové světlo
- 3** - zpětné světlo
- 4** - koncové mlhové světlo
- 5** - obrysové světlo

Demontáž a montáž zadní skupinové svítilny

- Otevřete víko zavazadlového prostoru.
- Odšroubujte svítlnu » obr. 165 - **A**.
- Uchopte svítlnu za vrchní a spodní část a povytáhněte ji směrem dozadu.
- Rozpojte svorkovnici » obr. 165 - **B**.
- Pro přístup k žárovkám odšroubujte střední část svítilny a odtlačte pružnou západku » obr. 166 - **A**.
- Pro zpětnou montáž našroubujte střední část svítilny na těleso svítilny.
- Spojte svorkovnici a svítlnu nasadte do původní polohy.
- Svítlnu přišroubujte.

Výměna žárovek v zadní skupinové svítelně

- Vyjměte poškozenou žárovku **1**, **2**, **3** nebo **4** » obr. 166 z objímky a nasadte novou žárovku.
- Pro výměnu žárovky **5** pootočte objímku žárovky na doraz **proti směru** hodinových ručiček a objímku vyjměte z tělesa.
- Vyměňte žárovku, nasadte objímku se žárovkou zpět do tělesa a pootočte ji na doraz **ve směru** hodinových ručiček.

Technická data

Technická data

Údaje o vozidle

Úvod k tématu

V této kapitole najdete informace k těmto tématům:

Identifikační údaje o vozidle 195

Celkové rozměry 197

Specifické údaje o vozidle podle typu motoru 198

Údaje uvedené v technické dokumentaci vozidla mají přednost před údaji uvedenými v tomto Návodu k obsluze.

Jízdní vlastnosti vozidla jsou uvedeny bez použití výbav snižujících výkon vozidla, jako např. klimatizace.

Identifikační údaje o vozidle

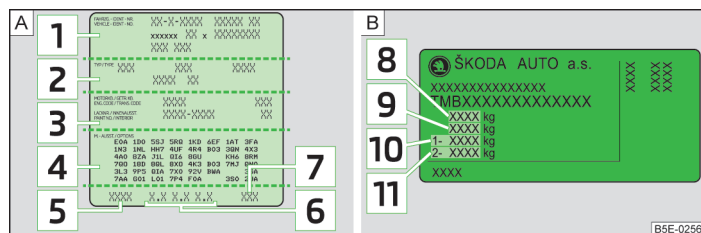

Obr. 167 Datový štítek / typový štítek



Nejprve si přečtete úvodní informace na straně 195 a dodržujte je.

Datový štítek

Datový štítek » obr. 167 - A je umístěn pod krytem podlahy zavazadlového prostoru.

Na datovém štítku jsou uvedeny následující údaje:

- 1 Identifikační číslo vozidla (VIN)
- 2 Typ vozidla
- 3 Kód převodovky / lak / interiér / výkon motoru / kód motoru
- 4 Částečný popis vozidla
- 5 Provozní hmotnost (v kg)
- 6 Spotřeba pohonných hmot (v l/100 km) - město / mimo město / kombinace
- 7 Emisní hodnoty CO₂ - kombinace (v g/km)

Zobrazení pozic 5, 6 a 7 na datovém štítku platí pouze pro některé země.

Typový štítek

Typový štítek » obr. 167 - B je umístěn v dolní části prostředního sloupku karoserie na straně spolujezdce.

Na typovém štítku jsou uvedeny následující hmotnostní údaje:

- 8 Maximální přípustná hmotnost naloženého vozidla
- 9 Maximální přípustná hmotnost naložené jízdní soupravy, pokud je vozidlo použito pro tažení
- 10 Maximální přípustná hmotnost na přední nápravu
- 11 Maximální přípustná hmotnost na zadní nápravu

Identifikační číslo vozidla (VIN)

VIN číslo (číslo karoserie) je vyraženo vpravo v motorovém prostoru na krytu tlumivých jednotky a na štítku pod čelním sklem v levém rohu dole (s čárovým kódem VIN).

Označení motoru

Označení motoru (trojmístný kód a sériové číslo) je vyraženo na motorovém bloku.

Provozní hmotnost

Hodnota provozní hmotnosti je pouze orientační. Tato hodnota odpovídá nejnižší provozní hmotnosti vozidla bez dalších výbav zvyšujících jeho hmotnost, jako např. klimatizace, rezervní kolo, tažné zařízení.

Provozní hmotnost zahrnuje také 75 kg jako hmotnost řidiče, hmotnost provozních kapalin, palubního nářadí a palivovou nádrž naplněnou na 90 %.

Z rozdílu mezi maximální přípustnou hmotností naloženého vozidla a provozní hmotností je možno zjistit přibližnou maximální hmotnost užitečného nákladu » .

Do užitečného nákladu je třeba zahrnout:

- spolucestující;
- všechna zavazadla a jiný náklad;
- náklad na střeše včetně systému střešních nosičů;
- výbavy, které nejsou zahrnuty v provozní hmotnosti;
- svislé zatížení koule při použití tažného zařízení (max. 50 kg).

Měření spotřeby pohonných hmot a emisí CO₂ dle předpisů EHK a směrnic EU

Měření spotřeby v městském provozu začíná nastartováním studeného motoru. Poté se simuluje běžný městský provoz.

Při měření spotřeby v mimoměstském provozu vozidlo několikrát zrychluje na všech rychlostních stupních a brzdí tak, jak je to běžné v každodenním provozu. Rychlost jízdy se mění v rozsahu 0 až 120 km/h.

Hodnota spotřeby v kombinovaném provozu se skládá z 37 % z hodnoty pro městský provoz a z 63 % z hodnoty pro mimoměstský provoz.

POZOR

Uvedené hodnoty maximálních přípustných hmotností nesmí být překročeny - hrozí nebezpečí nehody a poškození vozidla!

Poznámka

- Pokud si přejete zjistit přesnou hmotnost Vašeho vozidla, obraťte se na odborný servis.
- Hodnoty spotřeb pohonných hmot a emisí byly zjištěny podle pravidel a za podmínek stanovených právními nebo technickými předpisy pro určování provozních a technických údajů motorových vozidel.
- V závislosti na rozsahu výbav, způsobu jízdy, dopravní situaci, povětrnostních vlivech a stavu vozidla mohou být při použití vozidla v praxi zjištěny hodnoty spotřeby pohonných hmot odlišné od uvedených hodnot. ■

Celkové rozměry



Nejprve si přečtěte úvodní informace na straně 195 a dodržujte je.

Celkové rozměry vozidla (v mm)

	ROOMSTER	PRAKTIK	SCOUT
Délka	4214	4213	4240
Šířka	1684	1684	1695
Šířka včetně zrcátek	1882	1882	1882
Výška	1607	1607	1650
Světlná výška	140	140	141
Rozvor	2620	2620	2620
Rozchod přední/zadní	1436/1500 (1420/1484) ^{a)}	1436/1500 (1420/1484) ^{a)}	1427/1494

^{a)} Platí pro vozidla, která mají z výrobního závodu montovaná 15" kola.

Specifické údaje o vozidle podle typu motoru



Nejprve si přečtěte úvodní informace na straně 195 a dodržujte je.

Uváděné hodnoty byly zjištěny podle pravidel a za podmínek stanovených právními nebo technickými předpisy pro určování provozních a technických údajů motorových vozidel.

Motor 1,2 l/51 kW

Výkon (kW při 1/min)	Nejvyšší točivý moment (Nm při 1/min)	Počet válců / zdvihový objem (cm ³)
51/5400	112/3000	3/1198

Jízdní vlastnosti	ROOMSTER	PRAKTIK
Maximální rychlost (km/h)	159	
Zrychlení 0-100 km/h (s)	15,9	
Přípustná hmotnost přívěsu brzděného (kg)	700 ^{a)} /900 ^{b)}	
Přípustná hmotnost přívěsu nebrzděného (kg)	600/450 ^{c)}	580/450 ^{c)}

a) Stoupání do 12 %.

b) Stoupání do 8 %.

c) Vozidla bez ABS.

Motor 1,2 l/63 kW TSI

Výkon (kW při 1/min)	Nejvyšší točivý moment (Nm při 1/min)	Počet válců / zdvihový objem (cm ³)
63/4800	160/1500-3500	4/1197

Jízdní vlastnosti	ROOMSTER	PRAKTIK
Maximální rychlost (km/h)	172	
Zrychlení 0-100 km/h (s)	12,6	
Přípustná hmotnost přívěsu brzděného (kg)	1000 ^{a)} /1200 ^{b)}	
Přípustná hmotnost přívěsu nebrzděného (kg)	610/450 ^{c)}	590/450 ^{c)}

a) Stoupání do 12 %.

b) Stoupání do 8 %.

c) Vozidla bez ABS.

Motor 1,2 l/77 kW TSI

Výkon (kW při 1/min)	Nejvyšší točivý moment (Nm při 1/min)	Počet válců / zdvihový objem (cm ³)
77/5000	175/1500-4100	4/1197

Jízdní vlastnosti	ROOMSTER MG5	ROOMSTER DSG7
Maximální rychlost (km/h)	184	184
Zrychlení 0-100 km/h (s)	10,9	11,0
Přípustná hmotnost přívěsu brzděného (kg)	1100 ^{a)} /1200 ^{b)}	
Přípustná hmotnost přívěsu nebrzděného (kg)	610/450 ^{c)}	630/450 ^{c)}

a) Stoupání do 12 %.

b) Stoupání do 8 %.

c) Vozidla bez ABS.

Motor 1,4 l/63 kW

Výkon (kW při 1/min)	Nejvyšší točivý moment (Nm při 1/min)	Počet válců / zdvihový objem (cm ³)
63/5000	132/3800	4/1390

Jízdní vlastnosti	ROOMSTER	PRAKTIK
Maximální rychlost (km/h)	171	
Zrychlení 0-100 km/h (s)	13,0	
Přípustná hmotnost přívěsu brzděného (kg)	900 ^{a)} /1100 ^{b)}	
Přípustná hmotnost přívěsu nebrzděného (kg)	600/450 ^{c)}	580/450 ^{c)}

a) Stoupání do 12 %.

b) Stoupání do 8 %.

c) Vozidla bez ABS.

Motor 1,6 l/77 kW

Výkon (kW při 1/min)	Nejvyšší točivý moment (Nm při 1/min)	Počet válců / zdvihový objem (cm ³)
77/5600	153/3800	4/1598

Jízdní vlastnosti	ROOMSTER MG5	ROOMSTER AG6
Maximální rychlost (km/h)	183	180
Zrychlení 0-100 km/h (s)	11,3	12,5
Přípustná hmotnost přívěsu brzděného (kg)	1000 ^{a)} /1200 ^{b)}	
Přípustná hmotnost přívěsu nebrzděného (kg)	610/450 ^{c)}	630/450 ^{c)}

a) Stoupání do 12 %.

b) Stoupání do 8 %.

c) Vozidla bez ABS.

Motor 1,2 l/55 kW TDI CR

Výkon (kW při 1/min)	Nejvyšší točivý moment (Nm při 1/min)	Počet válců / zdvihový objem (cm ³)
55/4200	180/2000	3/1199

Jízdní vlastnosti	ROOMSTER	ROOMSTER GreenLine	PRAKTIK
Maximální rychlost (km/h)	162	165	162
Zrychlení 0-100 km/h (s)	15,5	15,4	15,5
Přípustná hmotnost přívěsu brzděného (kg)	1000 ^{a)} /1200 ^{b)}		
Přípustná hmotnost přívěsu nebrzděného (kg)	650/450 ^{c)}		630/450 ^{c)}

a) Stoupání do 12 %.

b) Stoupání do 8 %.

c) Vozidla bez ABS.

Motor 1,6 l/66 kW TDI CR

Výkon (kW při 1/min)	Nejvyšší točivý moment (Nm při 1/min)	Počet válců / zdvihový objem (cm ³)
66/4200	230/1500-2500	4/1598

Jízdní vlastnosti	ROOMSTER	PRAKTIK
Maximální rychlost (km/h)	171	
Zrychlení 0-100 km/h (s)	13,3	
Přípustná hmotnost přívěsu brzděného (kg)	1200	
Přípustná hmotnost přívěsu nebrzděného (kg)	660/450 ^{a)}	640/450 ^{a)}

^{a)} Vozidla bez ABS.

Motor 1,6 l/77 kW TDI CR

Výkon (kW při 1/min)	Nejvyšší točivý moment (Nm při 1/min)	Počet válců / zdvihový objem (cm ³)
77/4400	250/1500-2500	4/1598

Jízdní vlastnosti	
Maximální rychlost (km/h)	181
Zrychlení 0-100 km/h (s)	11,5
Přípustná hmotnost přívěsu brzděného (kg)	1200
Přípustná hmotnost přívěsu nebrzděného (kg)	660/450 ^{a)}

^{a)} Vozidla bez ABS.

Věcný rejstřík

A

ABS	110
kontrolní světlo	24
Airbag	131
aktivace	131
boční airbag	133
čelní airbag	132
hlavový airbag	134
úpravy a ovlivnění systému airbag	145
vypínání	135
vypnutí čelního airbagu spolujezdce	135
Akumulátor	
automatické odpojení spotřebičů	168
bezpečnostní pokyny	165
kontrola stavu	167
kryt	166
nabíjení	167
odpojení a připojení	168
provoz v zimě	167
výměna	168
Alarm	35
Anténa	147
viz skla oken	149
Asistenční systémy	
ABS	24, 110
ASR	23, 110
EDS a XDS	110
ESC	23, 109
pomoc při parkování	110
START-STOP	113
tempomat	112
Asistent rozjezdu do kopce	109
ASR	110
kontrolní světlo	23
Automatická převodovka	99
kick-down	101
nouzové odblokování volicí páky	102

ovládání volicí páky	100
poruchy funkce	101
rozjezd a jízda	101
tiptronic	100
zámek volicí páky	100

Automatické odpojení spotřebičů

Auto počítač	
viz multifunkční ukazatel	13
AUX	92

B

Benzin	
viz pohonné hmoty	155
Bezolovnatý benzin	108
Bezpečnost	122
bezpečnost dětí	136
dětské autosedačky	136
hlavové opěrky	56
ISOFIX	139
správná poloha sedadel	123
TOP TETHER	140
Bezpečnost dětí	
boční airbag	138
Bezpečnostní pás	
kontrolní světlo	21
Bezpečnostní pásy	126
čištění	153
fyzikální zákony čelního nárazu	127
nastavení výšky	128
navijec pásů	129
předepínače pásů	129
připnutí a odepnutí	128
zadní prostřední sedadlo	129
Bezpečnostní pojistka	32
Blikání	43
Boční airbag	133
Brzdová kapalina	164
hlášení na displeji	20
kontrola	164
výměna	164

Brzdový asistent	109
Brzdy	
brzdová kapalina	164
informace k brzdění	97
kontrolní světlo	20
posilovač brzd	98
ruční brzda	98
záběh	103

C

Centrální zamykání	31
odemknutí	33
zamknutí	33
Climatronic	82
automatický provoz	83
nastavení teploty	83
ovládací prvky	82
recirkulace vzduchu	83
regulace větrání	84
rozmrazování čelního skla	84
Clona střešního okna	48
Clony	47

Č

Čelní airbag	132
Čerpání pohonných hmot	154
Čištění	141
Alcantara	152
kola	150
plastové díly	148
pochromované díly	149
potahy el. vyhříváných sedadel	152
přírodní kůže	151
skla předních světlometů	149
textilie	152
umělá kůže	152

D

Dálková světla	43
-----------------------------	----

Dálkové ovládání	34
synchronizace	35
Datový štítek	195
DAY LIGHT	
viz Denní svícení	42
Dekorační fólie	149
Dělicí síť	60
Denní svícení	42
Děti a bezpečnost	136
Dětská autosedačka	
ISOFIX	139
na sedadle spolujezdce	137
použitelnost dětských autosedaček	138
použitelnost dětských autosedaček ISOFIX	139
rozdělení do skupin	138
TOP TETHER	140
Dětská pojistka	29
Diesel filtr částic	
hlášení na displeji	25
Digitální hodiny	12
Disky	169
Displej MAXI DOT	17
Doplnění	
chladicí kapalina	163
kapalina do ostřikovačů	159
motorový olej	162
pohonné hmoty	154
Doporučení pro přeřazení rychlostního stupně	13
Držák na jízdní kola	63
Držák na listky	68
Držák na nápoje	66
Dveře	
dětská pojistka	29
kontrolní světlo otevřených dveří	21
nouzové zamknutí	31
otevření	30
zavření	30

E	
EDS	110
Ekologická jízda	103
Ekologické parametry	106
Elektrické ovládání oken	
centrální zamykání	39
spínač ve dveřích řidiče	38
spínač v zadních dveřích	38
Elektrické spouštění oken	
poruchy funkce	39
Elektronická uzávěrka diferenciálu	110
Elektronický imobilizér	96
Emisní hodnoty	195
ESC	
kontrolní světlo	23
popis funkce	109

F	
Filtr pevných částic	25
Fólie	149

G	
GSM	85

H	
Háčky na šaty	68
Hasící přístroj	176
Hlavová opěrka	56
nastavení	57
Hlavový airbag	134
Hlídaní vnitřního prostoru	36
Hmotnosti	195
Hodiny	12
Hospodárná a ekologická jízda	103

Hospodárná jízda	
jezdíte předvídavě	103
jízda na krátkou vzdálenost	105
jízda na plný plyn	104
pravidelná údržba	105
řadte úsporně	104
šetření energie	106
tlak v pneumatikách	105
volnoběh	104
zátěž	105
Houkačka	9

Ch	
Chladicí kapalina	162
doplnění	163
hlášení na displeji	22
kontrola	163
kontrolní světlo	22
ukazatel teploty	11

I	
Identifikační číslo vozidla (VIN)	195
Imobilizér	96
Individuální nastavení	
odemknutí	32
zamknutí	32

Interiér	
12V zásuvka	67
odkládací prostory	68
osvětlení	46
popelník	66
přehled	9
zapalovač cigaret	67
ISOFIX	139

J	
Jízda	
do zahraničí	107
emisní hodnoty	195

maximální rychlost	198
průjezd vodou na vozovce	107
spotřeba pohonných hmot	195

K

Kapalina do ostříkovačů

doplnění	159
kontrola	159
kontrolní světlo	26
zimní období	159

Kategorie rychlosti

viz Kola	172
----------	-----

Klíče

	28
--	----

Klíč s dálkovým ovládáním

výměna baterie	29
----------------	----

Klimatizace

Climatronic	82
manuální klimatizace	79
obsluha	80
ofukovací otvory	76

Koberečky

viz podložky pod nohy	99
-----------------------	----

Kola

celoplošný kryt	174
index nosnosti	172
kategorie rychlosti	172
nouzové kolo	173
pneumatiky s určeným směrem otáčení	172
rezervní kolo	173
rozměry pneumatik	170
skladování kol	170
sněhové řetězy	175
šrouby	174
tlak v pneumatikách	170
ukazatel opotřebení pneumatik	170
všeobecné pokyny	169
výměna	177
záměna kol	170
zimní pneumatiky	175
životnost pneumatik	170

Kola a pneumatiky

ozdobné kryty kol	174
Komfortní blikání	43
Komfortní ovládání oken	39

Kontrola

brzdová kapalina	164
hladina oleje	161
chladicí kapalina	163
kapalina do ostříkovačů	159
motorový olej	161
správné upnutí tažného ramena	118
stav akumulátoru	167

Kontrola trakce (ASR)

	110
--	-----

Kontrolní světla

	20
--	----

Konzervace

viz péče o vozidlo	148
--------------------	-----

Konzervace dutin

	150
--	-----

Koženka

	152
--	-----

Kufr

viz víko zavazadlového prostoru	37
---------------------------------	----

L

Lak

viz péče o lak	148
----------------	-----

Lékárnička

	176
--	-----

Leštění laku

viz péče o vozidlo	148
--------------------	-----

Loketní opěrka

	71
--	----

M

Manuální klimatizace

recirkulace vzduchu	81
---------------------	----

Manuální řazení

viz Řazení	98
------------	----

MAXI DOT

hlavní nabídka	18
nastavení	18
viz displej MAXI DOT	17

Maximální rychlost

MDI	92
-----	----

Měrka oleje	161
-------------	-----

Mezipodlaha	61
-------------	----

demontáž a montáž	61
-------------------	----

přepažení zavazadlového prostoru	61
----------------------------------	----

Mlhové světlomety	44
-------------------	----

Mobilní telefon	85
-----------------	----

spojení s hands-free	88
----------------------	----

Motor

startování a vypnutí motoru	95
-----------------------------	----

startování motoru	96
-------------------	----

vypnutí motoru	97
----------------	----

záběh	102
-------	-----

Motorová nafta

provoz v zimě	156
---------------	-----

Motorový olej	160
---------------	-----

doplnění	162
----------	-----

kontrola	161
----------	-----

kontrolní světlo	21
------------------	----

objem	160
-------	-----

specifikace	160
-------------	-----

výměna	162
--------	-----

Motorový prostor	156
------------------	-----

akumulátor	165
------------	-----

brzdová kapalina	164
------------------	-----

chladicí kapalina	163
-------------------	-----

přehled	159
---------	-----

Multifunkční ukazatel

funkce	13
--------	----

obsluha	14
---------	----

paměť	14
-------	----

Multimédia	91
------------	----

Mytí

	141
--	-----

automatická myčka	147
-------------------	-----

ruční	146
-------	-----

vysokotlaké zařízení	147
----------------------	-----

N

N1	58
----	----

Nabíjení akumulátoru	167
----------------------	-----

Nafta	
viz pohonné hmoty	156
Náklad	195
Nářadí	177
Nastavení	
hodiny	12
manuální klimatizace	81
ručně zastinitelné vnitřní zrcátko	51
sedadla	53
sklon světel	42
topení	78
volant	94
zpětná vnější zrcátka	51
Nastavení sedadel	123
Nastavení výšky pásů	128
Navijče pásů	129
Nosič	64
Nosnost pneumatik	
viz Kola	172
Nouze	
odblokování volící páky	102
odemknutí víka zavazadlového prostoru	37
oprava pneumatik	181
otevírání nákladového prostoru (Praktik)	74
pomoc při startování	183, 184
varovná světla	45
vlečení vozidla	184
vlečení vozidla s tažným zařízením	186
výměna kola	177
zamknutí dveří	31
Nouzová výbava	
hasicí přístroj	176
lékárnička	176
palubní nářadí	177
výstražný trojúhelník	176
zvedák vozidla	177
Nouzové kolo	173

O

Obrysová světla	41
------------------------	----

Odemknutí	
bez centrálního zamykání	30
centrální zamykání	33
dálkové ovládání	34
Odemknutí a zamknutí	28
Odkládací prostory	68
odkládací kapsy na předních sedadlech	70
odkládací schránka na střední konzole	70
odkládací schránka pod předním sedadlem	71
odkládací schránka u řidiče	69
odkládací schránky na straně spolujezdce	69
odkládací schránky ve dveřích	72
odkládací schránky v zavazadlovém prostoru	72
pružná odkládací příhrádka	72
schránka na brýle	70
sklopný stolek na střední zádové opěře	71
Odkládací schránka	
osvětlení	47
Odmrazování zadního skla	47
Odpovědnost za vady	5
Ofukovací otvory	76
Ochrana podvozku	150
Ochrana proti odtazeni	36
Okna	
odstranění námrazy	149
viz elektrické ovládání oken	38
Olaj	
viz motorový olej	161
Oprava pneumatik	
kontrola tlaku	183
přípravné práce	182
utěsnění a nahuštění pneumatiky	182
Opravy a technické změny	143
Ostříkovače	159
ostříkovače skel	49
ostříkovače světlometů	49
Osvětlení interiéru	
Praktik	75
Otáčkoměr	11
Ovládání volící páky	100

P

Páčka	
dálková světla	43
směrová světla	43
Palivo	
viz pohonné hmoty	154
Palubní nářadí	177
Palubní počítač	
viz multifunkční ukazatel	13
Panel přístrojů	10
Panoramatická střecha	48
Parkování	
pomoc při parkování	110
Passivní bezpečnost	122
bezpečnost jízdy	123
bezpečnostní vybavení	122
před každou jízdou	122
Pásky	126
Péče o lak	148
Péče o vozidlo	141
Alcantara	152
automatická myčka	147
bezpečnostní pásy	153
čištění kol	150
dekorální fólie	149
konzervace	148
konzervace dutin	150
látkové potahy	152
leštění laku	148
mycí linka	147
mytí	146
plastové díly	148
pochromované díly	149
pryžová těsnění	148
přírodní kůže	151
ruční mytí	146
skla předních světlometů	149
textilie	152
údržba exteriéru	147
údržba interiéru	150

umělá kůže	152
vložka zámku dveří	150
vysokotlaké zařízení	147
Pedály	99
podložky pod nohy	99
Pneumatiky	169
nové	171
rozměry	170
tlak	170
ukazatel opotřebení	170
viz Kola	171
Počítač	
viz multifunkční ukazatel	13
Počítadlo ujeté vzdálenosti	12
Podložky pod nohy	99
Pohonné hmoty	154
bezolovnatý benzin	155
doplnění	154
nafta	156
ukazatel zásoby pohonných hmot	11
Pochromované díly	
viz péče o vozidlo	149
Pojistka proti sevření	39
Pojistky	
barevné označení	187
obsazení	187
výměna	187
Pomoc při startování	183, 184
Popelník	66
Posilovač brzd	98
Posilovač řízení	94
Potkávací světla	41
Praktická výbava	65
12V zásuvka	67
držák na lístky	68
držák na nápoje	66
háčky na šaty	68
popelník	66
zapalovač cigaret	67

Praktik	73
nouzové otevření nákladového prostoru	74
osvětlení interiéru	75
posunutí bezpečnostní přepážky	74
posuvná bezpečnostní přepážka za předními sedadly	73
upevnění podlahy nákladového prostoru	74
upevňovací oka	73
vnitřní osvětlení	75
Prodloužení doby zamknutí kufru	
viz víko zavazadlového prostoru	37
Protiblokovací systém	110
Provoz s přívěsem	116
Provoz v zimě	175
akumulátor	167
motorová nafta	156
odstranění námrazy z oken	149
sněhové řetězy	175
zimní pneumatiky	175
Průjezd vodou	107
Předepínače pásů	129
Předcházení škod na vozidle	106
průjezd vodou	107
Přední sedadla	52
Přední světlomety	191
Přehled	
interiér	9
kontrolní světla	20
motorový prostor	159
Přeprava	
střešní nosič	64
zavazadlový prostor	57
Přeprava dětí	136
Převodovka	
hlášení na displeji	19
Přihrádky	68
Příslušenství	143
Přívěs	116, 119
jízda s přívěsem	120
nakládání	119

R

Rádiový příjem	
viz skla oken	149
Ráfky	169
Recirkulace vzduchu	
manuální klimatizace	81
Rezervní kolo	173
Režimy automatické převodovky	100
Rozměry vozidla	197
Ruční brzda	98
Rychloměr	11

Ř

Řazení	
doporučení pro přeřazení	13
řadící páka	98
úsporná jízda	104

S

Sada na opravu pneumatik	181
SAFE	
viz Bezpečnostní pojistka	32
SAFELOCK	
viz Bezpečnostní pojistka	32
Sdružený panel přístrojů	10
přehled	10
Sedadla	
hlavové opěrky	56
nastavení	53
sklopení	54
vyhřívání	53
vyjmutí sedadla	55
Sedadla a odkládací prostory	52
Servis	144
Servisní prohlídka	141
Servisní ukazatel	16
Servořízení	94

V

Varovná světla	45
Varovné symboly	
viz kontrolní světla	20
Varovné zařízení proti odcizení	35
popis funkce	35
přívěs	121
Venkovní teplota	15
Ventilátor chladiče	159
Víko motorového prostoru	
otevření	158
zavření	158
Víko zavazadlového prostoru	36, 37
automatické zamknutí	37
Vlečení	184
Vlečné oko	
přední	185
zadní	186
Vnitřní osvětlení	
Praktik	75
Voda	
průjezd	107
Volant	94
Volící páka	
viz Ovládání volící páky	100
Vyhřívání	
sedadla	53
vnější zrcátka	51
zadní sklo	47
Výměna	
akumulátor	168
brzdová kapalina	164
kola	177
motorový olej	162
pojistky	187
pojistky v motorovém prostoru	189
pojistky v přístrojové desce	188
stírací lišty	50

žárovka dálkového světla - projektorový halogenový světlomet	192
žárovka mlhového světla a denního svícení	193
žárovka mlhového světla (Scout)	193
žárovka potkávacího a dálkového světla - halogenový světlomet	191
žárovka potkávacího světla - projektorový halogenový světlomet	192
žárovka předního obrysového světla	192
žárovka předního směrového světla	192
žárovka v osvětlení registrační značky	194
žárovky	190
žárovky v zadní skupinové svítelně	194

Výměna kola

dodatečné práce	178
přípravné práce	178
sejmutí a nasazení kola	178

Výměny dílů

Vypnutí airbagu	135
-----------------------	-----

Vypnutí motoru	97
----------------------	----

Vysílací zařízení	85
-------------------------	----

Výstražný trojúhelník	176
-----------------------------	-----

X

XDS	110
-----------	-----

Z**Záběh**

brzdové obložení	103
motor	102
pneumatiky	103
prvních 1 500 km	102

Zadní mlhové světlo	44
----------------------------------	----

Zadní sedadla	54
----------------------------	----

nastavení sklonu záďové opěry	54
-------------------------------------	----

nastavení v podélném směru	54
----------------------------------	----

sklopení záďové opěry a vyklopení sedadla	55
---	----

uvedení sedadel do původní polohy	56
---	----

Zadní sklo - vyhřívání	47
-------------------------------------	----

Zahraničí

bezolovnatý benzin	108
jíзда do zahraničí	107

Zamknutí

bez centrálního zamykání	30
centrální zamykání	33
dálkové ovládání	34
nouzové zamknutí	31

Zamknutí a odemknutí zevnitř	33
---	----

Zapalovač cigaret	67
--------------------------------	----

Zapalování	96
-------------------------	----

Zapnutí a vypnutí světel	41
---------------------------------------	----

Záruka	5
---------------------	---

Zavazadlový prostor

kryt	60
------------	----

mezipodlaha	61
-------------------	----

nouzové odemknutí	37
-------------------------	----

odemknutí víka zavazadlového prostoru	37
---	----

osvětlení	47
-----------------	----

sklopný háček	59
---------------------	----

upevňovací prvky	58
------------------------	----

upevňovací sítě	59
-----------------------	----

vozidla kategorie N1	58
----------------------------	----

Zimní pneumatiky

viz. Kola	175
-----------------	-----

Zpětné zrcátko

ručně zastínitelné vnitřní zrcátko	51
--	----

vnější zrcátka	51
----------------------	----

Zrcátko

kosmetické	47
------------------	----

ručně zastínitelné vnitřní zrcátko	51
--	----

vnější zrcátka	51
----------------------	----

Zvedák

uchycení	180
----------------	-----

Zvedák vozidla	177
-----------------------------	-----

Zvedání vozidla	180
------------------------------	-----

Ž

Žárovky

výměna	190
v zadní skupinové svítilně	194

Žhavení

kontrolní světlo	25
------------------------	----

Životní prostředí	103
-------------------------	-----

Společnost ŠKODA AUTO a.s. pracuje neustále na dalším vývoji všech typů a modelů. Mějte, prosím, pochopení pro to, že kdykoli mohou nastat změny ve formě, vybavení a technice dodávaných vozidel. Údaje o vzhledu, výkonech, rozměrech, hmotnostech, normách a funkcích vozidla odpovídají poznatkům v době redakční uzávěrky. Některé vybavy se možná budou dodávat až později nebo se budou nabízet jen na určitých trzích, informace podají partneři ŠKODA. Na údajích, obrázcích a popisech v tomto návodu nelze proto zakládat žádné nároky.

Tisk, rozmnožování nebo překládání či jiné užití tohoto díla nebo jeho části nejsou bez písemného souhlasu společnosti ŠKODA AUTO a.s. dovoleny.

Všechna majetková práva k tomuto dílu vyplývající z předpisů autorského práva vykonává výlučně společnost ŠKODA AUTO a.s.

Změny tohoto díla jsou vyhrazeny.

Vydal: ŠKODA AUTO a.s.

© ŠKODA AUTO a.s. 2013

ŠKODA Service App - ŠKODA ve vaší kapse

Aplikace ŠKODA Service je určena pro chytré telefony systému Android a iPhone a jejím účelem je především pomoci Vám jako zákazníkům ŠKODA AUTO v obtížné situaci na cestách.

Můj dealer - Výběr nejbližšího nebo preferovaného servisního centra

Asistence - Vám pomůže s kontaktováním asistenční služby nebo Vašeho vybraného dealera.

Moje auto - kompletní návod k obsluze a souhrnný seznam všech kontrolků pro rychlý přehled

Aplikace ŠKODA Manual - poznejte svůj vůz

Aplikace ŠKODA Manual je určena pro uživatele tabletů se systémem Android a iOS, kteří se zajímají o vozidla ŠKODA nebo už nějaké vlastní. Aplikace obsahuje kompletní verzi elektronického manuálu pro všechny současné modely ŠKODA.

- › Jednoduchá navigace **obsahem**
- › **Přehledné čtení obsahu**
- › **Full textové vyhledávání** skrze celý manuál
- › **Záložky** pro rychlý přístup na oblíbené kapitoly



K dispozici ke stažení na AppStore pro iOS a na Google Play pro Android.



I vy můžete pomoci životnímu prostředí!

Spotřeba Vašeho vozu ŠKODA, a tím i obsah škodlivých zplodin ve výfukových plynech jsou v rozhodující míře dány způsobem Vaší jízdy.

Hlučnost vozidla a jeho opotřebení závisí na způsobu, jakým s vozidlem zacházíte.

O tom, jak používat Vaše vozidlo ŠKODA s co největším ohledem na životní prostředí a přitom jezdit úsporně, se dočtete v tomto Návodu k obsluze.

Kromě toho věnujte, prosím, pozornost těm částem návodu, které jsou označeny .

Spolupracujte s námi - ve prospěch životního prostředí.